



Comune di Fiorenzuola d'Arda

# P.U.G.

Piano Urbanistico Generale

## QUADRO CONOSCITIVO DIAGNOSTICO

SF6  
SISTEMA INSEDIATIVO

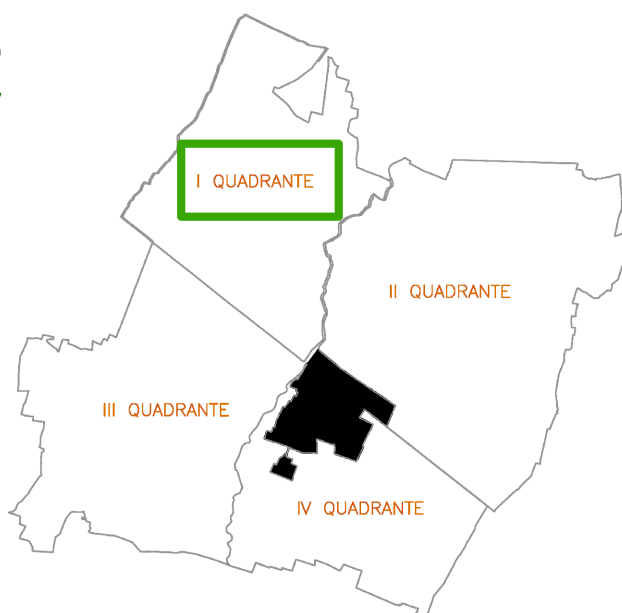

## QC\_SF6.1b.1

### Analisi del sistema insediativo sparso: Schede I° Quadrante 001-067

**Sindaco** Romeo Gandolfi

**Assessore  
all'Urbanistica** Franco Brauner

**Ufficio di  
Piano** arch. Elena Trento  
*(Responsabile del procedimento)*  
arch. Valentino Zucconi  
*(Garante della comunicazione  
e della partecipazione)*  
geom. Lorenza Ghilardotti  
dott. Adalberto Squarcia  
dott.ssa Marilena Calmi

**Progettisti incaricati** dott. urb. Alex Massari  
arch. Fabio Ceci  
arch. Luca Pagliettini  
geol. Gabriele Corbelli  
arch. Denis Aldedja

Assunzione Proposta PUG  
Del. C.C. n. del. . .

Adozione Proposta PUG  
Del. C.C. n. del. . .

Approvazione PUG  
Del. C.C. n. del. . .

Data elaborazione  
Novembre 2023



Schedatura elaborata nell'ambito della Redazione del Piano Strutturale Comunale (2006) da parte del Laboratorio di Progettazione Ecologica (LPE) del Territorio per lo sviluppo locale autosostenibile del Dipartimento di Architettura e Pianificazione del Politecnico di Milano



**1-SOLAROLO DI PAULLO****INFORMAZIONI GENERALI**

Codice edificio	1		
Frazione di	Paullo	Località	Solarolo
Indirizzo	Solarolo, 520		
Datazione	1920 edificio 1; anni '70 gli altri edifici		
Notizie storiche			
Reti tecnologiche e utenze	luce, telefono		
Legame col fondo	sì	Proprietà	privata
Usò prevalente	agricolo-abitativo		
Vincoli	D.L. 22/01/2004 N. 42 (art.142)		

**DENOMINAZIONE DELL'EDIFICIO**

Documentazione prenapoleonica d'archivio	
Topografia militare austriaca	
Catasto napoleonico 1821	
IGM 1870	
Catasto 1945	
CTR 1977	C.se Solarolo
Catastale 2004	
idiomatica	Solarolo di Paullo

**MORFOLOGIA INSEDIATIVA**

Definizione	Edificio plurifunzionale in linea con volumi recenti
Sviluppo insediativo	

**INFORMAZIONI SUI SINGOLI EDIFICI**

Tipologia edilizia	1-Stalla con fienile sovrapposto
Osservazioni	

**CONTESTO**

Orientamento	Gli edifici del complesso sono orientati secondo la direzione delle strade e della divisione dei campi che si ritrova in tutta l'area di Paullo.
Unità di paesaggio (come da art. 6 P.T.P.R.)	n° 10 - Pianura Piacentina



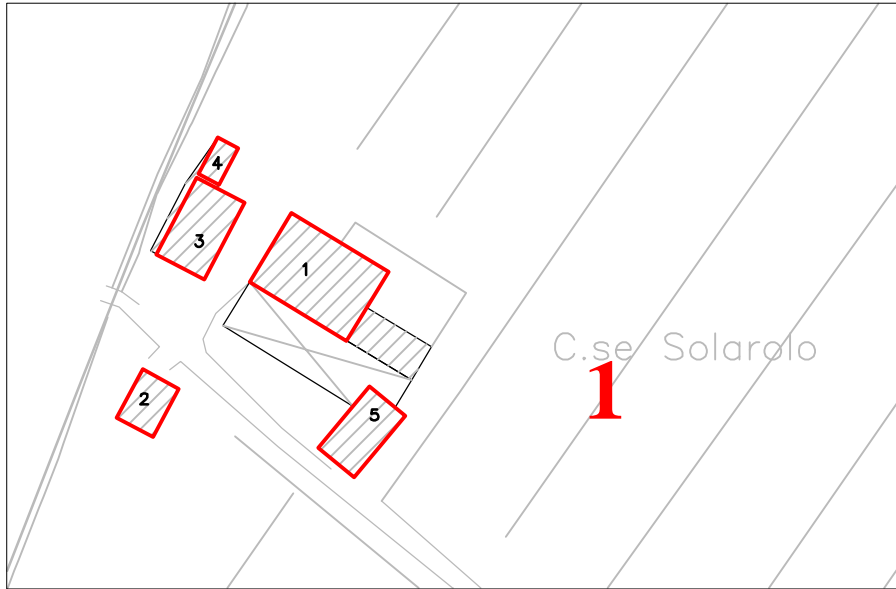

Aerofotogrammetrico

Scala 1:2000



Catasto Napoleonico (1821)

Scala 1:2000



Igm 1870

Scala a vista



Catasto 1950

Scala 1:2000

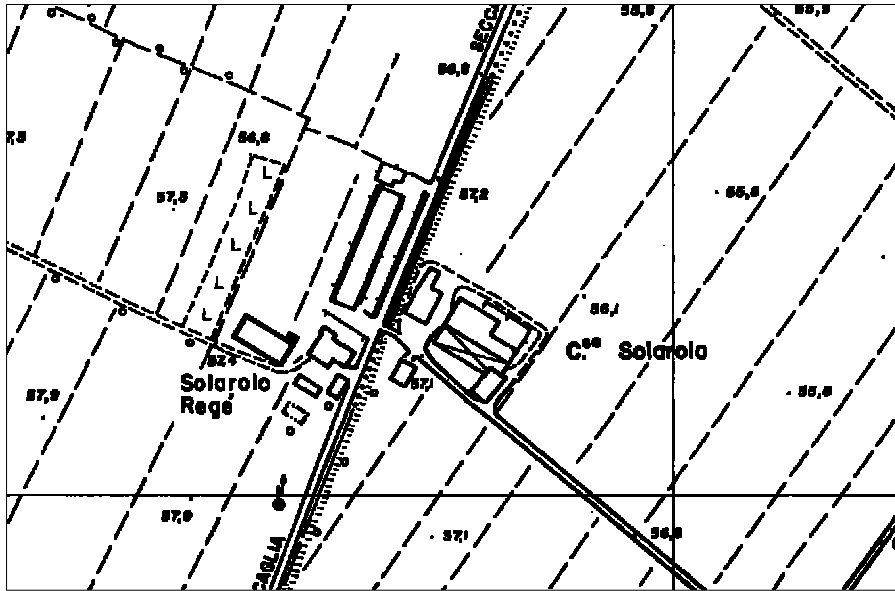

Carta Tecnica Regionale

Scala 1:5000



Foto satellitare Italia2000\*

Scala 1:5000

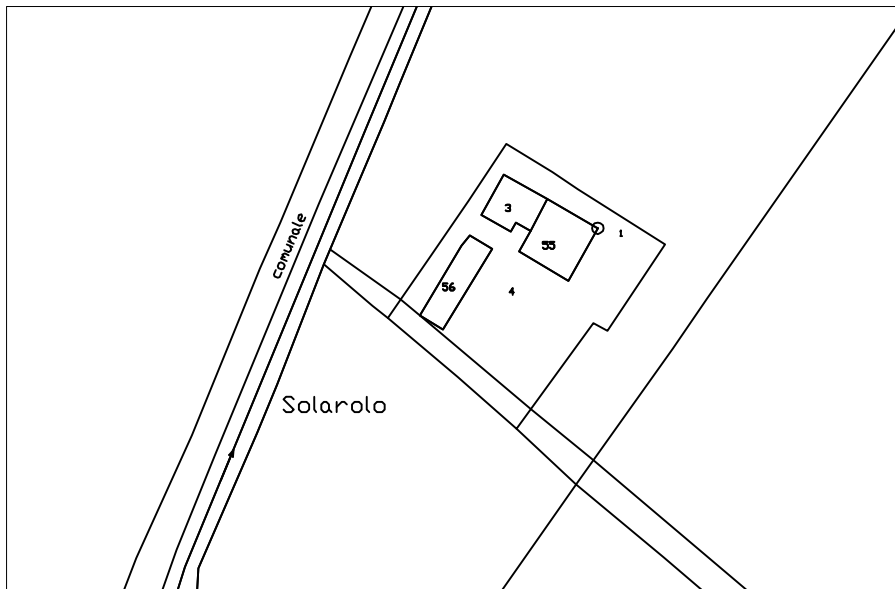

Catasto 2005

Scala 1:2000

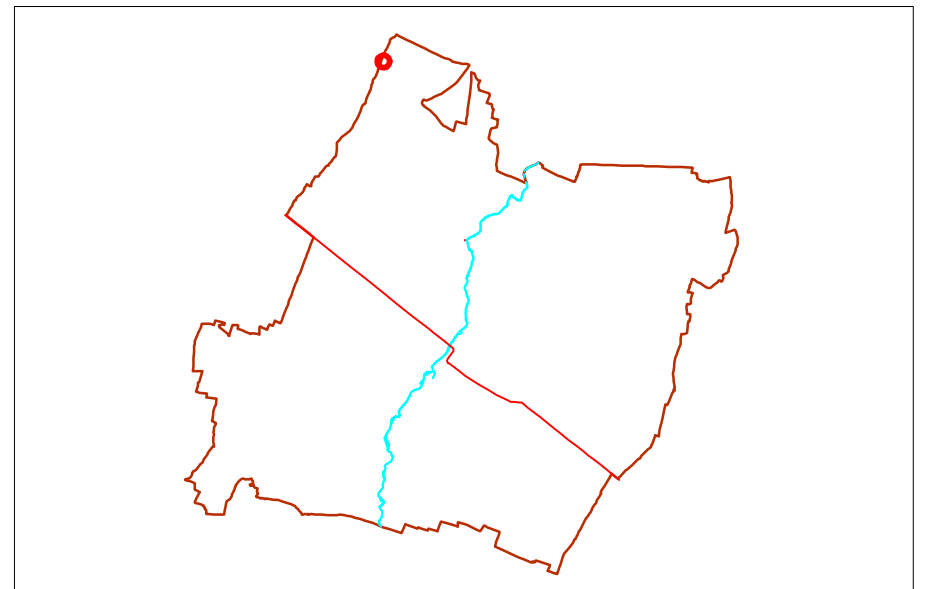

Schema territoriale

Scala a vista

L'ARCHITETTURA



1. Edificio 1. Fronte nord-est



2. Edificio 1. Fronte nord-ovest



3. Edificio 2. Fronte nord

L'ARCHITETTURA



4. Edificio 3. Fronte est



5. Edifici 3 e 4. Fronte ovest.



6. Edificio 5. Fronte ovest

**2-PAULLO CENTRO****INFORMAZIONI GENERALI**

Codice edificio	2		
Frazione di	Paullo	Località	Paullo Centro
Indirizzo	Paullo Centro, 509		
Datazione			
Notizie storiche			
Reti tecnologiche e utenze			
Legame col fondo	si	Proprietà	privata
Uso prevalente	abitativo		
Vincoli			

**DENOMINAZIONE DELL'EDIFICIO**

Documentazione prenapoleonica d'archivio	XVIII secolo-Paullo
Topografia militare austriaca	Paule
Catasto napoleonico 1821	
IGM 1870	
Catasto 1945	
CTR 1977	Paullo Centro
Catastale 2004	
idiomatica	

**MORFOLOGIA INSEDIATIVA**

Definizione	Corte aperta sviluppata su tre lati con corpi di servizio
Sviluppo insediativo	

**INFORMAZIONI SUI SINGOLI EDIFICI**

Tipologia edilizia	1-casa padronale
Osservazioni	presenza torre

**CONTESTO**

Orientamento	Il complesso, circondato da un ampio parco, risultava avere quattro ingressi, di cui uno posto a nord (foto 4) oggi non più praticabile. Quello principale, in asse con la porta di accesso alla casa padronale è posto a est (foto 2), in linea con quello a ovest, che permette di accedere all'edificio dall' ingresso retrostante.
Unità di paesaggio (come da art. 6 P.T.P.R.)	n° 10 - Pianura Piacentina

2-PAULLO CENTRO

Parte	Funzioni storiche	Funzioni attuali	n° unità per destinaz.	n° piani f. terra/campate	Costituzione	Stato di conservazione/manutenzione	Interventi/modifiche	Caratteristiche costruttive	Elementi architettonici da segnalare	Osservazioni
								Strutture di elevazione/pavimenti/solai/scale/infissi/copertura		
1a	casa padronale	abitazione	1	2+sottotetto+cantina seminterrata	Per parti aggiunte	Buono	Intervento di restauro recente	Muratura in mattoni; infissi e persiane di legno, porte di ingresso principali in ferro battuto; tetto a padiglione; manto di copertura in coppi	Cornicione sottogronda; campana sul tetto a sud; inferriate alle finestre, balconi e porte d'ingresso in ferro battuto; loggetta della torre; vetrate dipinte sul lato ovest (foto 12); pavimentazione esterna, a est, in sassolini colorati bianchi e neri a formare una trama geometrica (foto 13)	
1b	cappella			2 paini		Buono	Intervento di restauro recente	Muratura in mattoni; infissi e persiane di legno; manto di copertura in coppi	Cornicione sottogronda; finestre con inferriate in ferro battuto	
1c	servizi	abitazione		1 piano		Buono	Intervento di restauro recente	Muratura intonacata; marciapiede in laterizi disposti a spina di pesce; infissi di legno; tetto a padiglione; manto di copertura in coppi	Cornicione sottogronda, portico con volte a vela (foto 18)	Iscrizione in dialetto; statuetta raffigurante un angelo (foto 19)
1d	servizi			1 piano		Buono	Intervento di restauro recente	Muratura intonacata; marciapiede in laterizi disposti a spina di pesce; infissi di legno; tetto a padiglione; manto di copertura in coppi	Cornicione sottogronda, portico con volte a vela	

## 2-PAULLO CENTRO

Parte	Funzioni storiche	Funzioni attuali	n° unità per destinaz.	n° piani f. terra/campate	Costituzione	Stato di conservazione/manutenzione	Interventi/modifiche	Caratteristiche costruttive	Elementi architettonici da segnalare	Osservazioni
								Strutture di elevazione/pavimenti/solai/scale/infissi/copertura		
2	serre-deposito	serre-deposito		1 piano	Unitaria	Buono	Intervento di restauro recente	Muratura intonacata; pavimentazione del passaggio con cubetti di porfido; infissi di legno; manto di copertura in coppi	Cornicione sottogronda	

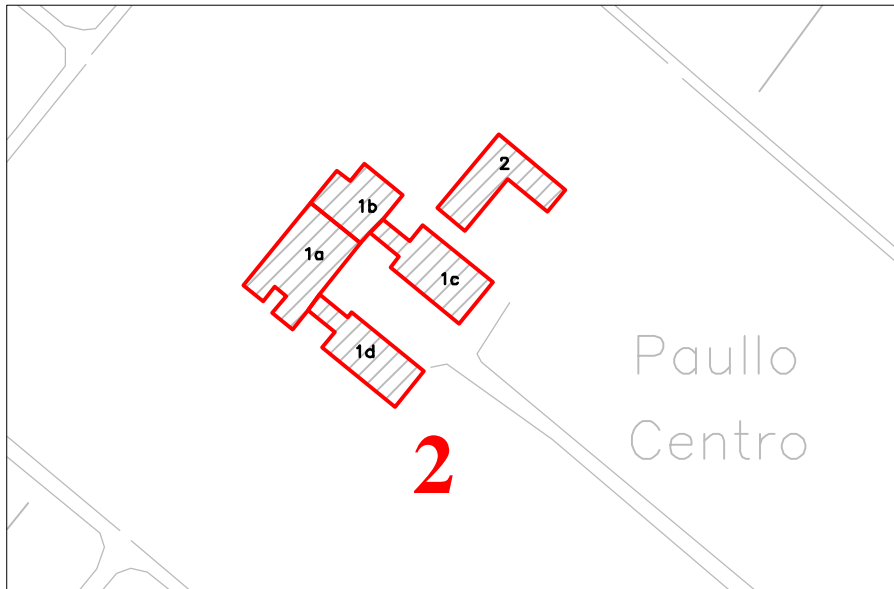

Aerofotogrammetrico

Scala 1:2000



Catasto Napoleonico (1821)

Scala 1:2000

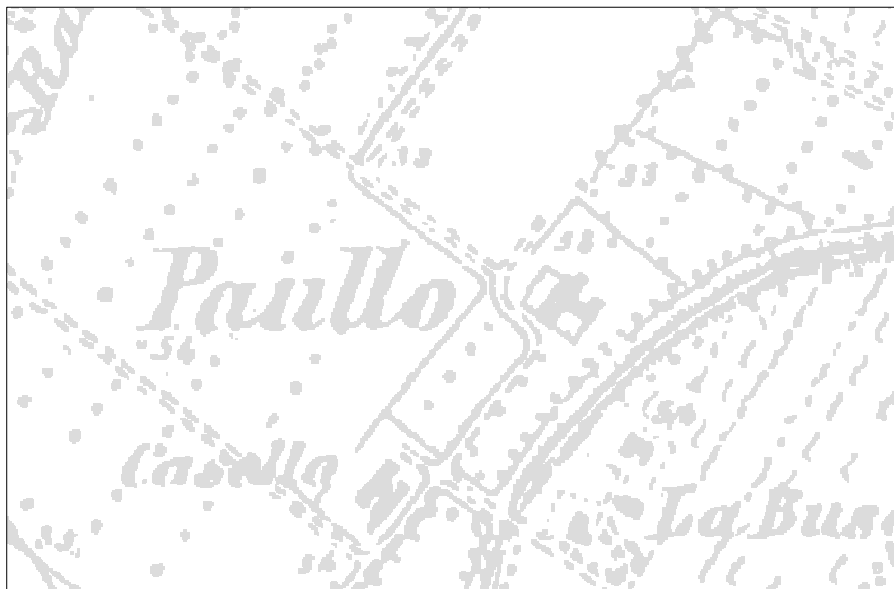

Igm 1870

Scala a vista



Catasto 1950

Scala 1:2000

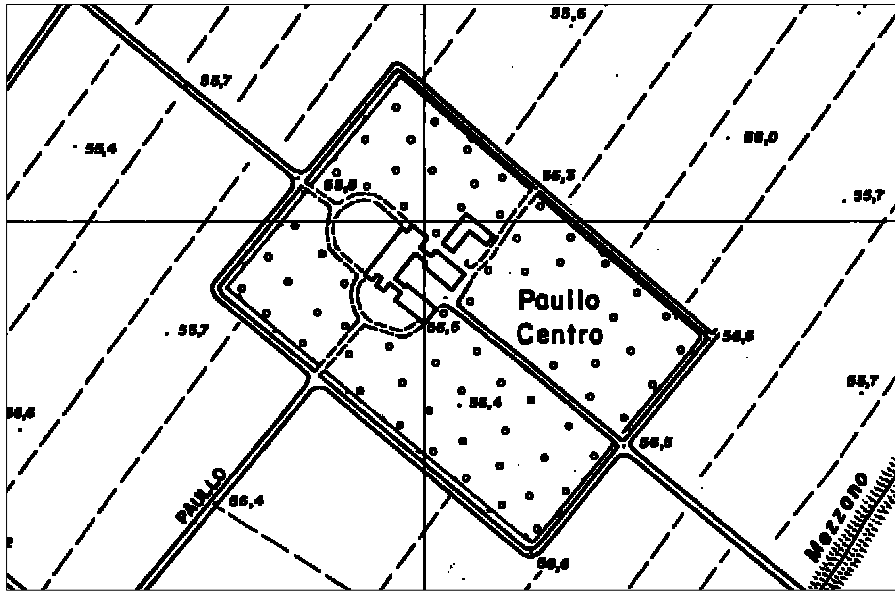

Carta Tecnica Regionale

Scala 1:5000



Foto satellitare Italia2000\*

Scala 1:5000

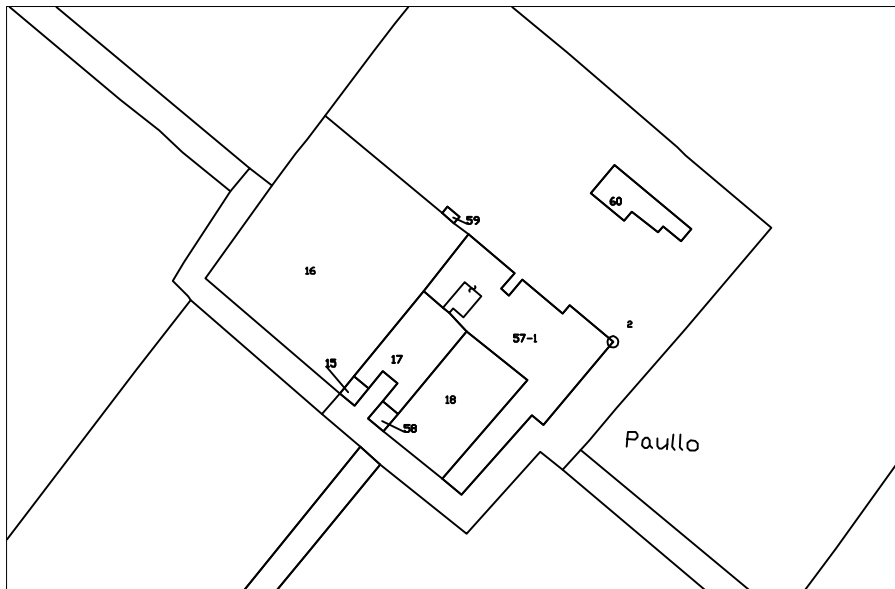

Catasto 2005

Scala 1:2000

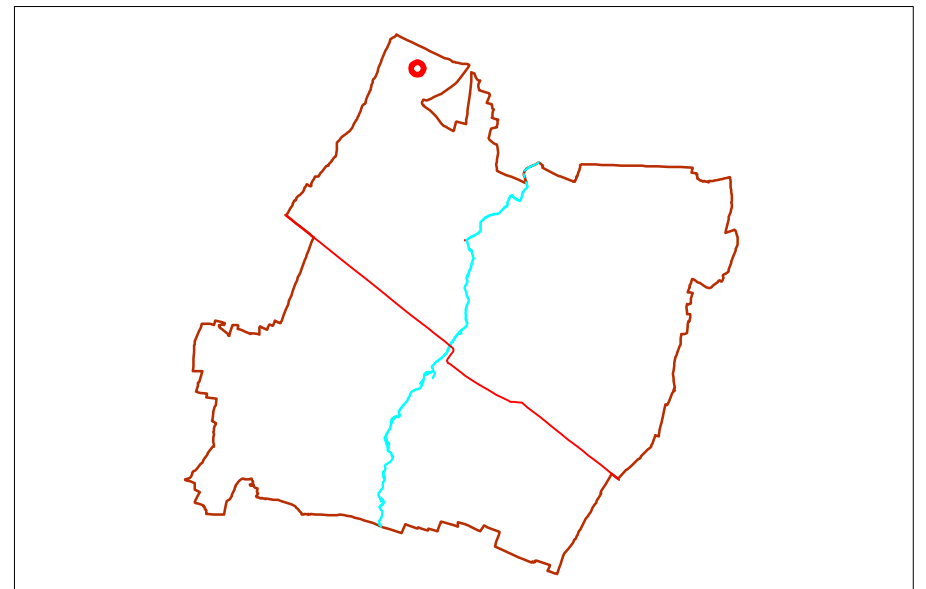

Schema territoriale

Scala a vista

CONTESTO



1. Vista generale della corte

ACCESSI



2. Ingresso est



3. Ingresso sud



4. Ingresso nord

Strumento della pianificazione urbanistica comunale  
Catalogazione dell' edilizia rurale di interesse architettonico, storico e ambientale

L'ARCHITETTURA



5. Edificio 1. Fronte est



6. Edificio 1. Fronte nord



7. Edificio 1. Fronte sud



8. Edificio 1. Fronte ovest

PARTICOLARI



9. Ingresso est



10. Ingresso ovest



11. Finestra cappella



12. Finestra lato ovest



13. Pavimentazione esterna

L'ARCHITETTURA



14. Corpo a destra



15. Corpo a sinistra



16. Corpo di collegamento

L'ARCHITETTURA



18. Portico



19. Statua e iscrizione



20. Edificio 2. Fronte sud-est



21. Edificio 2. Fronte ovest

**3-CASELLO****INFORMAZIONI GENERALI**

Codice edificio	3		
Frazione di	Paullo	Località	Casello
Indirizzo			
Datazione			
Notizie storiche			
Reti tecnologiche e utenze			
Legame col fondo	si	Proprietà	privata
Usò prevalente	abitativo (edificio 2 disabitato)		
Vincoli			

**DENOMINAZIONE DELL'EDIFICIO**

Documentazione prenapoleonica d'archivio	
Topografia militare austriaca	
Catasto napoleonico 1821	
IGM 1870	
Catasto 1945	
CTR 1977	Casello
Catastale 2004	
idiomatica	

**MORFOLOGIA INSEDIATIVA**

Definizione	Corte aperta con elementi a fronte
Sviluppo insediativo	

**INFORMAZIONI SUI SINGOLI EDIFICI**

Tipologia edilizia	1-casa padronale
Osservazioni	

**CONTESTO**

Orientamento	Gli edifici del complesso sono orientati secondo la direzione delle strade e della divisione dei campi che si ritrova in tutta l'area di Paullo.
Unità di paesaggio (come da art. 6 P.T.P.R.)	n° 10 - Pianura Piacentina

## 3-CASELLO

Parte	Funzioni storiche	Funzioni attuali	n° unità per destinaz.	n° piani f. terra/campate	Costituzione	Stato di conservazione/manutenzione	Interventi/modifiche	Caratteristiche costruttive	Elementi architettonici da segnalare	Osservazioni
								Strutture di elevazione/pavimenti/solai/scale/infissi/copertura		
1	Abitazione	Abitazione	1	2 piani	Unitaria	Buono		Muratura in mattoni in parte intonacata; infissi e persiane in legno; manto di copertura in tegole	Cornicione a mensole	
2		Abitazione	1	2 piani	Unitaria	Buono		Muratura in mattoni; architravi in cemento; infissi in legno; manto di copertura in coppi		
3		Depositi			Unitaria	Buono		Muratura intonacata; persiane in legno; manto di copertura in coppi		

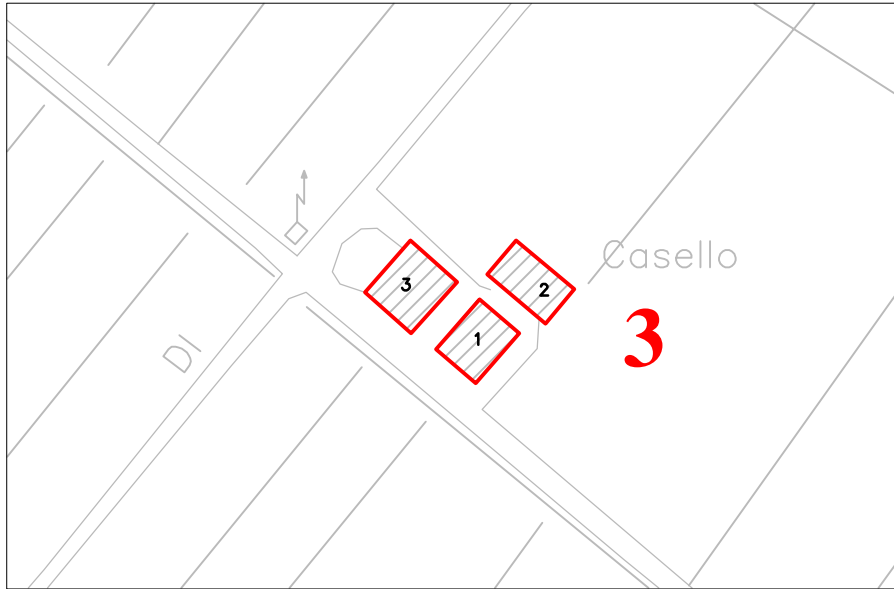

Aerofotogrammetrico

Scala 1:2000

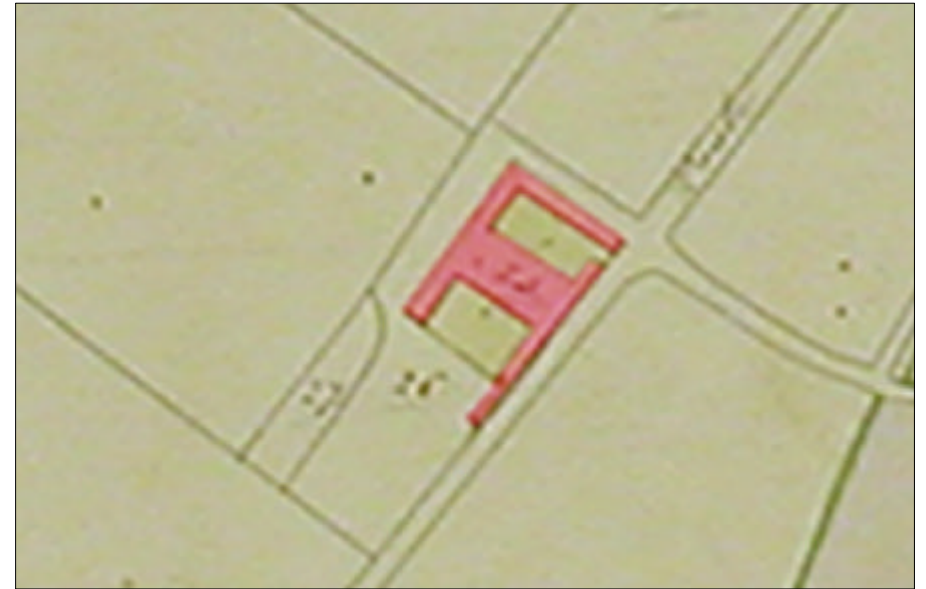

Catasto Napoleonico (1821)

Scala 1:2000



Igm 1870

Scala a vista



Catasto 1950

Scala 1:2000



Strumento della pianificazione urbanistica comunale  
Catalogazione dell' edilizia rurale di interesse architettonico, storico e ambientale

CONTESTO



1. Vista sud-est del complesso

L'ARCHITETTURA



2. Edificio 1. Fronti sud e est.

L'ARCHITETTURA



3. Edificio 2. Fronti sud e ovest.



4. Edificio 3. Fronti sud e ovest.

**4-MALCANTONE****INFORMAZIONI GENERALI**

Codice edificio	4		
Frazione di	Paullo	Località	Malcantone
Indirizzo			
Datazione	Anni 70 del '900		
Notizie storiche			
Reti tecnologiche e utenze			
Legame col fondo	si	Proprietà	privata
Usò prevalente	agricolo, abitativo		
Vincoli			

**DENOMINAZIONE DELL'EDIFICIO**

Documentazione prenapoleonica d'archivio	
Topografia militare austriaca	Malcantone
Catasto napoleonico 1821	
IGM 1870	
Catasto 1945	
CTR 1977	Malcantone
Catastale 2004 idiomatica	

**MORFOLOGIA INSEDIATIVA**

Definizione	Corte aperta
Sviluppo insediativo	

**INFORMAZIONI SUI SINGOLI EDIFICI**

Tipologia edilizia	
Osservazioni	

**CONTESTO**

Orientamento	Gli affacci principali degli edifici sono a nord e a sud.
Unità di paesaggio (come da art. 6 P.T.P.R.)	n° 10 - Pianura Piacentina

4-MALCANTONE

Parte	Funzioni storiche	Funzioni attuali	n° unità per destinaz.	n° piani f. terra/campate	Costituzione	Stato di conservazione/manutenzione	Interventi/modifiche	Caratteristiche costruttive	Elementi architettonici da segnalare	Osservazioni
								Strutture di elevazione/pavimenti/solai/scale/infissi/copertura		
1		abitazione-uffici	6 abitazioni +1 ufficio	2 piani	Unitaria	Buono		Muratura intonacata; infissi di legno; manto di copertura in coppi		
2		fienile		4 campate	Unitaria	Buono		Muratura intonacata;copertura in cemento armato		
3		fienile		8 campate	Unitaria	Buono		Muratura intonacata;copertura in cemento armato		
4		edificio legato alla pesa			Unitaria	Buono		Muratura in parte intonacata, in parte con mattoni faccia a vista; infissi in metallo; manto di copertura in coppi		



Aerofotogrammetrico

Scala 1:5000



Catasto Napoleonico (1821)

Scala 1:5000



Igm 1870

Scala a vista

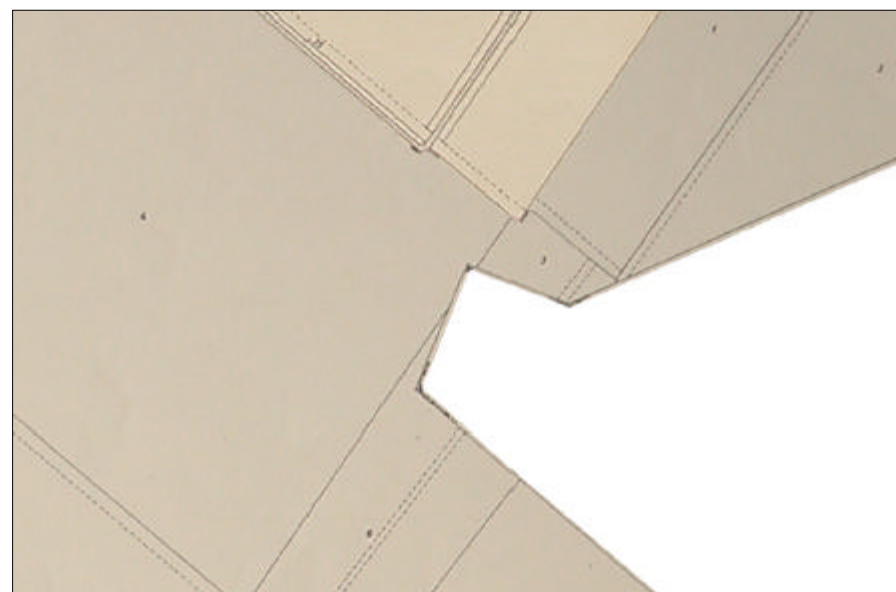

Catasto 1950

Scala 1:5000

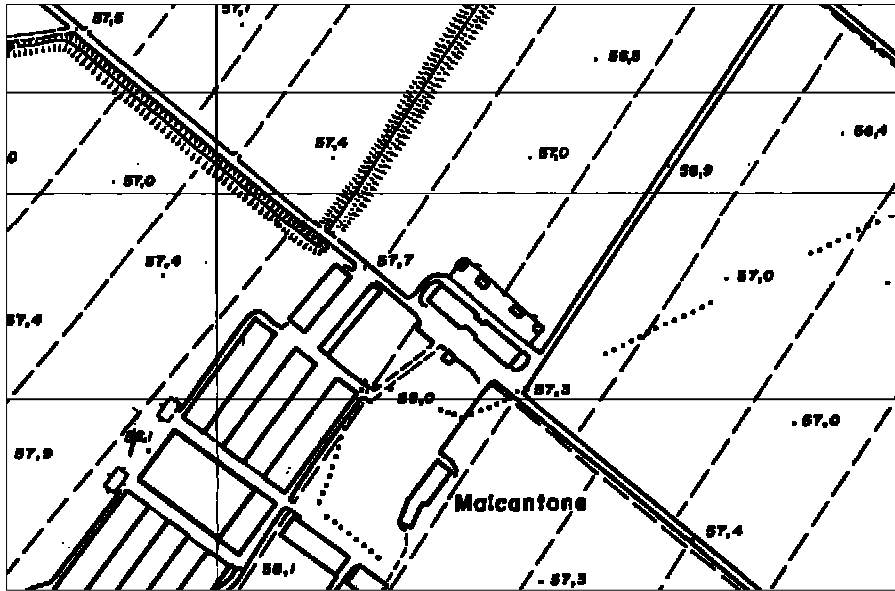

Carta Tecnica Regionale

Scala 1:5000



Foto satellitare Italia2000\*

Scala 1:5000

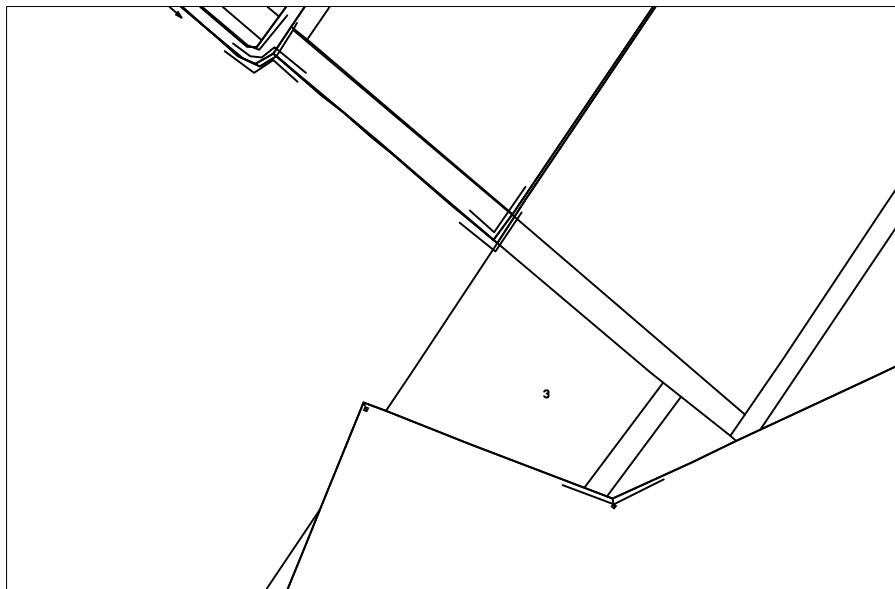

Catasto 2005

Scala 1:2000

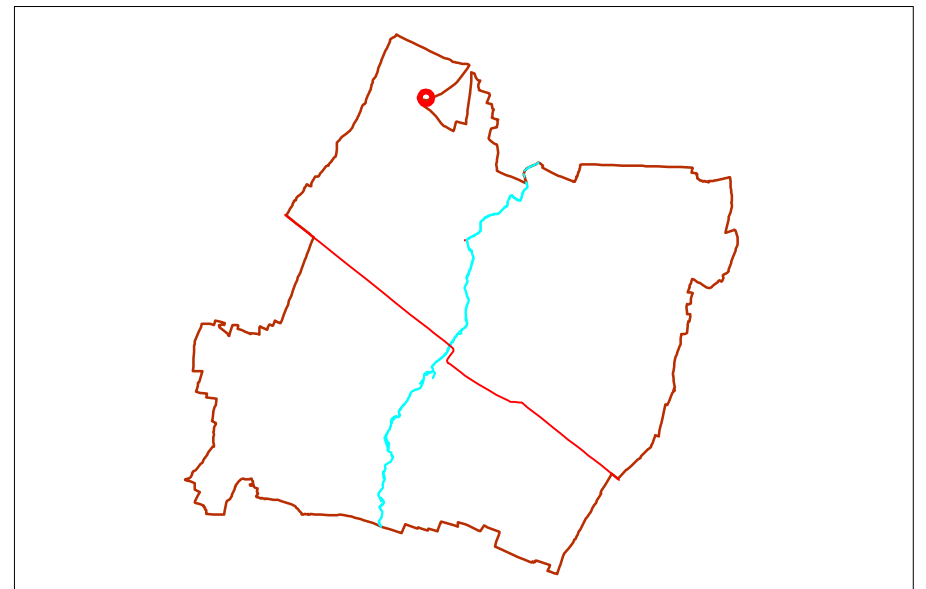

Schema territoriale

Scala a vista

CONTESTO



1. Vista generale del complesso



2. Edificio 1

L'ARCHITETTURA



3. Edificio 2



4. Edificio 3



5. Edificio 4

**5-PODERE GERVASA****INFORMAZIONI GENERALI**

Codice edificio	5		
Frazione di	Paullo	Località	Podere Gervasa
Indirizzo	Gervasa, 440		
Datazione			
Notizie storiche			
Reti tecnologiche e utenze	luce, telefono		
Legame col fondo	sì	Proprietà	privata
Uso prevalente	agricolo, abitativo		
Vincoli			

**DENOMINAZIONE DELL'EDIFICIO**

Documentazione prenapoleonica d'archivio	
Topografia militare austriaca	Gervasa
Catasto napoleonico 1821	
IGM 1870	
Catasto 1945	
CTR 1977	
Catastale 2004	
idiomatica	

**MORFOLOGIA INSEDIATIVA**

Definizione	Corte aperta sviluppata su tre lati con volumi recenti
Sviluppo insediativo	

**INFORMAZIONI SUI SINGOLI EDIFICI**

Tipologia edilizia	1-Edificio plurifunzionale con porta morta; 2-portico
Osservazioni	

**CONTESTO**

Orientamento	Gli edifici si aprono verso la corte e verso la strada di accesso che dà l'orientamento al complesso.
Unità di paesaggio (come da art. 6 P.T.P.R.)	n° 10 - Pianura Piacentina

5-PODERE GERVASA

Parte	Funzioni storiche	Funzioni attuali	n° unità per destinaz.	n° piani f. terra/campate	Costituzione	Stato di conservazione/manutenzione	Interventi/modifiche	Caratteristiche costruttive	Elementi architettonici da segnalare	Osservazioni
								Strutture di elevazione/pavimenti/solai/scale/infissi/copertura		
1a	abitazione	abitazione	2	2 + sottotetto	Per parti aggiunte	Buono	1985: ristrutturazione	Muratura in mattoni in parte intonacata; infissi in metallo; manto di copertura in coppi	Cornicione sottogronda	
1b	deposito	deposito		1 piano				Muratura in mattoni in parte intonacata; pavimentazione esterna in laterizio; infissi in legno; manto di copertura in coppi		
1c	porta morta	distribuzione, garage						Muratura in mattoni in parte intonacata; infissi in metallo; manto di copertura in coppi	Cornicione sottogronda	
1d	stalla/fienile, portico	deposito,		3 campate				Muratura in mattoni in parte intonacata; volte a vela nella stalla; infissi in metallo; copertura con capriata, terzere, travetti e travicelli, onduline e manto di copertura in coppi	Colonne in granito con capitello nella stalla	
2	Fienile	deposito macchine agricole		2 campate	Unitaria	Buono		Muratura in mattoni; copertura con capriata, terzere, travetti e travicelli, onduline e manto di copertura in coppi	Cornicione sottogronda	
3		fienile		3 campate	Unitaria	Buono		Struttura prefabbricata		
4		stalla			Unitaria	Buono		Struttura prefabbricata con tamponamenti in laterizio		



Aerofotogrammetrico

Scala 1:2000



Catasto Napoleonico (1821)

Scala 1:2000



Igm 1870

Scala a vista



Catasto 1950

Scala 1:2000

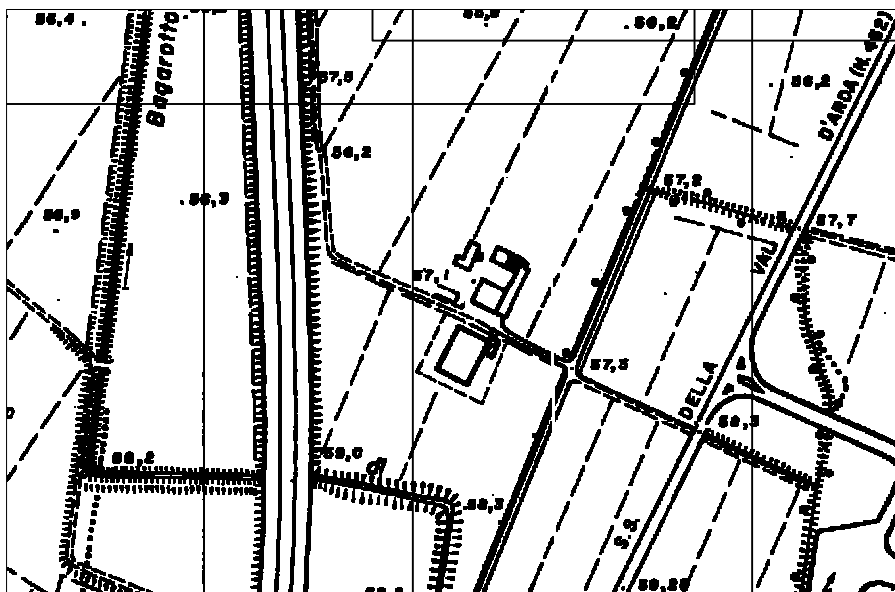

Carta Tecnica Regionale

Scala 1:5000



Foto satellitare Italia2000\*

Scala 1:5000

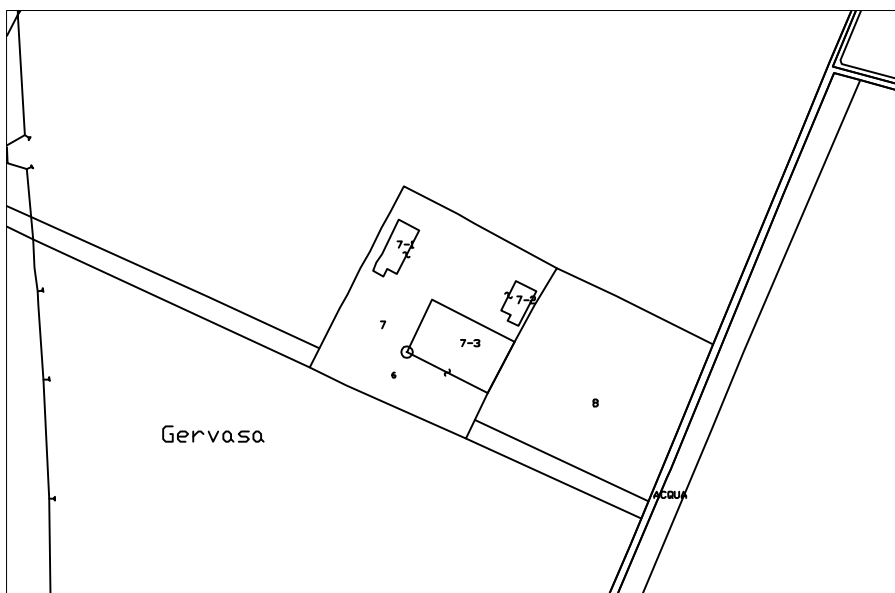

Catasto 2005

Scala 1:2000

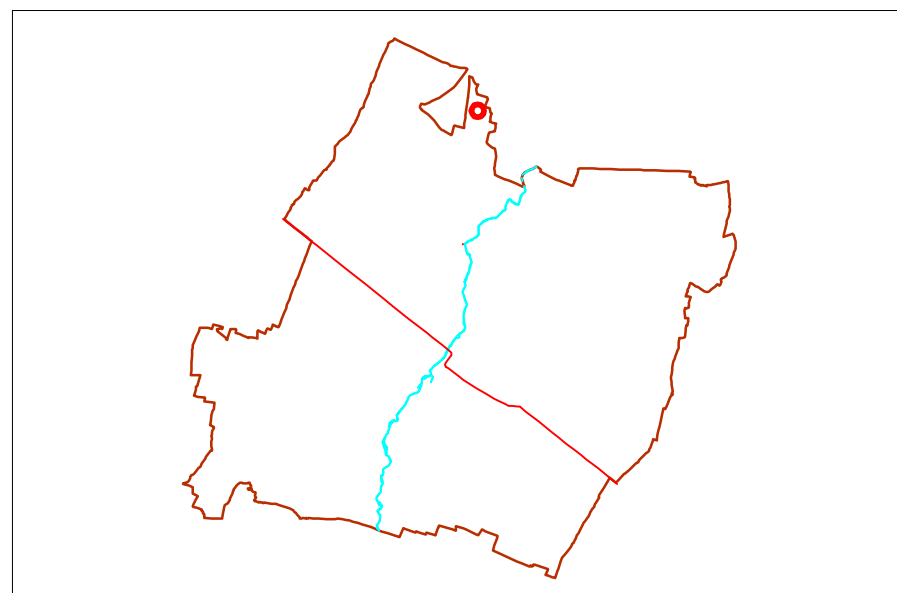

Schema territoriale

Scala a vista

L'ARCHITETTURA: FRONTI ESTERNI



1. Edificio 1. Fronte sud.



2. Edificio 1. Fronte est.



3. Edificio 1. Fronte est.

L'ARCHITETTURA: FRONTI INTERNI



4. Edificio 1. Fronte ovest.



5. Edificio 1. Fronti nord e ovest.



6. Edificio 1. Fronti nord e ovest.

L'ARCHITETTURA



7. Edificio 2. Fronte Sud



8. Edificio 2. Particolare della copertura



9. Edificio 2. Particolare del cornicione.

LE NUOVE COSTRUZIONI



10. Edificio 3. Fronti sud e est.



11. Edificio 4. Fronte nord.

**6 COLOMBARA****INFORMAZIONI GENERALI**

Codice edificio	6		
Frazione di	Paullo	Località	Colombara
Indirizzo	Paullo Colombarola 499, 500, 501, 502, 503, 504, 505		
Datazione			
Notizie storiche			
Reti tecnologiche e utenze	luce		
Legame col fondo	sì	Proprietà	privata
Uso prevalente	abitativo, agricolo		
Vincoli			

**DENOMINAZIONE DELL'EDIFICIO**

Documentazione prenapoleonica d'archivio	
Topografia militare austriaca	Colombera
Catasto napoleonico 1821	
IGM 1870	
Catasto 1945	
CTR 1977	Colombara
Catastale 2004	
idiomatica	Colombarola

**MORFOLOGIA INSEDIATIVA**

Definizione	Edificio plurifunzionale in linea con corpi di servizio
Sviluppo insediativo	

**INFORMAZIONI SUI SINGOLI EDIFICI**

Tipologia edilizia	1-Edificio plurifunzionale con porta morta; 2-Ricovero animali con legnaia
Osservazioni	

**CONTESTO**

Orientamento	Il complesso si trova sulla Strada di Paullo ed è orientato secondo la direzione della stessa strada. Gli edifici presentano aperture verso Sud, direzione dalla quale si accede al complesso.
Unità di paesaggio (come da art. 6 P.T.P.R.)	n° 10 - Pianura Piacentina

## 6 COLOMBARA

Parte	Funzioni storiche	Funzioni attuali	n° unità per destinaz.	n° piani f. terra/campate	Costituzione	Stato di conservazione/manutenzione	Interventi/modifiche	Caratteristiche costruttive	Elementi architettonici da segnalare	Osservazioni
								Strutture di elevazione/pavimenti/solai/scale/infissi/copertura		
1a	abitazione lavoratori fissi	abitazioni	6	2 piani	Per parti aggiunte	Buono		Muratura in mattoni intonacata di colore rosso; infissi e persiane in legno, inferriate alle finestre del piano terra; manto di copertura in coppi	tettoie agli ingressi; cornice; fascia marcapiano	
1b	porta morta	passaggio				Buono		Muratura intonacata di colore rosso; pavimentazione in lastre di cemento; copertura con terzere tonde, travetti e assicelle, manto di copertura in coppi		
1c	stalla/fienile	non utilizzato		4 campate		Buono	Tamponamenti aperture	Muratura in mattoni intonacata; pavimentazione in battuto; solaio con putrelle e voltine in laterizio forato; inferriate alle finestre; copertura con capriate, terzere, travetti, assicelle, manto di copertura in coppi	Finestre ad arco	
1d	portico	non utilizzato		5 campate		Buono		Muratura in mattoni intonacata tranne i pilastri; pavimentazione in battuto; copertura con travi inclinate, terzere, travetti e assicelle, manto di copertura in coppi		
1e	portico	non utilizzato		5 campate		Buono		Muratura in mattoni intonacata; copertura con travi inclinate, terzere, travetti e assicelle; manto di copertura in coppi		
2a	ricovero animali/legnaia	deposito		6 campate	Per parti aggiunte	Buono		Muratura in mattoni forati intonacata; infissi in legno e in metallo, inferriate alle finestre; copertura in laterocemento; manto di copertura in coppi		
2b	sala mungitura	non utilizzato				Buono		Muratura in mattoni intonacata; copertura in laterocemento; manto di copertura in coppi		
3	stalla	fienile						Struttura prefabbricata		

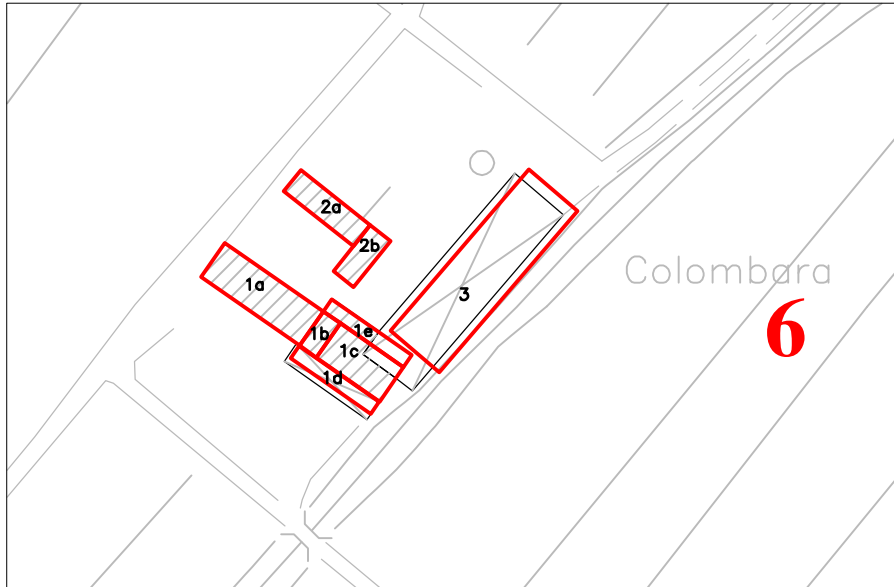

Aerofotogrammetrico

Scala 1:2000



Catasto Napoleonico (1821)

Scala 1:2000



Igm 1870

Scala a vista



Catasto 1950

Scala 1:2000

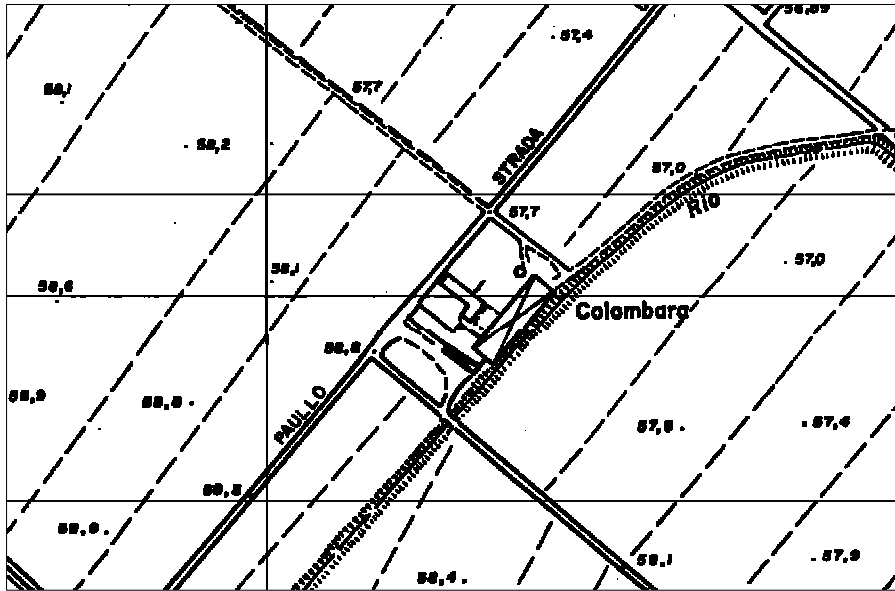

Carta Tecnica Regionale

Scala 1:5000



Foto satellitare Italia2000\*

Scala 1:5000

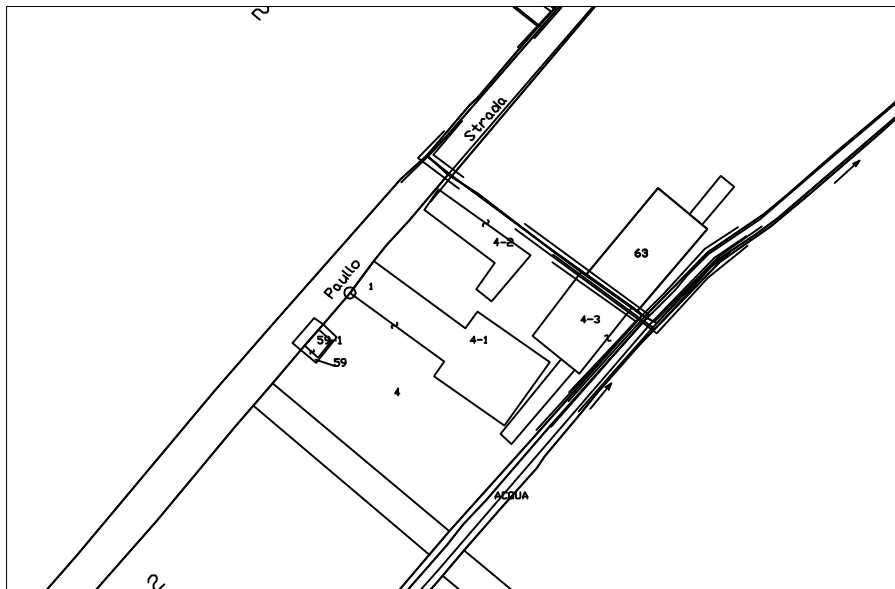

Catasto 2005

Scala 1:2000

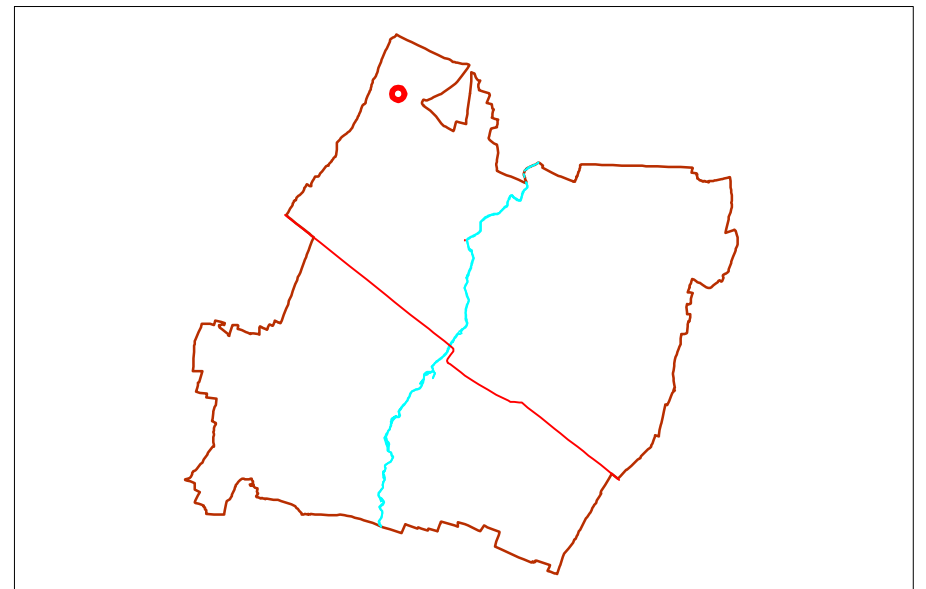

Schema territoriale

Scala a vista

L'ARCHITETTURA



1. Edificio 1. Fronte sud



2. Edificio 1d. Fronte sud



3. Edificio 2. Fronte sud

L'ARCHITETTURA



4. Edificio 2. Fronti sud ed est.

L'ARCHITETTURA: PARTICOLARI



5. Edificio 1b



6. Edificio 1c. Finestra della stalla

**7-BAGAROTTO****INFORMAZIONI GENERALI**

Codice edificio	7		
Frazione di	Paullo	Località	Bagarotto
Indirizzo			
Datazione			
Notizie storiche			
Reti tecnologiche e utenze	luce, telefono, acqua		
Legame col fondo		Proprietà	privata
Uso prevalente	abitativo		
Vincoli			

**DENOMINAZIONE DELL'EDIFICIO**

Documentazione prenapoleonica d'archivio	
Topografia militare austriaca	Bagarotto
Catasto napoleonico 1821	
IGM 1870	
Catasto 1945	
CTR 1977	
Catastale 2004	
idiomatica	Bagarotto Piccolo-Bagarottello

**MORFOLOGIA INSEDIATIVA**

Definizione	Corte aperta sviluppata su due lati
Sviluppo insediativo	

**INFORMAZIONI SUI SINGOLI EDIFICI**

Tipologia edilizia	1-Casa padronale; 2 Stalla con fienile sovrapposto e portico; 3 Ricovero animali con legnaia
Osservazioni	

**CONTESTO**

Orientamento	L'ingresso dell'abitazione, posto a ovest, è in asse con la strada di accesso alla corte.
Unità di paesaggio (come da art. 6 P.T.P.R.)	n° 10 - Pianura Piacentina

## 7-BAGAROTTO

Parte	Funzioni storiche	Funzioni attuali	n° unità per destinaz.	n° piani f. terra/campate	Costituzione	Stato di conservazione/manutenzione	Interventi/modifiche	Caratteristiche costruttive	Elementi architettonici da segnalare	Osservazioni
								Strutture di elevazione/pavimenti/solai/scale/infissi/copertura		
1	abitazione	abitazione	1	2 piani	Unitaria	Discreto	Aggiunta balcone al I piano	Muratura intonacata con zoccolo in pietra; infissi di legno; manto di copertura in tegole		
2	stalla-fienile	non utilizzata		2 campate	Unitaria	Discreto		Muratura in mattoni, in parte intronacata; infissi in legno e metallo; copertura con capriata (monaco di ferro), terzere, travette, travicelli; manto di copertura in tegole		
3	ricovero animali-legnaia	deposito		3 campate	Unitaria	Discreto		Muratura intonacata; infissi di legno; manto di copertura in coppi		

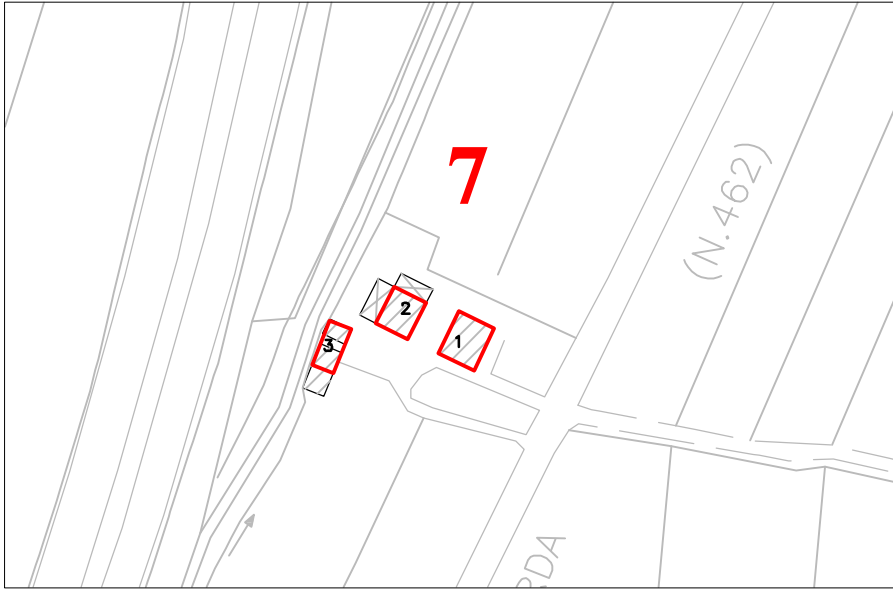

Aerofotogrammetrico

Scala 1:2000

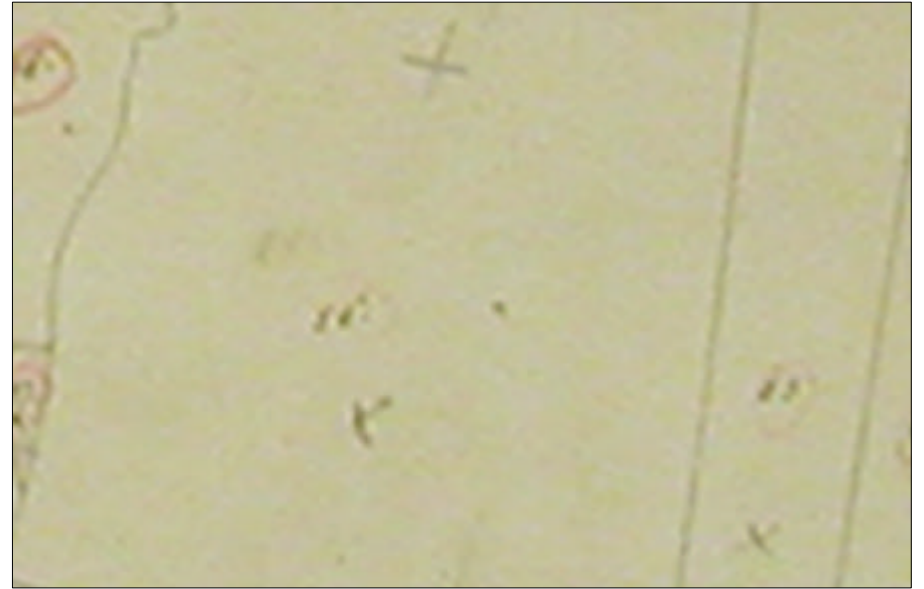

Catasto Napoleonico (1821)

Scala 1:2000



Igm 1870

Scala a vista



Catasto 1950

Scala 1:2000



L'ARCHITETTURA



1. Edificio 1. Fronte est



2. Edificio 1. Fronte sud-ovest



3. Edificio 1. Fronte sud-est

L'ARCHITETTURA



4. Edificio 2. Fronte sud-est



5. Edificio 2. Fronte nord



6. Edificio 3. Fronte est

**8-CASANUOVA****INFORMAZIONI GENERALI**

Codice edificio	8		
Frazione di	Paullo	Località	Casanuova
Indirizzo	Casanuova, 488, 488D, 488E		
Datazione			
Notizie storiche			
Reti tecnologiche e utenze	luce, telefono		
Legame col fondo		Proprietà	Società SIDA s.p.a.
Uso prevalente	abitativo		
Vincoli			

**DENOMINAZIONE DELL'EDIFICIO**

Documentazione prenapoleonica d'archivio	
Topografia militare austriaca	Canova
Catasto napoleonico 1821	
IGM 1870	
Catasto 1945	
CTR 1977	Casanuova
Catastale 2004	
idiomatica	

**MORFOLOGIA INSEDIATIVA**

Definizione	Corte aperta sviluppata su due lati con corpi di servizio
Sviluppo insediativo	

**INFORMAZIONI SUI SINGOLI EDIFICI**

Tipologia edilizia	1a+1b-Edificio plurifunzionale con porta morta; 1c Casa bracciantile a schiera; 2 Ricovero animali con legnaia e portico
Osservazioni	

**CONTESTO**

Orientamento	Il lato più lungo della corte, a nord, segue l'andamento della strada. Gli affacci principali degli edifici sono verso la corte, a sud e a ovest.
Unità di paesaggio (come da art. 6 P.T.P.R.)	n° 10 - Pianura Piacentina

## 8-CASANUOVA

Parte	Funzioni storiche	Funzioni attuali	n° unità per destinaz.	n° piani f. terra/campate	Costituzione	Stato di conservazione/manutenzione	Interventi/modifiche	Caratteristiche costruttive	Elementi architettonici da segnalare	Osservazioni
								Strutture di elevazione/pavimenti/solai/scale/infissi/copertura		
1a	stalla	garage		5 campate	Per parti aggiunte	Discreto	Sostituzione manto di copertura di coppi con tegole	Muratura in mattoni; infissi e persiane di legno; portone garage in metallo;manto di copertura in coppi		
1b	porta morta+abitazione	abitazione	1	2 piani		Discreto		Muratura intonacata; portoni garage in metallo; manto di copertura in tegole	Dipinto poco leggibile sul fronte nord (foto 1)	
1c	abitazione	abitazione	3	2 piani		Discreto		Muratura in mattoni; infissi e persiane di legno; manto di copertura in coppi		
2	ricovero animali+le gnai	deposito		1 campata	Unitaria	Discreto	Sostituzione manto di copertura di coppi con tegole	Muratura in mattoni; infissi in metallo; copertura con travi, travetti, travicelli; manto di copertura in tegole		

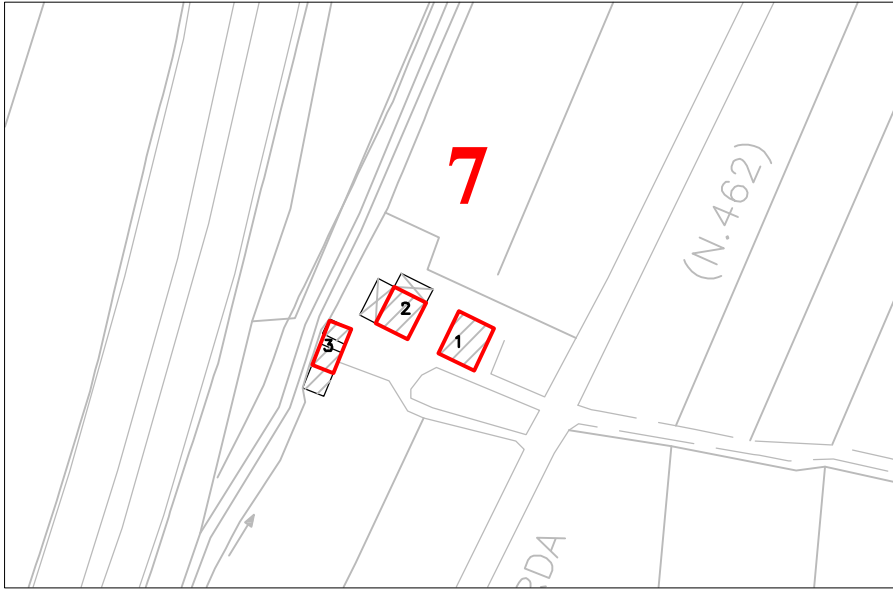

Aerofotogrammetrico

Scala 1:2000

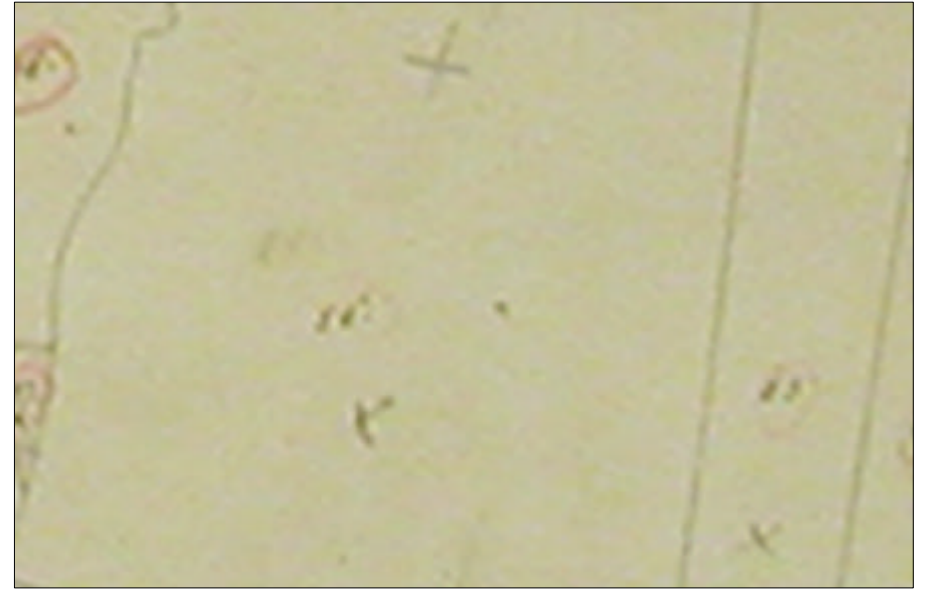

Catasto Napoleonico (1821)

Scala 1:2000



Igm 1870

Scala a vista



Catasto 1950

Scala 1:2000

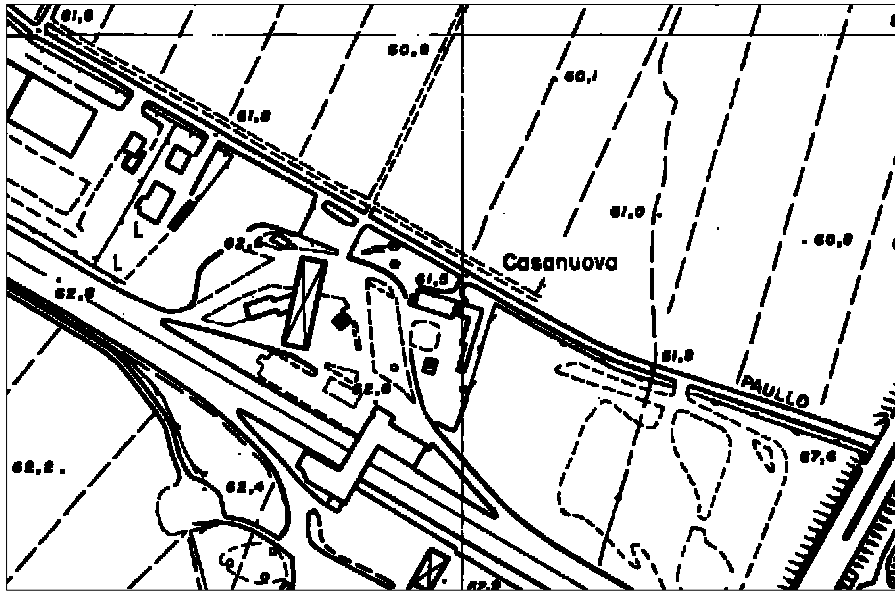

Carta Tecnica Regionale

Scala 1:5000



Foto satellitare Italia2000\*

Scala 1:5000

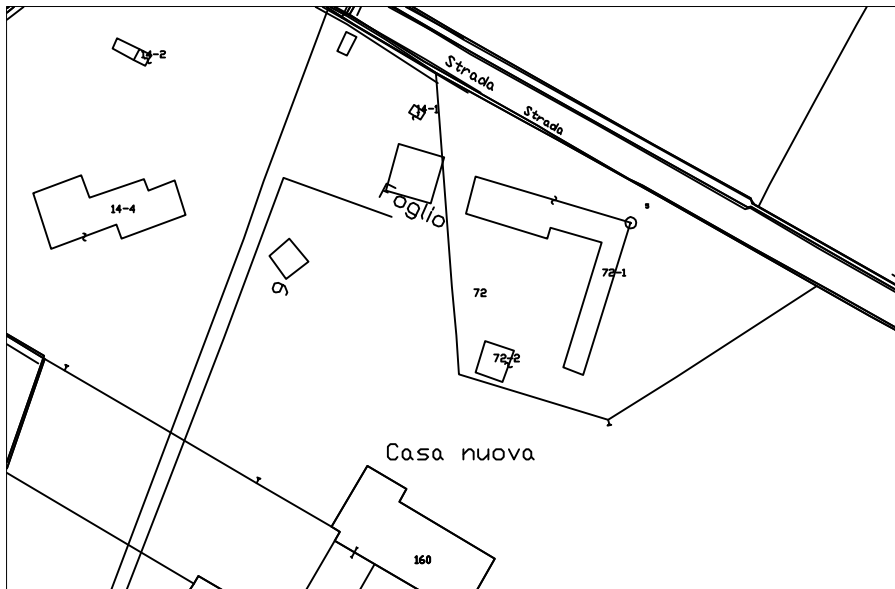

Catasto 2005

Scala 1:2000

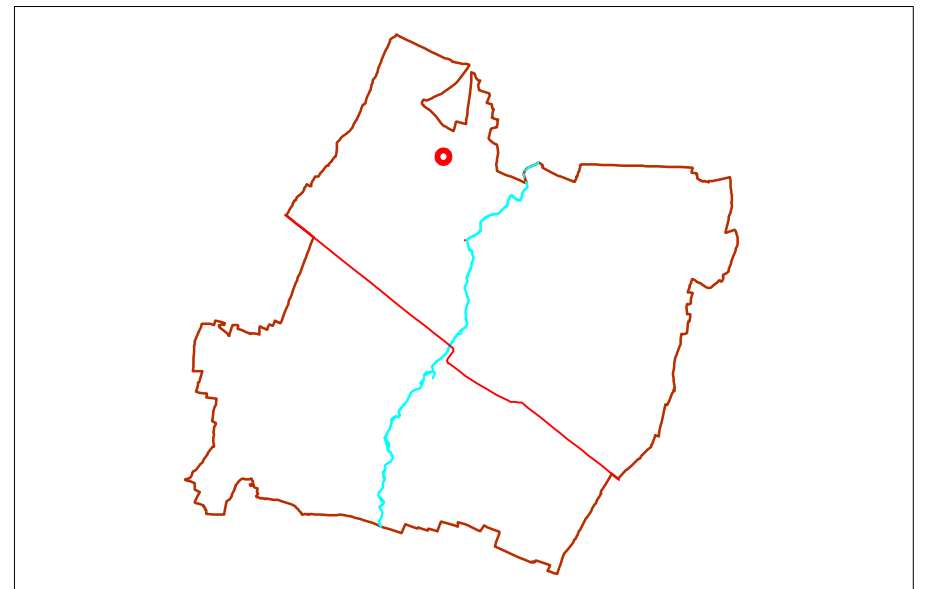

Schema territoriale

Scala a vista

Strumento della pianificazione urbanistica comunale  
Catalogazione dell' edilizia rurale di interesse architettonico, storico e ambientale

L'ARCHITETTURA: FRONTE ESTERNO



1. Fronte verso strada



2. Edificio 2

L'ARCHITETTURA: FRONTI INTERNI



3. Edificio 1a. Fronte sud



4. Edifici 1b-1c. Fronte sud e ovest

**9-BARABASCA****INFORMAZIONI GENERALI**

Codice edificio	9		
Frazione di	Paullo	Località	Barabasca
Indirizzo			
Datazione			
Notizie storiche			
Reti tecnologiche e utenze			
Legame col fondo		Proprietà	TAV
Uso prevalente	non utilizzato		
Vincoli			

**DENOMINAZIONE DELL'EDIFICIO**

Documentazione prenapoleonica d'archivio	
Topografia militare austriaca	
Catasto napoleonico 1821	
IGM 1870	
Catasto 1945	Barabasca
CTR 1977	
Catastale 2004	
idiomatica	

**MORFOLOGIA INSEDIATIVA**

Definizione	Corte aperta sviluppata su due lati
Sviluppo insediativo	

**INFORMAZIONI SUI SINGOLI EDIFICI**

Tipologia edilizia	1a-Casa padronale; 1c-Portico
Osservazioni	

**CONTESTO**

Orientamento	L'edificio presenta gli affacci principali verso la strada statale 462 e verso la strada di Paullo
Unità di paesaggio (come da art. 6 P.T.P.R.)	n° 10 - Pianura Piacentina

9-BARABASCA

Parte	Funzioni storiche	Funzioni attuali	n° unità per destinaz.	n° piani f. terra/campate	Costituzione	Stato di conservazione/manutenzione	Interventi/modifiche	Caratteristiche costruttive	Elementi architettonici da segnalare	Osservazioni
								Strutture di elevazione/pavimenti/solai/scale/infissi/copertura		
1a	abitazione	non utilizzato	1	2 piani	Per parti aggiunte	Discreto		Muratura intonacata, persiane di legno; manto di copertura in coppi	Cornicione sottogronda e marcapiano	
1b		non utilizzato		1 piano		Discreto	Sostituzione del manto in coppi con tegole	Muratura intonacata, infissi di legno; manto di copertura in tegole		
1c	fienile	non utilizzato		2 campate		Discreto	Chiusura di una campata con la creazione di un'apertura; sostituzione del manto in coppi con tegole	Muratura in mattoni, infissi in metallo, manto di copertura in tegole		

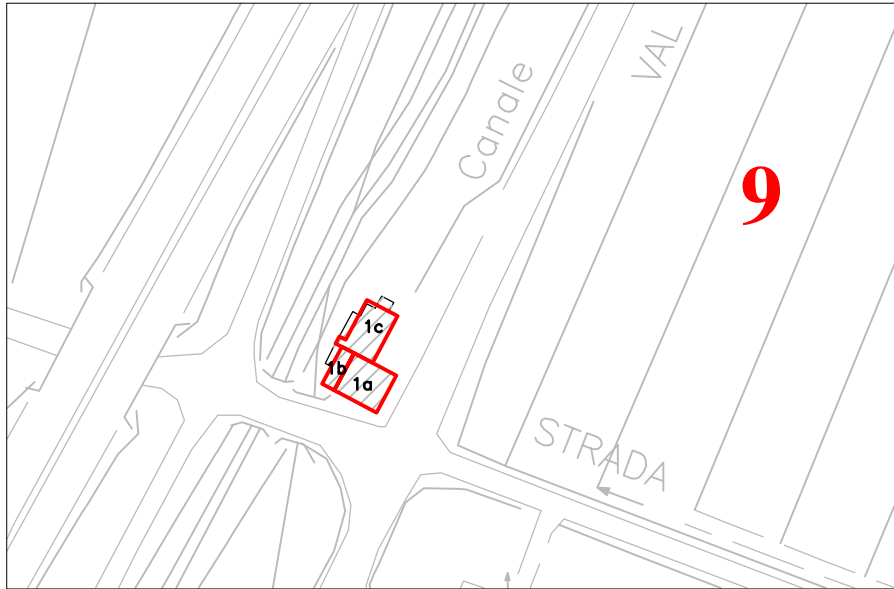

Aerofotogrammetrico

Scala 1:2000



Catasto Napoleonico (1821)

Scala 1:2000



Igm 1870

Scala a vista



Catasto 1950

Scala 1:2000

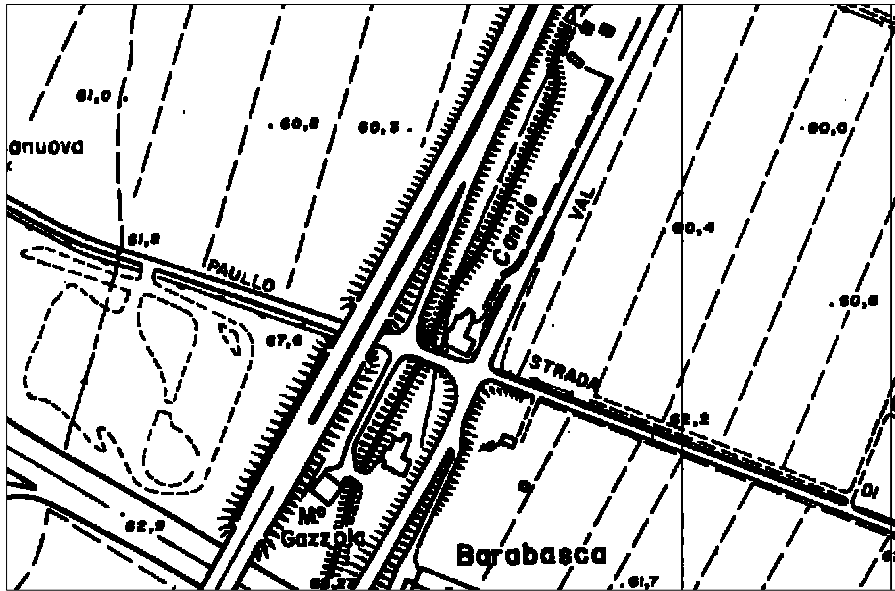

Carta Tecnica Regionale

Scala 1:5000



Foto satellitare Italia2000\*

Scala 1:5000

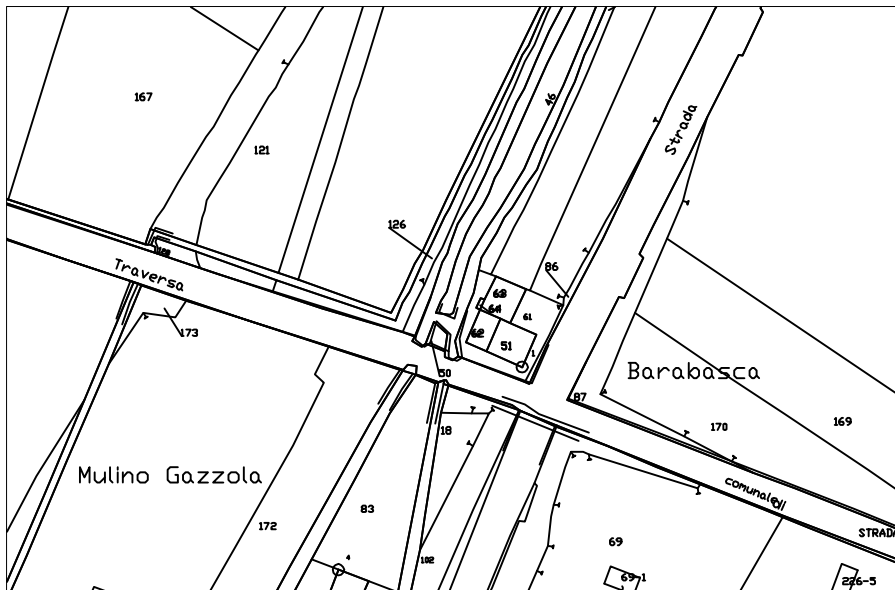

Catasto 2005

Scala 1:2000

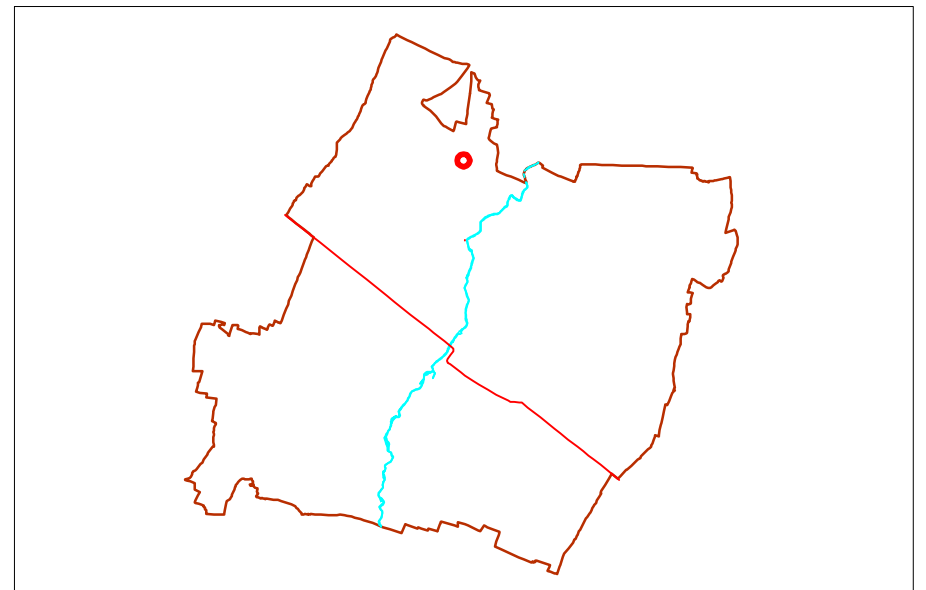

Schema territoriale

Scala a vista

L'ARCHITETTURA



1. Fronte sud-est



2. Fronte sud

L'ARCHITETTURA



3. Fronte nord-est



4. Fronte sud-est

**10-COPPALA'****INFORMAZIONI GENERALI**

Codice edificio	10		
Frazione di	Paullo	Località	Coppalà
Indirizzo	Coppalà, 434		
Datazione			
Notizie storiche			
Reti tecnologiche e utenze			
Legame col fondo		Proprietà	privata
Uso prevalente	abitativo		
Vincoli			

**DENOMINAZIONE DELL'EDIFICIO**

sviluppata su due lati	
Topografia militare austriaca	Chizzoni
Catasto napoleonico 1821	
IGM 1870	
Catasto 1945	
CTR 1977	
Catastale 2004	
idiomatica	

**MORFOLOGIA INSEDIATIVA**

Definizione	Corte aperta sviluppata su due lati
Sviluppo insediativo	

**INFORMAZIONI SUI SINGOLI EDIFICI**

Tipologia edilizia	1a-casa padronale; 1b+1c+1d-edificio plurifunzionale senza porta morta; 2-portico
Osservazioni	

**CONTESTO**

Orientamento	L'edificio 1 si sviluppa lungo l'asse nord-sud, perpendicolarmente alla strada. L'ingresso principale della casa padronale è posto a sud, sul lato corto dell'edificio, verso la strada.
Unità di paesaggio (come da art. 6 P.T.P.R.)	n° 10 - Pianura Piacentina

## 10-COPPALA'

Parte	Funzioni storiche	Funzioni attuali	n° unità per destinaz.	n° piani f. terra/campate	Costituzione	Stato di conservazione/manutenzione	Interventi/modifiche	Caratteristiche costruttive	Elementi architettonici da segnalare	Osservazioni
								Strutture di elevazione/pavimenti/solai/scale/infissi/copertura		
1a	casa padronale	abitazione	1	2 piani	Per parti aggiunte	Discreto	Aggiunta balcone al primo piano	Muratura in mattoni intonacata, infissi e persiane di legno; manto di copertura in coppi		
1b	abitazione	abitazione	1	2 piani		Discreto		Muratura in mattoni intonacata, infissi e persiane di legno; manto di copertura in coppi		
1c	porta morta					Discreto		Muratura in mattoni, infissi e persiane di legno; manto di copertura in coppi		
1d	stalla+fienile			3 campate		Discreto	Sostituzione del manto di copertura in coppi con tegole	Muratura in mattoni; muro tagliafuoco tra la stalla e la porta morta; infissi in metallo; manto di copertura in tegole		
2	fienile	deposito attressi		3 campate	Unitaria	Discreto	Chiusura di una campata del portico e tamponamento di un'altra con blocchi di cemento; sostituzione del manto di copertura in coppi con tegole	Muratura in mattoni, con tamponamenti in blocchi di cemento; infissi in metallo; manto di copertura in tegole		

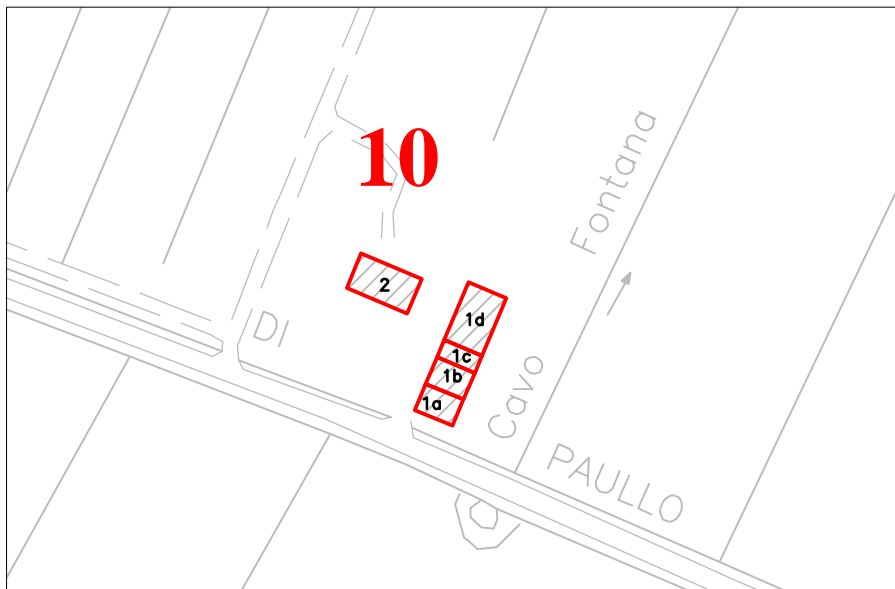

Aerofotogrammetrico

Scala 1:2000



Catasto Napoleonico (1821)

Scala 1:2000

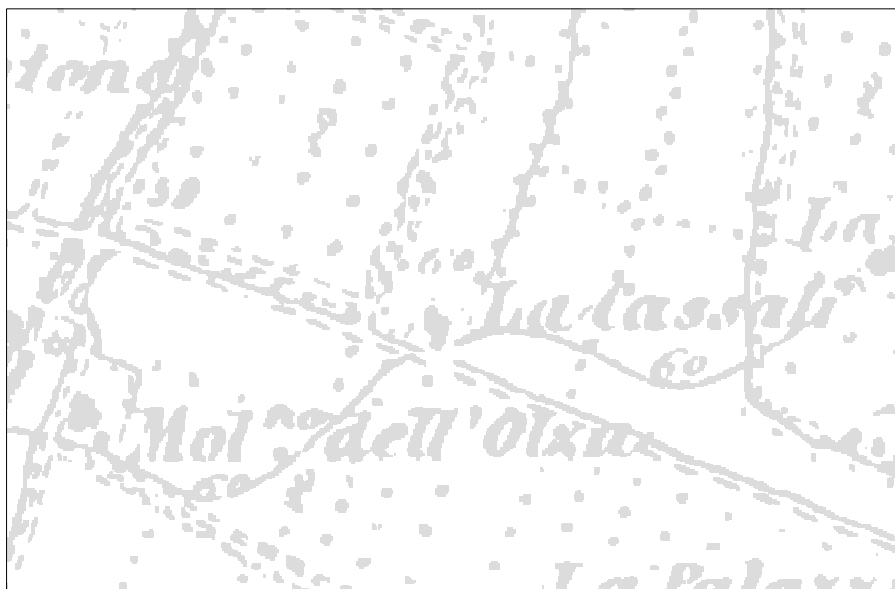

Igm 1870

Scala a vista



Catasto 1950

Scala 1:2000

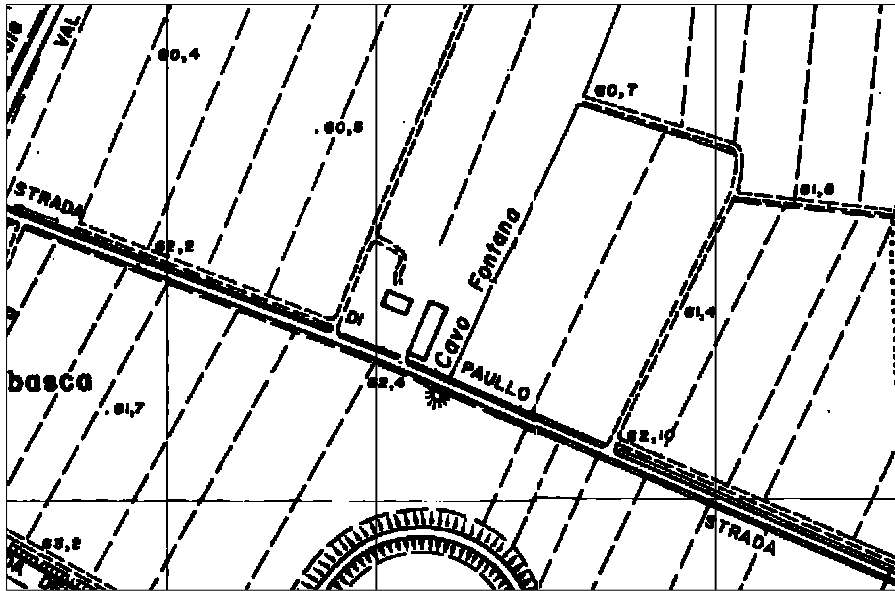

Carta Tecnica Regionale

Scala 1:5000



Foto satellitare Italia2000\*

Scala 1:5000

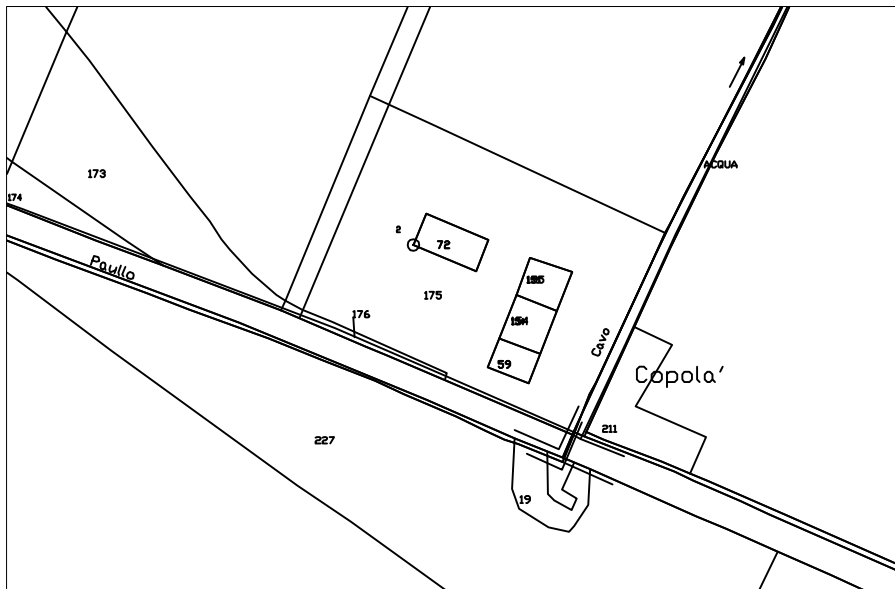

Catasto 2005

Scala 1:2000

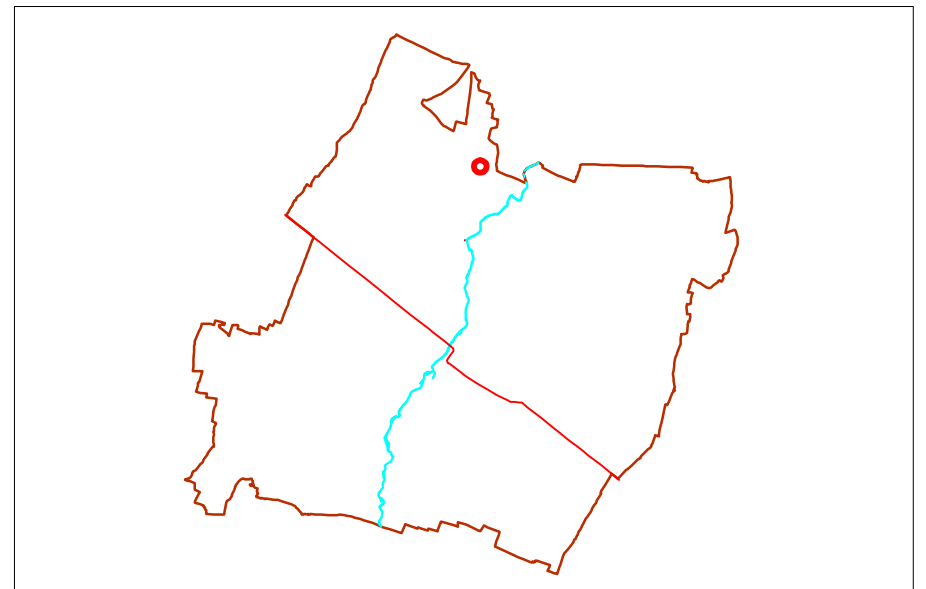

Schema territoriale

Scala a vista

L'ARCHITETTURA



1. Vista generale del complesso



2. Edificio 1a. Fronte sud-ovest

L'ARCHITETTURA



3. Edificio 1. Fronte est



4. Edificio 2. Fronte sud

**11-PALAZZINA****INFORMAZIONI GENERALI**

Codice edificio	11		
Frazione di	Paullo	Località	Palazzina
Indirizzo			
Datazione			
Notizie storiche			
Reti tecnologiche e utenze	luce, telefono		
Legame col fondo		Proprietà	Istituto Gazzola di Piacenza
Usò prevalente	agricolo		
Vincoli	Art. 23 PTCP. Insediamento età romana con fornace nei pressi del complesso		

**DENOMINAZIONE DELL'EDIFICIO**

Documentazione prenapoleonica d'archivio	
Topografia militare austriaca	Mulino Rovella
Catasto napoleonico 1821	
IGM 1870	
Catasto 1945	
CTR 1977	Palazzina
Catastale 2004 idiomatica	

**MORFOLOGIA INSEDIATIVA**

Definizione	Corte aperta sviluppata su tre lati con corpi di servizio
Sviluppo insediativo	

**INFORMAZIONI SUI SINGOLI EDIFICI**

Tipologia edilizia	1a-casa padronale; 1b+1c+1d-edificio plurifunzionale con porta morta; 2-portico; 3 stalla con fienile sovrapposto e portico; 4-ricovero animali
Osservazioni	

**CONTESTO**

Orientamento	Il complesso si trova in corrispondenza di un incrocio e presenta orientamento dettato dall'orientamento delle strade che convergono in quel punto. Gli edifici si aprono verso la corte che rimane aperta verso sud, lato dal quale si accede al complesso. La strada di accesso giunge al complesso in corrispondenza della porta morta.
Unità di paesaggio (come da art. 6 P.T.P.R.)	n° 10 - Pianura Piacentina

## 11-PALAZZINA

Parte	Funzioni storiche	Funzioni attuali	n° unità per destinaz.	n° piani f. terra/campate	Costituzione	Stato di conservazione/manutenzione	Interventi/modifiche	Caratteristiche costruttive	Elementi architettonici da segnalare	Osservazioni
								Strutture di elevazione/pavimenti/solai/scale/infissi/copertura		
1a	casa padronale	non utilizzato	1	2 + sottotetto	Per parti aggiunte	Discreto	Tamponamento porta sul retro	Muratura in mattoni intonacata; marciapiede in laterizio; infissi e persiane in legno; manto di copertura in coppi		
1b	abitazione	non utilizzato	2	2 piani		Discreto		Muratura in mattoni intonacata; marciapiede in laterizio; infissi e persiane in legno; manto di copertura in coppi		
1c	porta morta	accesso stalla				Discreto	Tamponamento porta verso l'abitazione del lavoratore	Muratura in mattoni; solaio a volta in laterizio; copertura con terzere, travetti e travicelli, onduline e manto di copertura in coppi		
1d	stalla/fienile, portico	stalla/fienile		6 campate		Discreto		Muratura in mattoni; volte a vela nella stalla; copertura con capriate, terzere, travetti e travicelli, onduline e manto di copertura in coppi	colonne nella stalla	
2	fienile, stallino	fienile		3 campate	Per parti aggiunte	Buono	realizzazione dello stallino in una campata del fienile	Muratura in mattoni; copertura con capriate; manto di copertura in coppi		
3a	stallini, deposito	non utilizzato		4 campate	Per parti aggiunte	Buono	campate del portico modificate in dimensione e forma	Muratura in mattoni in parte intonacata; pavimentazione in ciottoli nel portico; manto di copertura in coppi		
3b	stalla/fienile	non utilizzato		2 campate		Buono		Muratura in mattoni; infissi e persiane in legno; inferriate alle finestre; manto di copertura in coppi		
4	ricovero animali	non utilizzato			Per parti aggiunte	Discreto		Muratura in mattoni; infissi in legno; manto di copertura in coppi		

## 11-PALAZZINA

Parte	Funzioni storiche	Funzioni attuali	n° unità per destinaz.	n° piani f. terra/campate	Costituzione	Stato di conservazione/manutenzione	Interventi/modifiche	Caratteristiche costruttive	Elementi architettonici da segnalare	Osservazioni
								Strutture di elevazione/pavimenti/solai/scale/infissi/copertura		



Aerofotogrammetrico

Scala 1:2000



Catasto Napoleonico (1821)

Scala 1:2000



Igm 1870

Scala a vista



Catasto 1950

Scala 1:2000



Carta Tecnica Regionale

Scala 1:5000



Foto satellitare Italia2000\*

Scala 1:5000

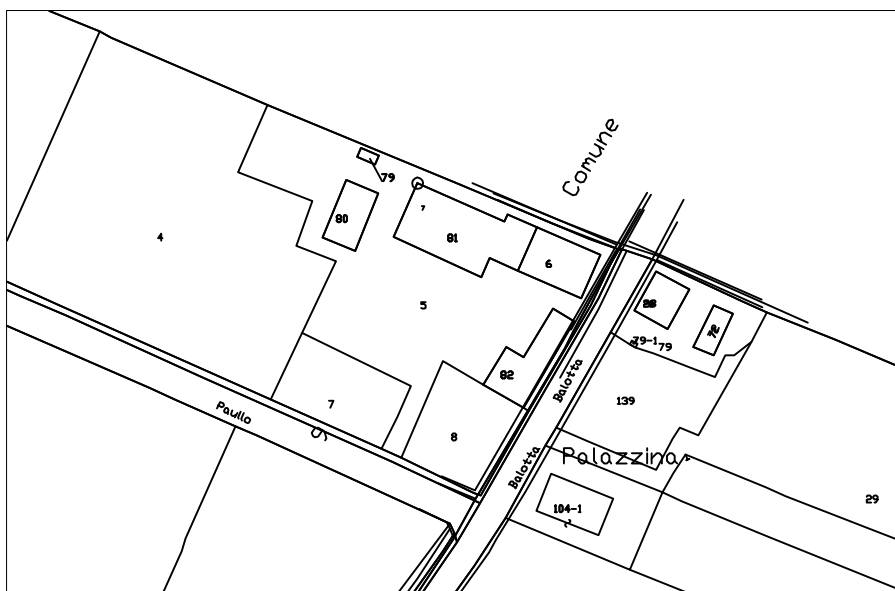

Catasto 2005

Scala 1:2000

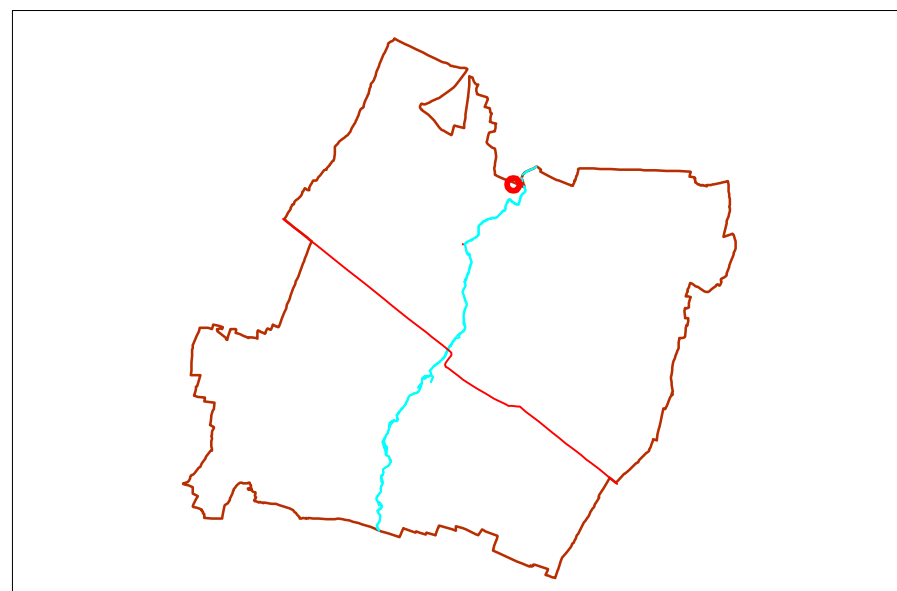

Schema territoriale

Scala a vista

CONTESTO



1. Vista del complesso da Sud.

L'ARCHITETTURA: FRONTI INTERNI



3. Edificio 2. Fronti sud e est.



2. Edifici 1 e 3. Vista da Sud-Ovest.

L'ARCHITETTURA: FRONTI ESTERNI



4. Edificio 1. Fronte nord.



5. Edificio 1. Fronte nord



6. Edificio 2. Fronti nord e ovest.

L'ARCHITETTURA: FRONTI ESTERNI



7. Edificio 3. Fronti sud e est.

ACCESSORI



8. Edificio 4.

PARTICOLARI



9. Edificio 3. Pavimentazione in ciottoli

**12-MULINO GAZZOLA****INFORMAZIONI GENERALI**

Codice edificio	12		
Frazione di	Paullo	Località	Mulino Gazzola
Indirizzo			
Datazione			
Notizie storiche			
Reti tecnologiche e utenze			
Legame col fondo		Proprietà	
Usò prevalente	non utilizzato		
Vincoli			

**DENOMINAZIONE DELL'EDIFICIO**

Documentazione prenapoleonica d'archivio	
Topografia militare austriaca	Mulino dell'Olza
Catasto napoleonico 1821	
IGM 1870	
Catasto 1945	
CTR 1977	Mulino Gazzola
Catastale 2004 idiomatica	

**MORFOLOGIA INSEDIATIVA**

Definizione	Mulino
Sviluppo insediativo	

**INFORMAZIONI SUI SINGOLI EDIFICI**

Tipologia edilizia	1-Mulino
Osservazioni	

**CONTESTO**

Orientamento	Il mulino si trova oggi incastrato tra l'autostrada del Sole e la strada statale 462. In prossimità scorre ancora il canale del Molino.
Unità di paesaggio (come da art. 6 P.T.P.R.)	n° 10 - Pianura Piacentina

## 12-MULINO GAZZOLA

Parte	Funzioni storiche	Funzioni attuali	n° unità per destinaz.	n° piani f. terra/campate	Costituzione	Stato di conservazione/manutenzione	Interventi/modifiche	Caratteristiche costruttive	Elementi architettonici da segnalare	Osservazioni
								Strutture di elevazione/pavimenti/solai/scale/infissi/copertura		
1	mulino	non utilizzato		2	Unitaria	Pessimo		Muratura in mattoni, in parte intonacata, con rari ciottoli; infissi e persiane di legno; manto di copertura in coppi		

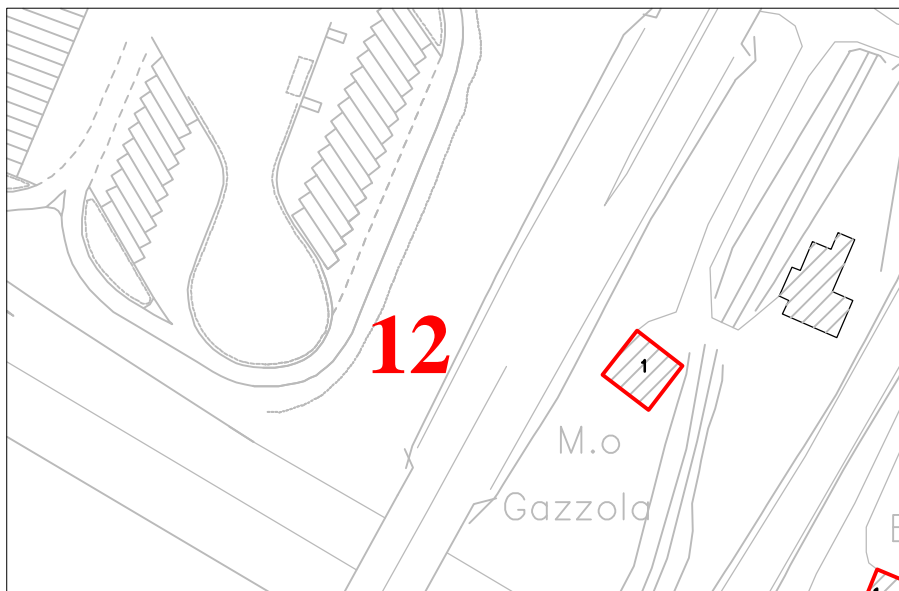

Aerofotogrammetrico

Scala 1:2000



Catasto Napoleonico (1821)

Scala 1:2000



Igm 1870

Scala a vista



Catasto 1950

Scala 1:2000

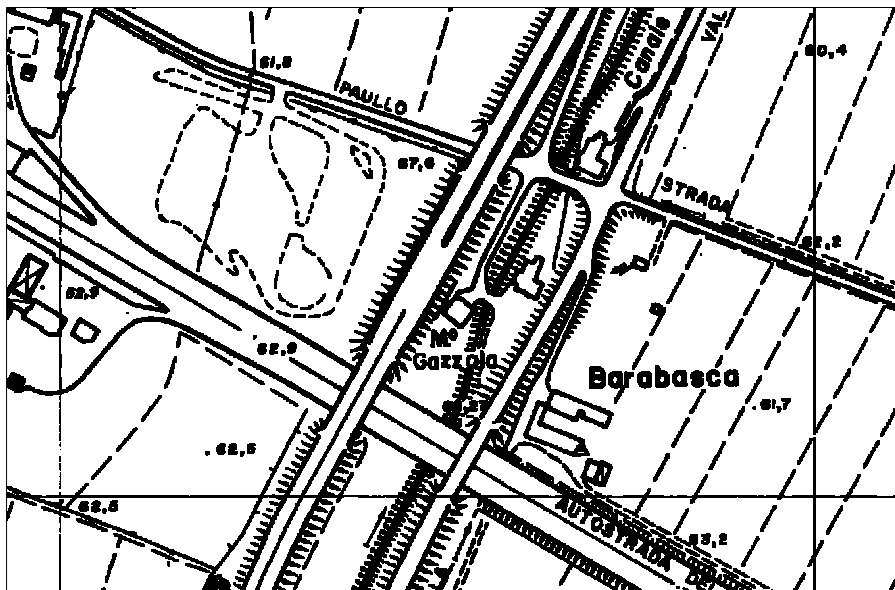

Carta Tecnica Regionale

Scala 1:5000



Foto satellitare Italia2000\*

Scala 1:5000

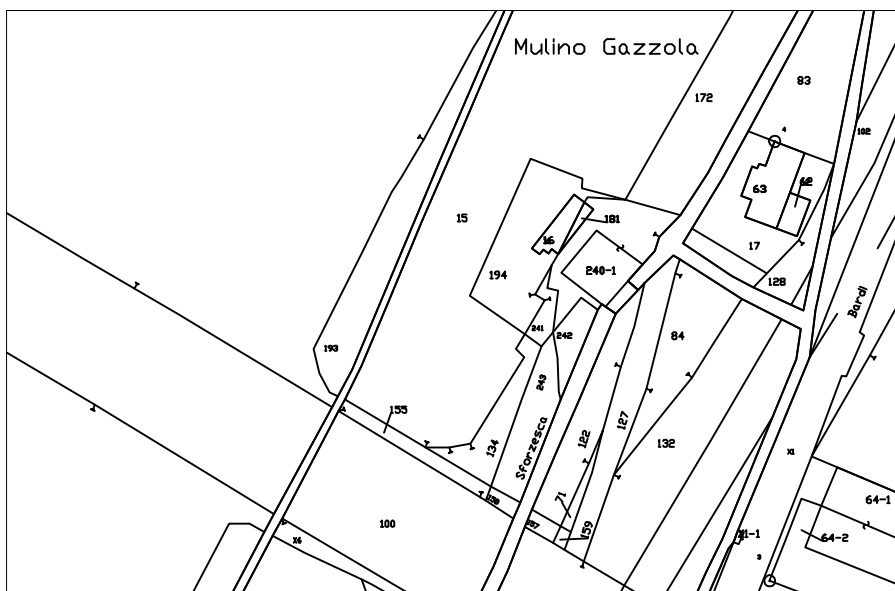

Catasto 2005

Scala 1:2000

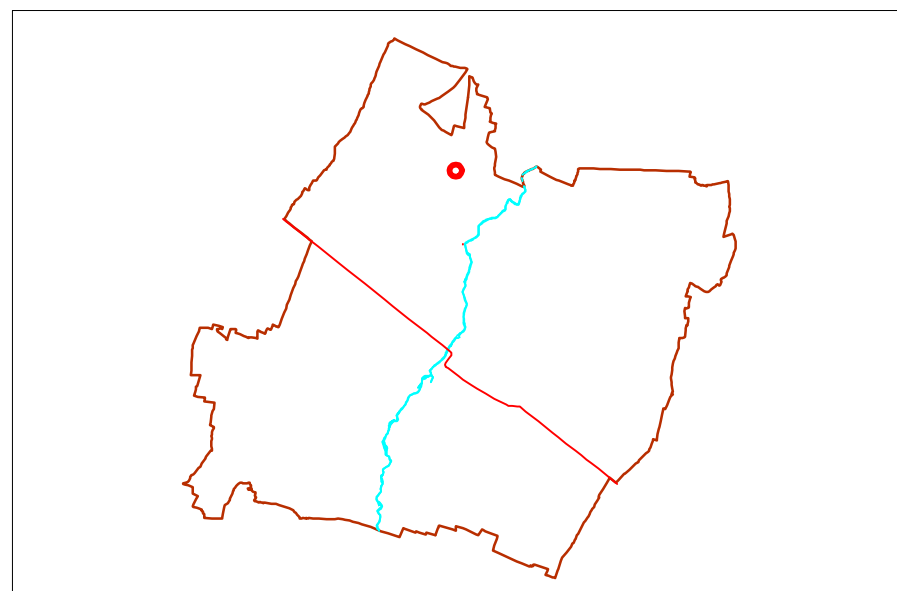

Schema territoriale

Scala a vista

L'ARCHITETTURA



1. Fronte est



2. Fronte nord-est

L'ARCHITETTURA



3. Fronte ovest



4. Fronte sud-ovest

**13-BARABASCA****INFORMAZIONI GENERALI**

Codice edificio	13		
Frazione di	Paullo	Località	Barabasca
Indirizzo			
Datazione			
Notizie storiche			
Reti tecnologiche e utenze			
Legame col fondo		Proprietà	ITALGAS s.p.a.
Usò prevalente	non utilizzato		
Vincoli			

**DENOMINAZIONE DELL'EDIFICIO**

Documentazione prenapoleonica d'archivio	
Topografia militare austriaca	Barabasca
Catasto napoleonico 1821	
IGM 1870	
Catasto 1945	
CTR 1977	Barabasca
Catastale 2004 idiomatica	

**MORFOLOGIA INSEDIATIVA**

Definizione	Corte aperta sviluppata su tre lati
Sviluppo insediativo	

**INFORMAZIONI SUI SINGOLI EDIFICI**

Tipologia edilizia	1a-casa bracciantile a schiera; 1b+1c+1d-edificio plurifunzionale con porta morta; 1e-portico; 1f-ricovero animali con nucleo distributivo; 1g-casa bracciantile a schiera
Osservazioni	

**CONTESTO**

Orientamento	La corte è accessibile dalla strada di Paullo. Il complesso è localizzato sotto il cavalcavia, in prossimità dell'autostrada del Sole. Probabilmente l'ingresso alla corte interna era posizionato a sud, in corrispondenza della stalla e della porta morta.
Unità di paesaggio (come da art. 6 P.T.P.R.)	n° 10 - Pianura Piacentina

13-BARABASCA

Parte	Funzioni storiche	Funzioni attuali	n° unità per destinaz.	n° piani f. terra/campate	Costituzione	Stato di conservazione/manutenzione	Interventi/modifiche	Caratteristiche costruttive	Elementi architettonici da segnalare	Osservazioni
								Strutture di elevazione/pavimenti/solai/scale/infissi/copertura		
1a	abitazione	non utilizzato	2	2 piani	Per parti aggiunte	Scarso		Muratura in mattoni, in parte intonacata, infissi e serramenti in legno; manto di copertura in coppi	Cornicione sottogronda, zoccolo, aperture ad arco (foto 2)	
1b	abitazione	non utilizzato	4	2 piani		Scarso		Muratura in mattoni, in parte intonacata, infissi e serramenti in legno; manto di copertura in coppi	Cornicione sottogronda	
1c	porta morta	non utilizzato				Scarso	sostituzione manto di copertura in coppi con tegole	Muratura in mattoni, in parte intonacata, infissi e serramenti in legno; manto di copertura in tegole	Passaggio per il fieno (foto 11)	
1d	stalla+fienile	non utilizzato		3 campate		Scarso	sostituzione manto di copertura in coppi con tegole	Muratura in mattoni, copertura con travi, travetti, travicelli, ondulina, manto di copertura in tegole	Volte ad arco ribassato all'interno stalla (foto 12)	
1e	fienile	non utilizzato		3 campate		Scarso	sostituzione manto di copertura in coppi con tegole	Muratura in mattoni, copertura con capriata, terzere, travetti, travicelli, manto di copertura in tegole		
1f	ricovero animali	non utilizzato				Scarso	sostituzione manto di copertura in coppi con tegole	Muratura in mattoni, infissi e persiane in legno, copertura con travi, travetti, travicelli, manto di copertura in tegole		
1g	abitazione	non utilizzato	1	2 piani		Scarso	sostituzione manto di copertura in coppi con tegole	Muratura in mattoni con tracce di intonaco, persiane in legno, manto di copertura in tegole		

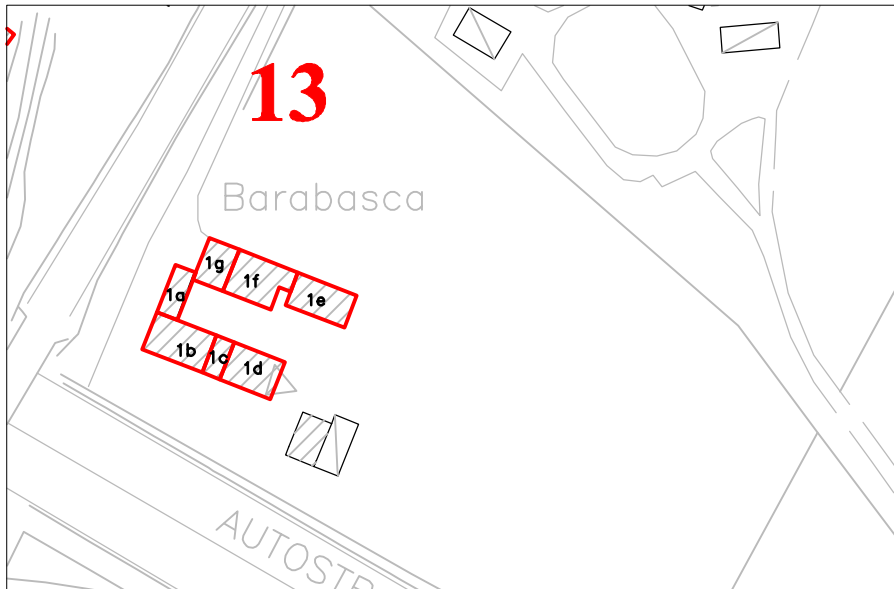

Aerofotogrammetrico

Scala 1:2000



Catasto Napoleonico (1821)

Scala 1:2000



Igm 1870

Scala a vista



Catasto 1950

Scala 1:2000

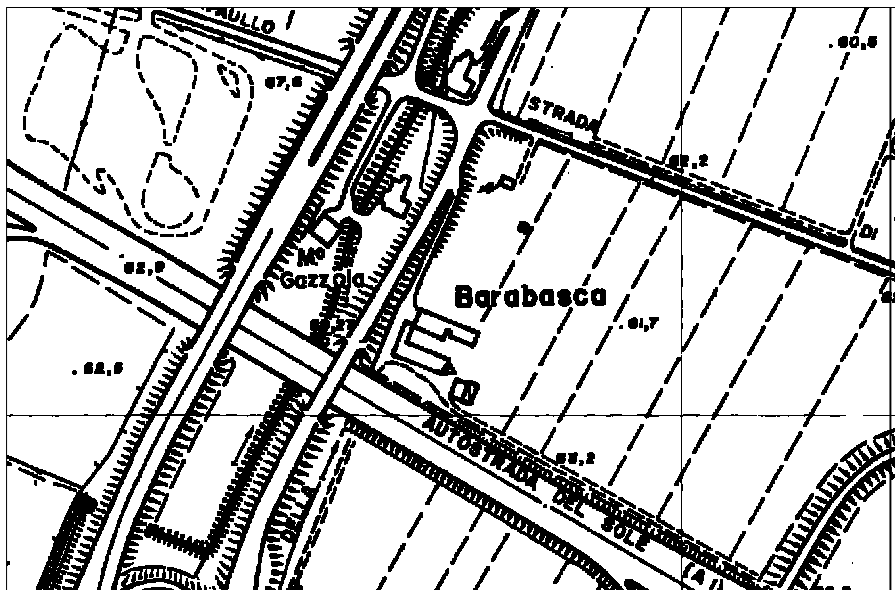

Carta Tecnica Regionale

Scala 1:5000



Foto satellitare Italia2000\*

Scala 1:5000

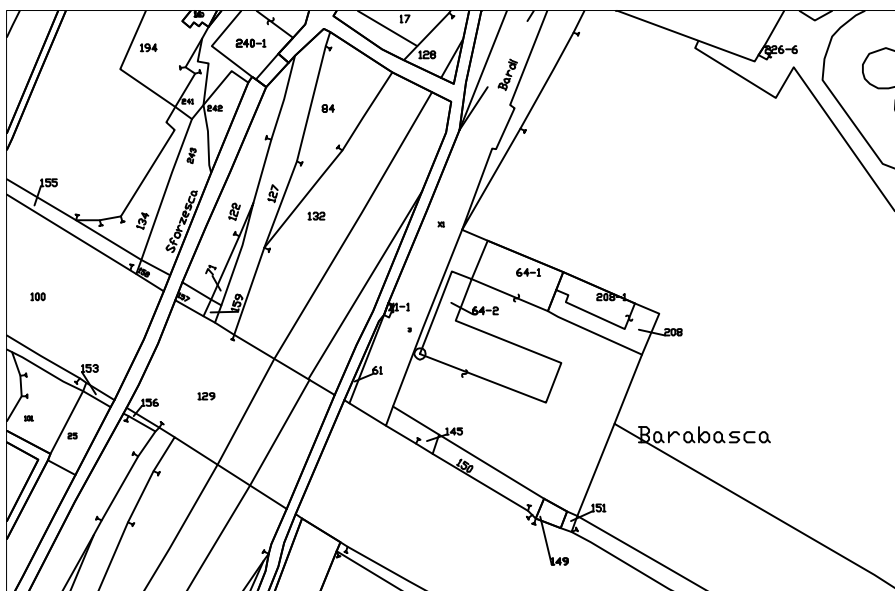

Catasto 2005

Scala 1:2000

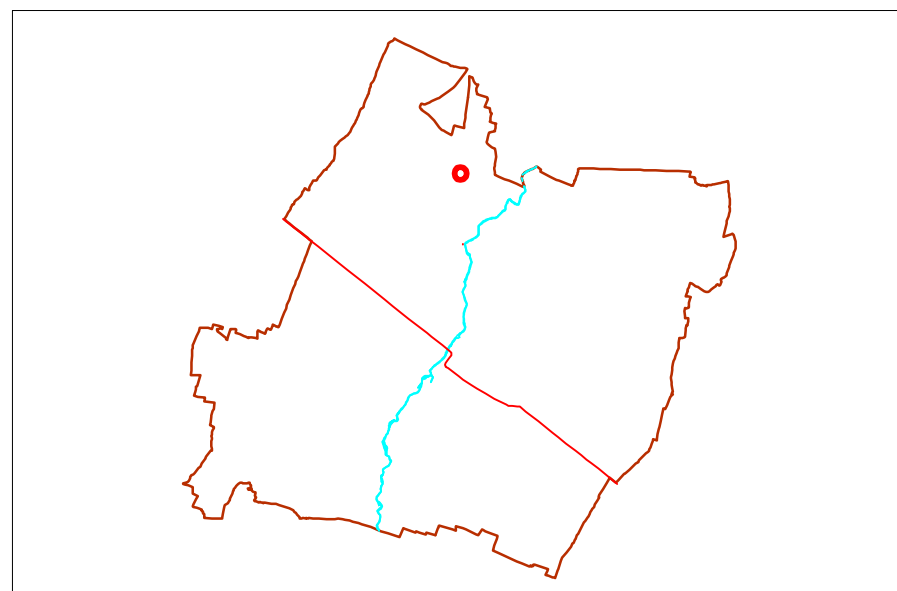

Schema territoriale

Scala a vista

L'ARCHITETTURA: FRONTI ESTERNI



1. Edificio 1a. Fronte ovest



2. Edificio 1b. Fronte ovest



3. Edifici 1b-1c-1d. Fronte sud

L'ARCHITETTURA: FRONTI ESTERNI



4. Edificio 1d. Fronte est



5. Edifici 1e-1f-1g. Fronte nord



6. Edifici 1g-1a. Fronte ovest e nord

**14-LOGHETTO****INFORMAZIONI GENERALI**

Codice edificio	14		
Frazione di	Paullo	Località	Loghetto
Indirizzo			
Datazione			
Notizie storiche			
Reti tecnologiche e utenze			
Legame col fondo	sì	Proprietà	privata
Uso prevalente	agricolo		
Vincoli			

**DENOMINAZIONE DELL'EDIFICIO**

Documentazione prenapoleonica d'archivio	
Topografia militare austriaca	
Catasto napoleonico 1821	
IGM 1870	
Catasto 1945	
CTR 1977	
Catastale 2004	
idiomatica	

**MORFOLOGIA INSEDIATIVA**

Definizione	Corte chiusa
Sviluppo insediativo	

**INFORMAZIONI SUI SINGOLI EDIFICI**

Tipologia edilizia	1-casa colonica; 2-edificio plurifunzionale senza porta morta; 3-stalla con fienile
Osservazioni	

**CONTESTO**

Orientamento	Il complesso è collocato lungo la Strada Comunale di Paullo. Gli edifici si aprono verso la corte e l'abitazione risulta aperta anche verso la strada.
Unità di paesaggio (come da art. 6 P.T.P.R.)	n° 10 - Pianura Piacentina

## 14-LOGHETTO

Parte	Funzioni storiche	Funzioni attuali	n° unità per destinaz.	n° piani f. terra/campate	Costituzione	Stato di conservazione/manutenzione	Interventi/modifiche	Caratteristiche costruttive	Elementi architettonici da segnalare	Osservazioni
								Strutture di elevazione/pavimenti/solai/scale/infissi/copertura		
1	Abitazioni	non utilizzato	2	2 piani	Unitaria	Scarso		Muratura in mattoni intonacata con brano realizzato in ciottoli con ricorsi in mattoni (foto 10); infissi e persiane in legno; inferriate al piano terra; manto di copertura in coppi		
2a	abitazione	non utilizzato	1	2 piani	Per parti aggiunte	Discreto		Muratura in mattoni forati con basamento in mattoni pieni, intonacata; infissi in legno; manto di copertura in tegole		
2b	ricovero animali, legnaia	non utilizzato		1 campata		Discreto		Muratura in mattoni; copertura con terzere, travetti e travicelli, manto di copertura in coppi		
3	stalla, fienile	non utilizzato		2 campate la stalla e 1 il fienile	Per parti aggiunte	Pessimo	Allargamento della stalla e del fienile sovrapposto, verso sud	Muratura in ciottoli con ricorsi di mattoni pieni nella stalla, mattoni pieni per il fienile superiore e mattoni forati per il tamponamento laterale del fienile; copertura con puntoni, terzere, travetti e travicelli, manto di copertura in coppi nella stalla/fienile e in tegole nel fienile		

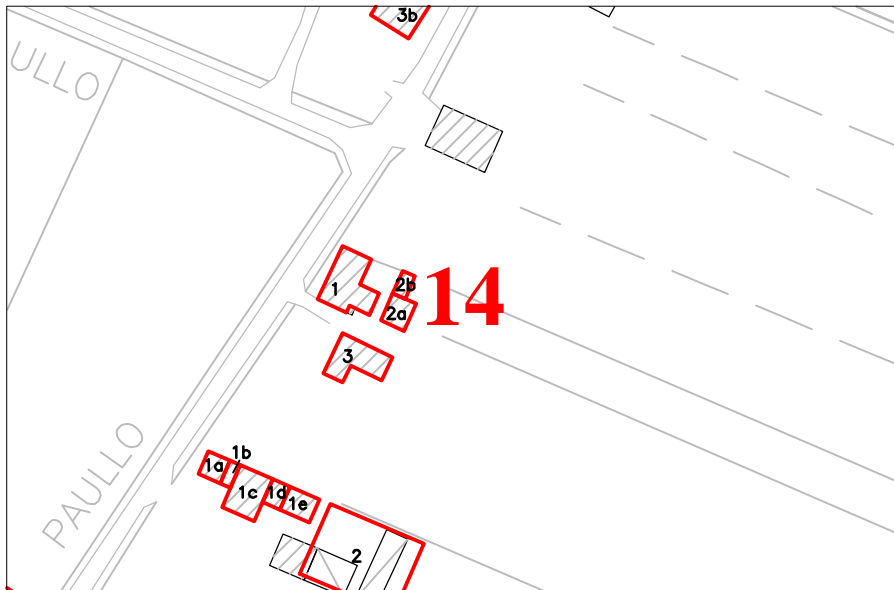

Aerofotogrammetrico

Scala 1:2000



Catasto Napoleonico (1821)

Scala 1:2000



Igm 1870

Scala a vista



Catasto 1950

Scala 1:2000

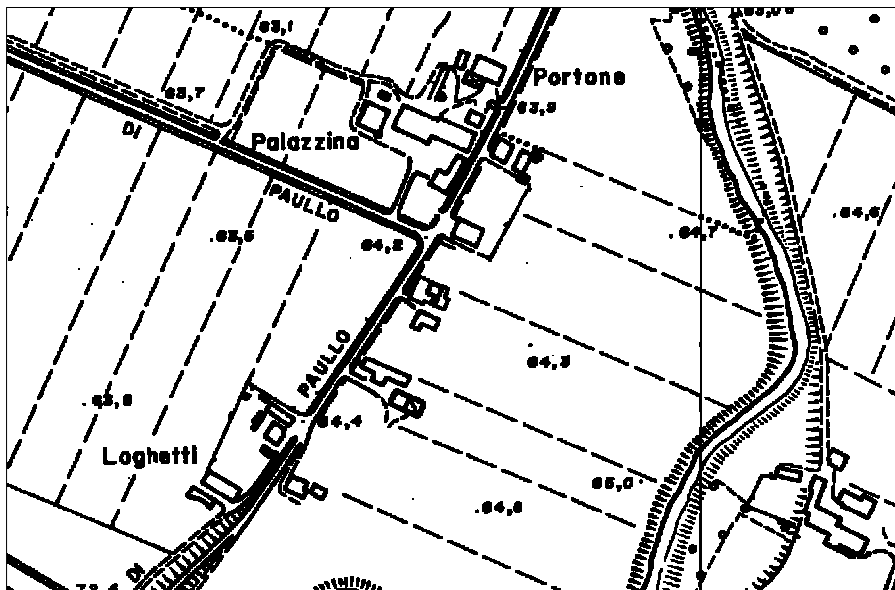

Carta Tecnica Regionale

Scala 1:5000



Foto satellitare Italia2000\*

Scala 1:5000

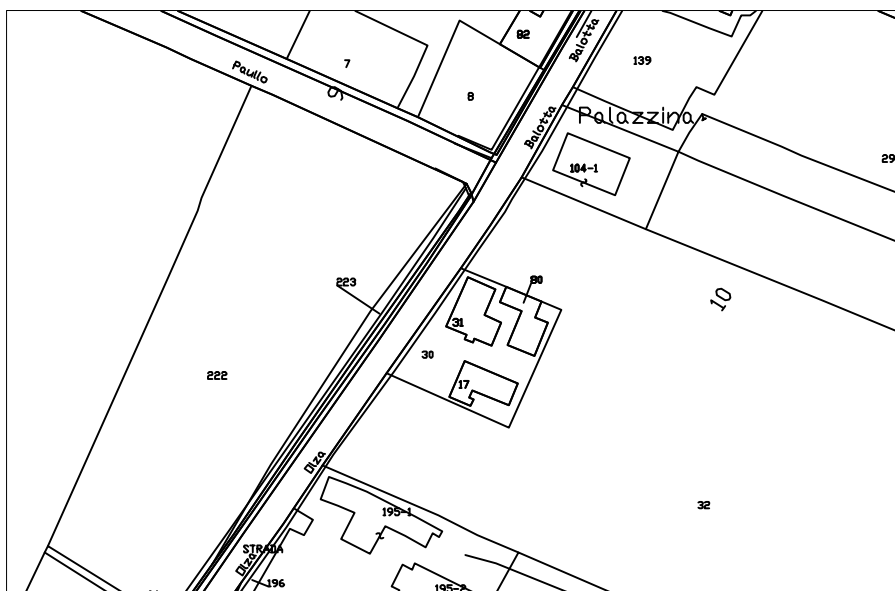

Catasto 2005

Scala 1:2000

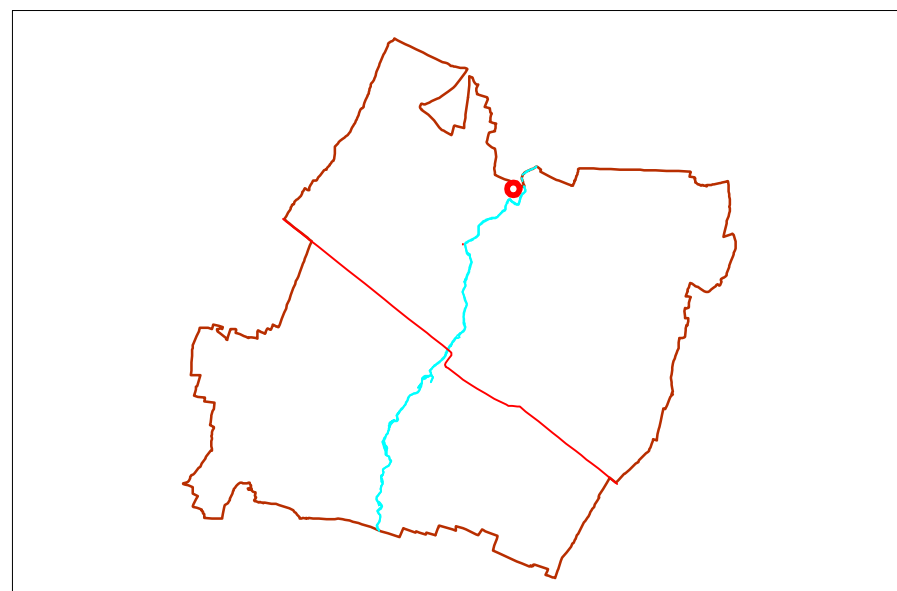

Schema territoriale

Scala a vista

CONTESTO



1. Il complesso visto da Sud-Ovest.

L'ARCHITETTURA: FRONTI INTERNI



2. Edificio 1. Fronti sud ed est.



3. Edificio 2. Fronte ovest.



4. Edificio 3. Fronti est e nord.

L'ARCHITETTURA: FRONTI ESTERNI



5. Edificio 1. Fronti ovest e sud.



6. Edificio 3. Fronti ovest e sud.



7. Edificio 2. Fronti sud ed est.

L'ARCHITETTURA: FRONTI ESTERNI



8. Edificio 2. Fronti nord e ovest.

PARTICOLARI



9. Pozzo accostato all'edificio 1 sul fronte sud.



10. Edificio 1. Brano di muratura in ciottoli.

**15-LOGHETTO****INFORMAZIONI GENERALI**

Codice edificio	15		
Frazione di	Paullo	Località	Loghetto
Indirizzo			
Datazione			
Notizie storiche			
Reti tecnologiche e utenze			
Legame col fondo		Proprietà	privata
Uso prevalente	non utilizzato		
Vincoli	DL 22/01/2004 N.42 (art. 142)		

**DENOMINAZIONE DELL'EDIFICIO**

Documentazione prenapoleonica d'archivio	
Topografia militare austriaca	
Catasto napoleonico 1821	
IGM 1870	
Catasto 1945	
CTR 1977	Loghetti
Catastale 2004 idiomatica	

**MORFOLOGIA INSEDIATIVA**

Definizione	Corte aperta con elementi a fronte con corpi di servizio
Sviluppo insediativo	

**INFORMAZIONI SUI SINGOLI EDIFICI**

Tipologia edilizia	1a-casa colonica; 2-edificio plurifunzionale senza porta morta; 3-ricovero animali; 4-ricovero animali
Osservazioni	

**CONTESTO**

Orientamento	Gli edifici sono disposti lungo l'asse nord-sud. La corte del complesso, ormai abbandonato, sarà attraversata dalla TAV.
Unità di paesaggio (come da art. 6 P.T.P.R.)	n° 10 - Pianura Piacentina

15-LOGHETTO

Parte	Funzioni storiche	Funzioni attuali	n° unità per destinaz.	n° piani f. terra/ campate	Costituzione	Stato di conservazione/ manutenzione	Interventi/modifiche	Caratteristiche costruttive	Elementi architettonici da segnalare	Osservazioni
								Strutture di elevazione/ pavimenti/solai/scale/infissi/ copertura		
1a	abitazione	non utilizzato	1	2 piani	Per parti aggiunte	Scarso		Muratura in mattoni intonacata, persiane in legno, manto di copertura in coppi.		
1b		non utilizzato	1	2 piani		Scarso	Corpo aggiunto relativamente e recente con tapparelle, muri in forati	Muratura in forati intonacata, persiane in legno, tapparelle, manto di copertura in coppi.		Funzione originaria recente abitazione
2a	stalla	non utilizzato			Per parti aggiunte	Scarso	Aggiunta muro come sopralzo, in facciata	Muratura in mattoni intonacata, infissi metallici, manto di copertura in coppi.		
2b	abitazione	non utilizzato	1	2 piani		Scarso	aggiunta corpo basso a nord	Muratura in mattoni intonacata, infissi e persiane in legno, manto di copertura in coppi		
3	ricovero animali	non utilizzato			Per parti aggiunte	Scarso		Muratura in mattoni pieni e forati intonacata; infissi in legno, manto di copertura in coppi		
4	ricovero animali	non utilizzato			Per parti aggiunte	Pessimo	aggiunta corpo	Muratura in mattoni pieni e forati intonacata; infissi in legno, copertura presente solo sul corpo aggiunto in coppi		

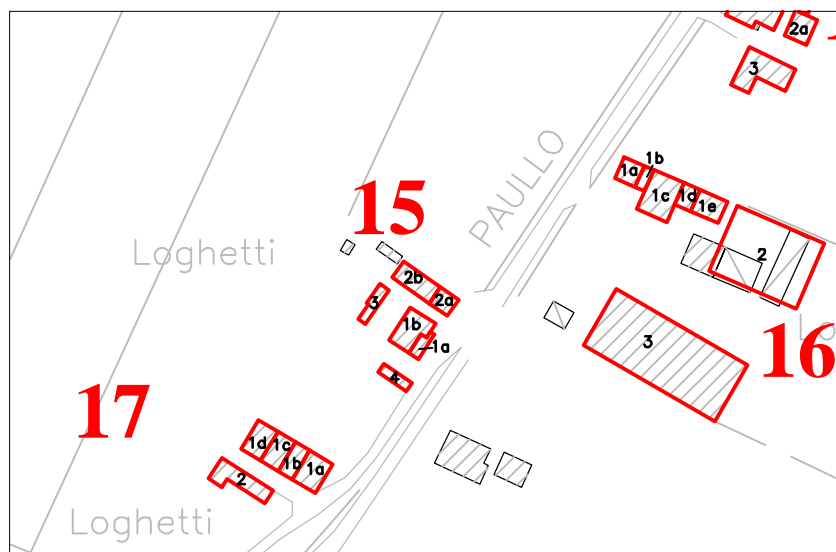

Aerofotogrammetrico

Scala 1:2000

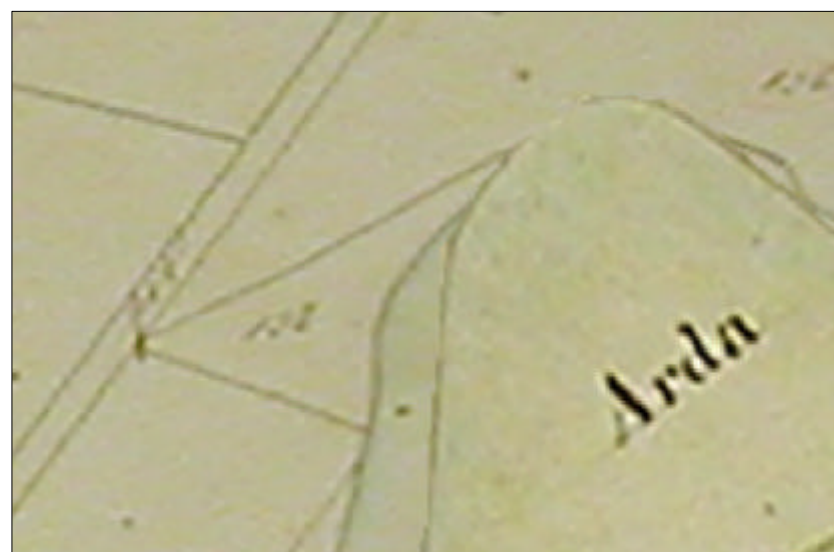

Catasto Napoleonico (1821)

Scala 1:2000



Igm 1870

Scala a vista



Catasto 1950

Scala 1:2000

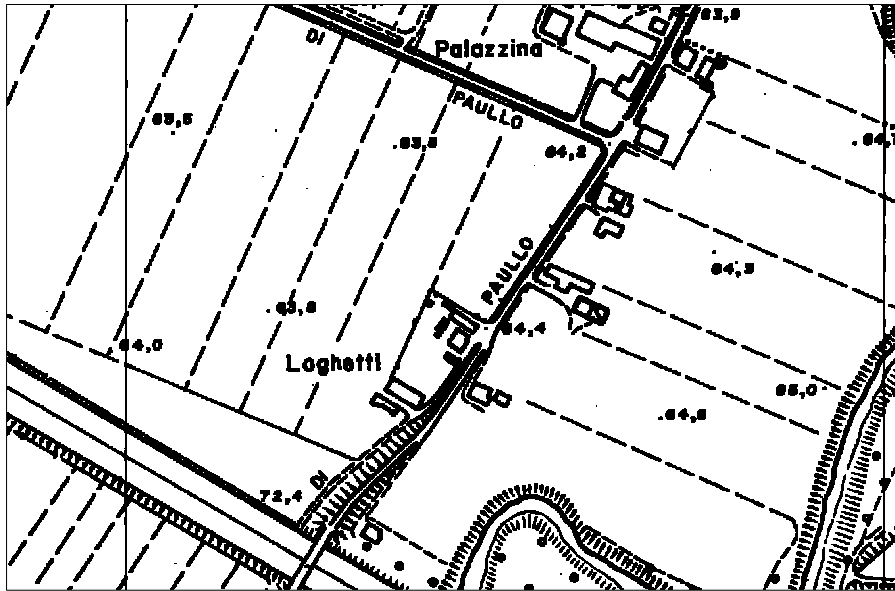

Carta Tecnica Regionale

Scala 1:5000



Foto satellitare Italia2000\*

Scala 1:5000

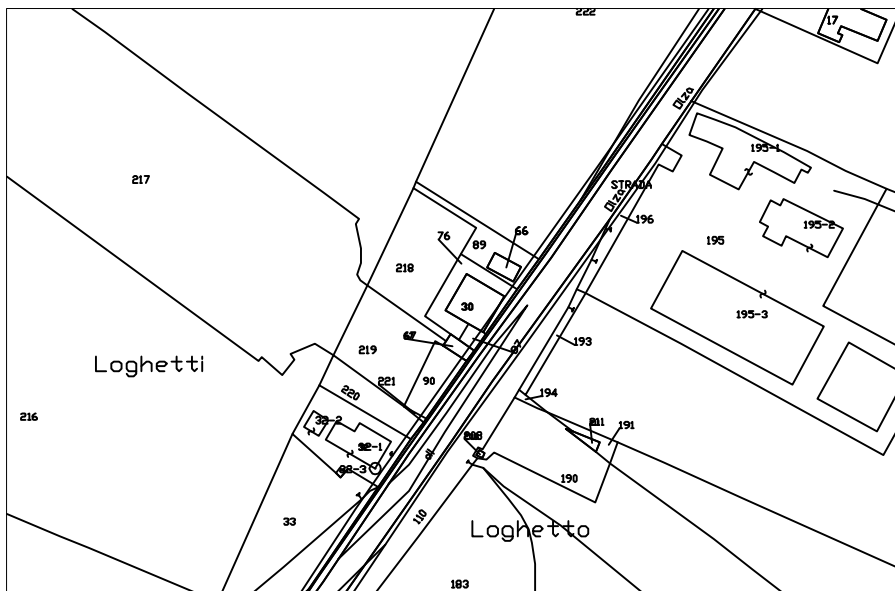

Catasto 2005

Scala 1:2000

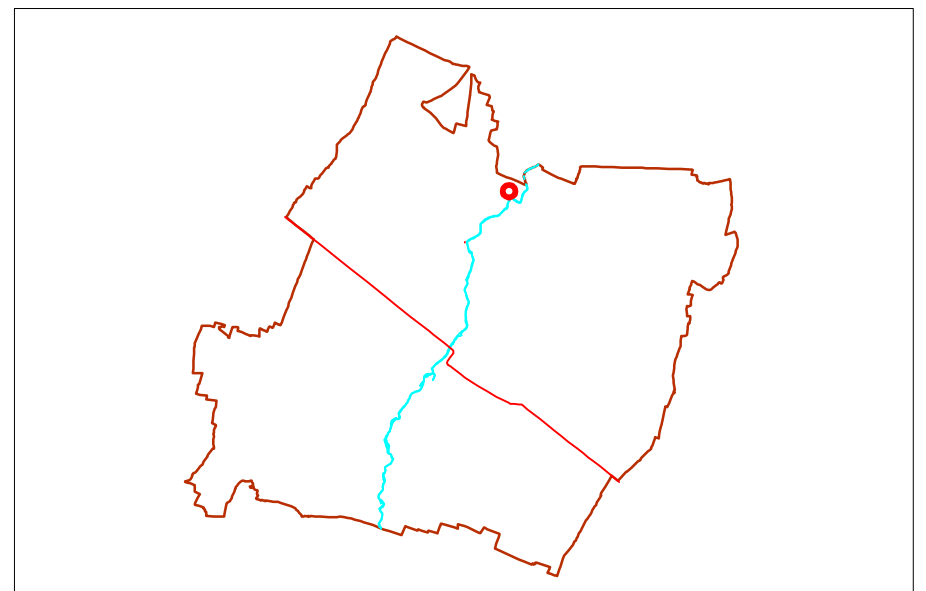

Schema territoriale

Scala a vista

Strumento della pianificazione urbanistica comunale  
Catalogazione dell' edilizia rurale di interesse architettonico, storico e ambientale

L'ARCHITETTURA



1. Edificio 1b. Fronte nord



2. Edificio 1a. Fronte sud



3. Edificio 2a. Fronte sud

L'ARCHITETTURA



4. Edificio 2. Fronte est



5. Edificio 3



6. Edificio 4

**16-LOGHETTO****INFORMAZIONI GENERALI**

Codice edificio	16		
Frazione di	Paullo	Località	Loghetto
Indirizzo	Loghetto Olza 427		
Datazione			
Notizie storiche			
Reti tecnologiche e utenze	luce, telefono		
Legame col fondo	sì	Proprietà	privata
Uso prevalente	agricolo, abitativo		
Vincoli	DL 22/01/2004 N.42 (ART. 142)		

**DENOMINAZIONE DELL'EDIFICIO**

Documentazione prenapoleonica d'archivio	
Topografia militare austriaca	
Catasto napoleonico 1821	
IGM 1870	
Catasto 1945	
CTR 1977	Loghetti
Catastale 2004	
idiomatica	Loghetto Olza

**MORFOLOGIA INSEDIATIVA**

Definizione	Edificio plurifunzionale in linea con volumi recenti
Sviluppo insediativo	

**INFORMAZIONI SUI SINGOLI EDIFICI**

Tipologia edilizia	1a-ricovero animali; 1c-casa colonica; 1e portico
Osservazioni	

**CONTESTO**

Orientamento	Il complesso è collocato lungo la Strada Comunale di Paullo. Gli edifici si aprono verso la corte, sviluppata in senso perpendicolare alla strada sopraccitata.
Unità di paesaggio (come da art. 6 P.T.P.R.)	n° 10 - Pianura Piacentina

16-LOGHETTO

Parte	Funzioni storiche	Funzioni attuali	n° unità per destinaz.	n° piani f. terra/campate	Costituzione	Stato di conservazione/manutenzione	Interventi/modifiche	Caratteristiche costruttive	Elementi architettonici da segnalare	Osservazioni
								Strutture di elevazione/pavimenti/solai/scale/infissi/copertura		
1a	Ricovero animali	non utilizzato		2 campate	Per parti aggiunte	Discreto		Muratura in mattoni in parte intonacata; infissi in legno; manto di copertura in coppi		
1b		deposito				Buono		Muratura in mattoni forati intonacata; manto di copertura in onduline		realizzato come elemento di unione tra l'abitazione e il ricovero animali
1c	abitazione	abitazione	1	2 piani		Buono		Muratura in mattoni intonacata; infissi e persiane in legno; manto di copertura in coppi		
1d	deposito	garage				Buono		Muratura intonacata; infissi in legno; manto di copertura in coppi		
1e	fienile					Buono		Muratura in mattoni in parte intonacata; copertura con capriate, terzere, travetti, travicelli, onduline e manto di copertura in coppi		
2		fienile, deposito macchinari			Unitaria	Buono		Struttura prefabbricata		
3		stalla			Unitaria	Buono		Struttura prefabbricata		

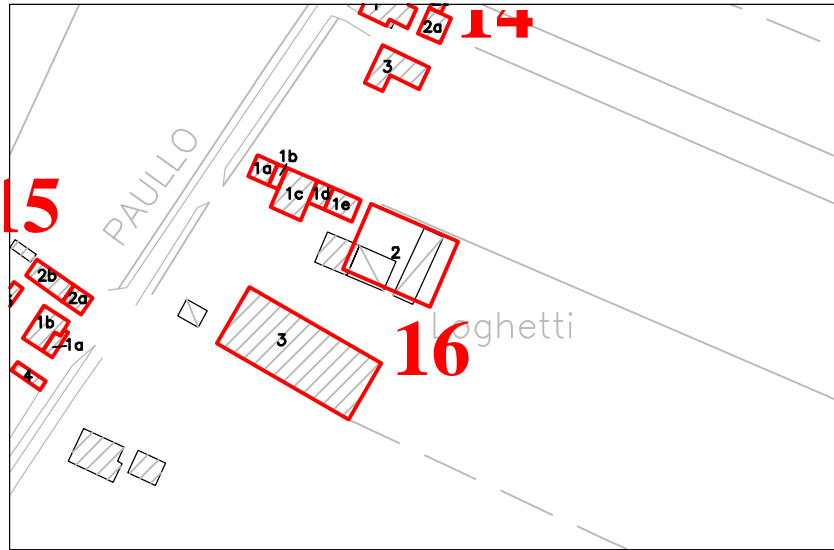

Aerofotogrammetrico

Scala 1:2000



Catasto Napoleonico (1821)

Scala 1:2000



Igm 1870

Scala a vista



Catasto 1950

Scala 1:2000

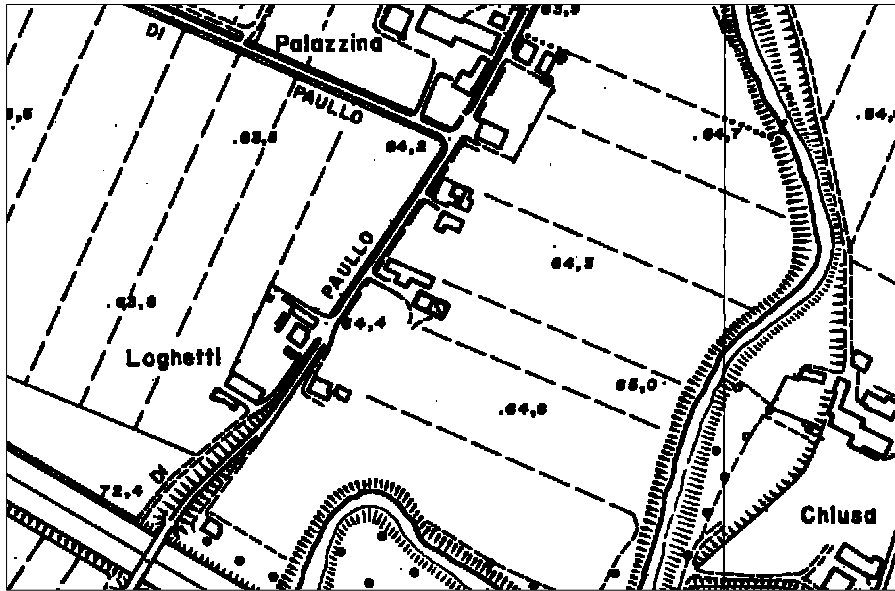

Carta Tecnica Regionale

Scala 1:5000



Foto satellitare Italia2000\*

Scala 1:5000

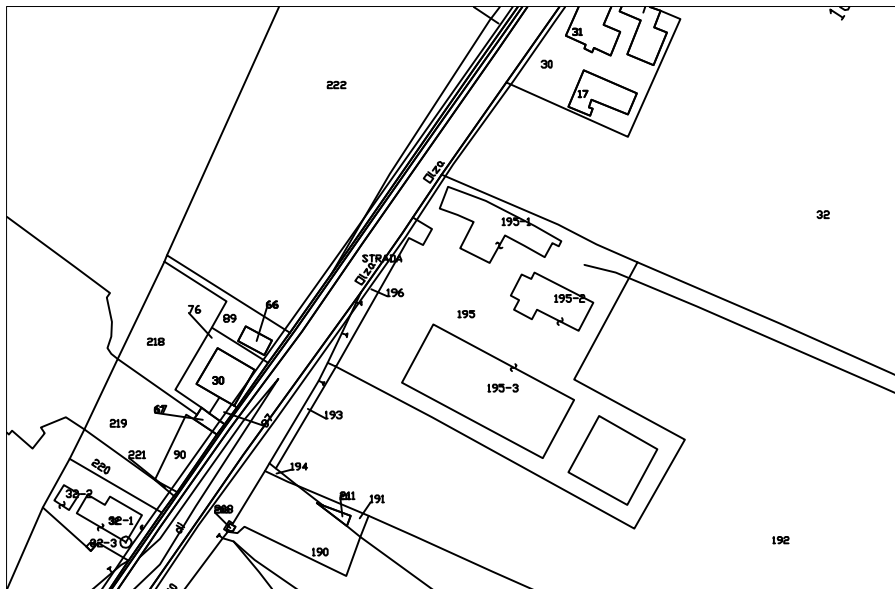

Catasto 2005

Scala 1:2000

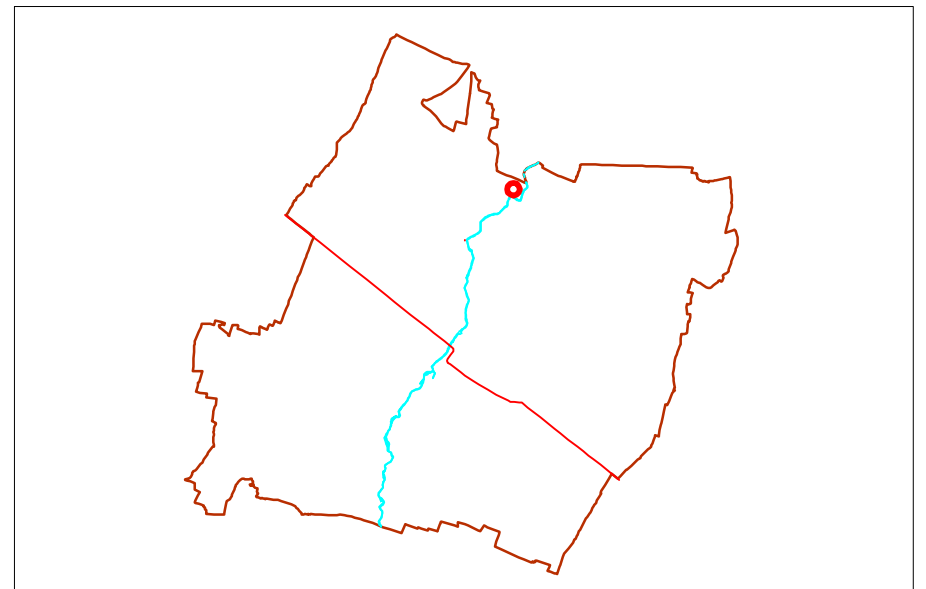

Schema territoriale

Scala a vista

Strumento della pianificazione urbanistica comunale  
Catalogazione dell' edilizia rurale di interesse architettonico, storico e ambientale

L'ARCHITETTURA: FRONTI ESTERNI



1. Vista del complesso da Nord-Est.



2. Edificio 1. Fronti nord e ovest.



5. Edificio 2. Fronti sud e ovest.

L'ARCHITETTURA: FRONTI INTERNI



3. Edificio 1. Fronte sud.



4. Edificio 1. Fronte sud.

LE NUOVE COSTRUZIONI



6. Edificio 3. Fronti nord e ovest.

**18-PAULLO OLZA****INFORMAZIONI GENERALI**

Codice edificio	18		
Frazione di	Paullo	Località	Paullo Olza
Indirizzo	Olza, 421		
Datazione			
Notizie storiche			
Reti tecnologiche e utenze			
Legame col fondo		Proprietà	privata
Uso prevalente	Abitazione		
Vincoli	DL 22/01/2004 N.42 (art. 142)		

**DENOMINAZIONE DELL'EDIFICIO**

Documentazione prenapoleonica d'archivio	
Topografia militare austriaca	
Catasto napoleonico 1821	
IGM 1870	
Catasto 1945	
CTR 1977	
Catastale 2004	
idiomatica	

**MORFOLOGIA INSEDIATIVA**

Definizione	Edificio isolato (monofunzionale)
Sviluppo insediativo	

**INFORMAZIONI SUI SINGOLI EDIFICI**

Tipologia edilizia	non definibile
Osservazioni	

**CONTESTO**

Orientamento	L'edificio si sviluppa lungo l'asse SE-NO. Parallela al fronte sud-est scorre l'Autostrada del Sole.
Unità di paesaggio (come da art. 6 P.T.P.R.)	n° 10 - Pianura Piacentina

## 18-PAULLO OLZA

Parte	Funzioni storiche	Funzioni attuali	n° unità per destinaz.	n° piani f. terra/campate	Costituzione	Stato di conservazione/manutenzione	Interventi/modifiche	Caratteristiche costruttive	Elementi architettonici da segnalare	Osservazioni
								Strutture di elevazione/pavimenti/solai/scale/infissi/copertura		
1		abitazione	1	2	Unitaria	Buono	Intervento di ristrutturazione recente	Muratura in mattoni intonacata, infissi e persiane di legno; manto di copertura in coppi	camino (foto 4)	L' intervento di ristrutturazione ha reso illeggibili le tracce storiche

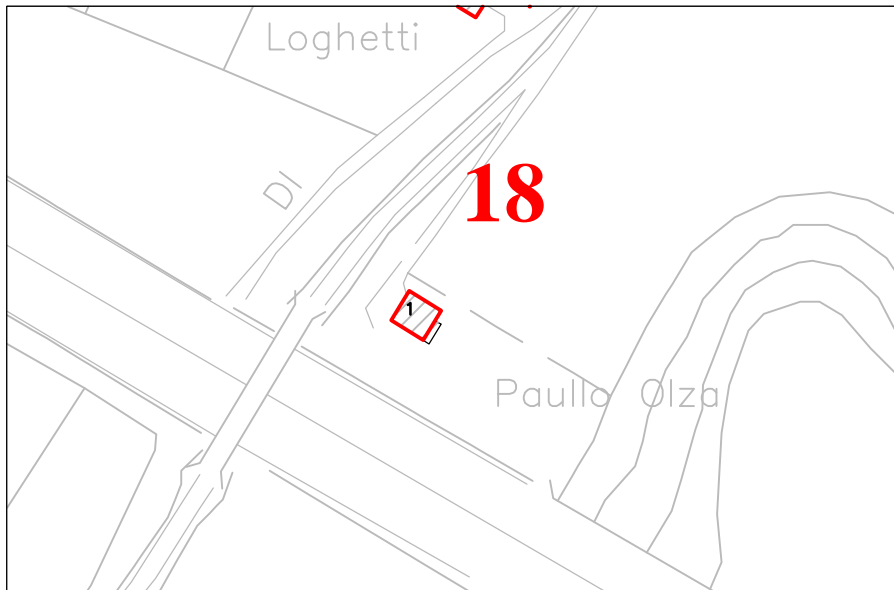

Aerofotogrammetrico

Scala 1:2000



Catasto Napoleonico (1821)

Scala 1:2000



Igm 1870

Scala a vista



Catasto 1950

Scala 1:2000

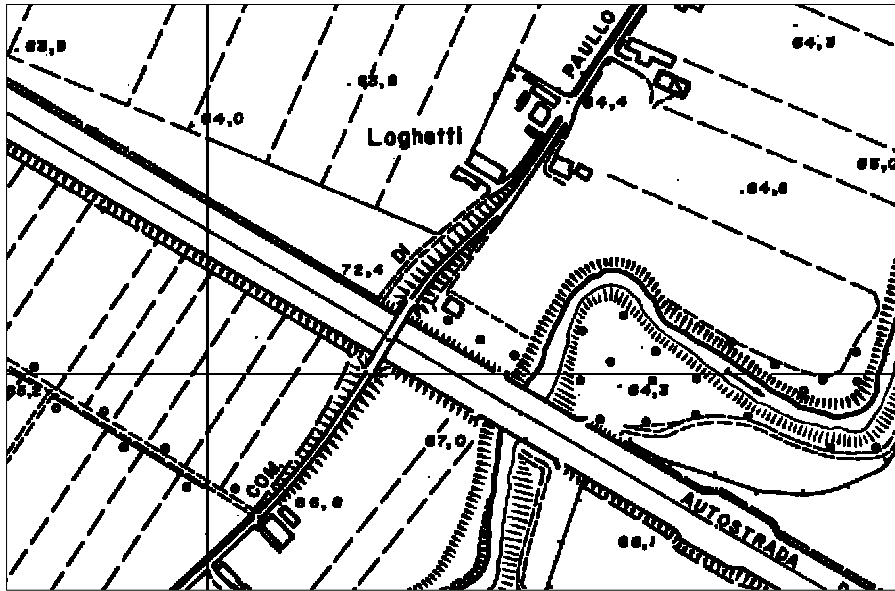

Carta Tecnica Regionale

Scala 1:5000



Foto satellitare Italia2000\*

Scala 1:5000

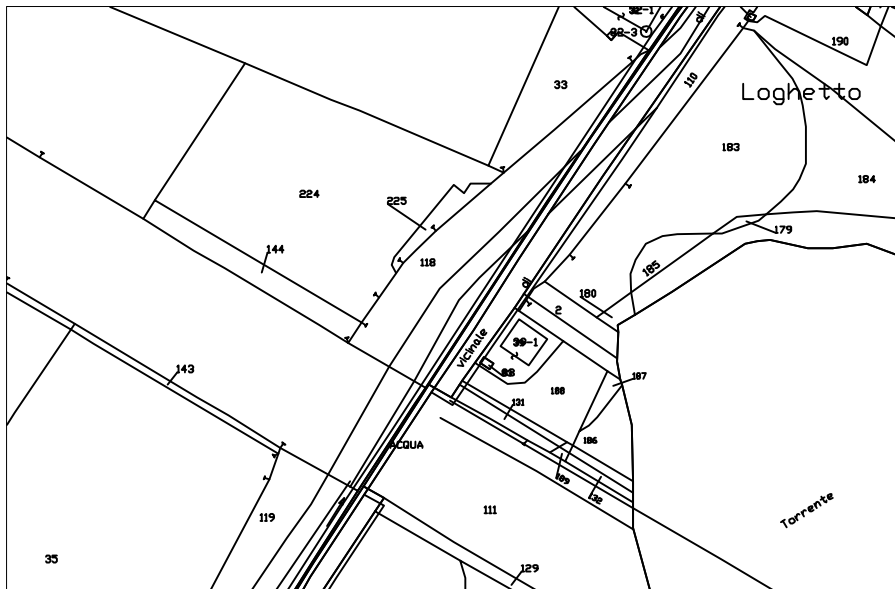

Catasto 2005

Scala 1:2000

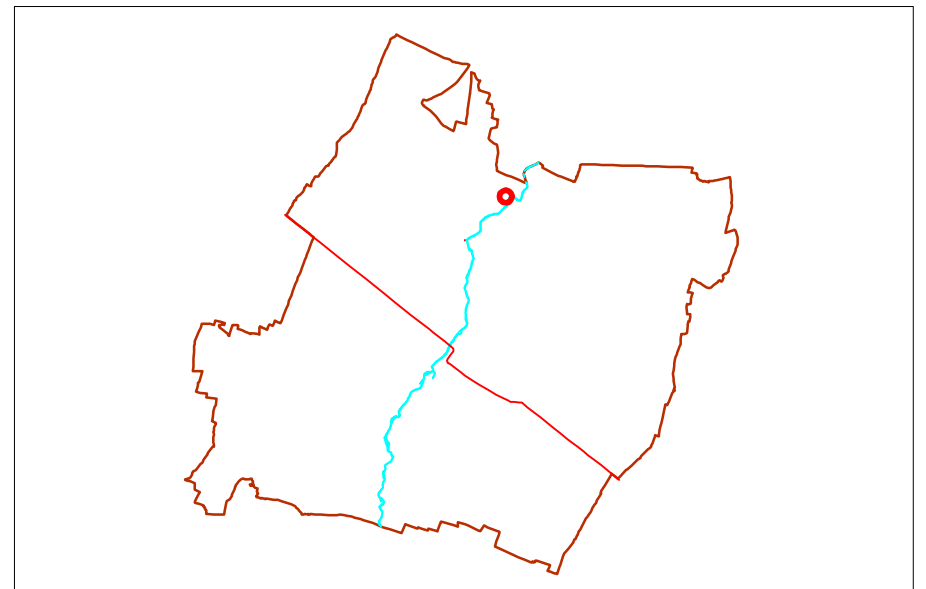

Schema territoriale

Scala a vista

Strumento della pianificazione urbanistica comunale  
Catalogazione dell' edilizia rurale di interesse architettonico, storico e ambientale

L'ARCHITETTURA



1. Accesso nord



2. Fronti ovest e sud-est

L'ARCHITETTURA



3. Fronti est e nord-ovest

PARTICOLARE



4. camino

**19-C. RAMELLA****INFORMAZIONI GENERALI**

Codice edificio	19			
Frazione di	Paullo	Località	C. Ramella	
Indirizzo				
Datazione				1867 abitazione
Notizie storiche				
Reti tecnologiche e utenze				
Legame col fondo		Proprietà	SIDA s.p.a.	
Uso prevalente	Agricolo, abitativo			
Vincoli				

**DENOMINAZIONE DELL'EDIFICIO**

Documentazione prenapoleonica d'archivio	
Topografia militare austriaca	Ramela
Catasto napoleonico 1821	
IGM 1870	
Catasto 1945	
CTR 1977	C. Ramella
Catastale 2004	
idiomatica	

**MORFOLOGIA INSEDIATIVA**

Definizione	Corte aperta sviluppata su tre lati
Sviluppo insediativo	In origine la corte era sviluppata su due lati; con l'aggiunta del fienile risulta invese

**INFORMAZIONI SUI SINGOLI EDIFICI**

Tipologia edilizia	1-edificio plurifunzionale con porta morta; 2-portico; 3-ricovero animali
Osservazioni	

**CONTESTO**

Orientamento	L'edificio 1 si sviluppa secondo l'asse est-ovest e presenta gli affacci principali a sud, verso la corte. La corte è attraversata dalla strada, oltre la quale è stato costruito il fienile.
Unità di paesaggio (come da art. 6 P.T.P.R.)	n° 10 - Pianura Piacentina

19-C. RAMELLA

Parte	Funzioni storiche	Funzioni attuali	n° unità per destinaz.	n° piani f. terra/campate	Costituzione	Stato di conservazione/manutenzione	Interventi/modifiche	Caratteristiche costruttive	Elementi architettonici da segnalare	Osservazioni
								Strutture di elevazione/pavimenti/solai/scale/infissi/copertura		
1a	abitazione	non utilizzato	2	2 piani	Unitaria	Scarso	Sostituzione del manto di copertura in coppi con tegole	Muratura intonacata; infissi e persiane di legno; manto di copertura in tegole	Nicchia con iscrizione della data di fabbricazione posta sopra l'ingresso di sinistra sul fronte sud (foto 6)	
1b	porta morta	non utilizzato				Scarso		Muratura in mattoni intonacata; solaio con travi, travetti e tavelle; persiane di legno; manto di copertura in tegole		
1c	stalla-fienile	ricovero attrezzi		4 campate		Scarso	Tamponamenti del portico con blocchi di cemento	Muratura in mattoni; muro tagliafuoco tra stalla e porta morta; pavimentazione in laterizio; copertura con capriate, terzere, travetti, travicelli, manto di copertura in coppi	Interno stalla: volte ad arco ribassato	
2	fienile	fienile		3 campate	Unitaria	Discreto		Muratura in mattoni, manto di copertura in tegole		
3	ricovero animali	non utilizzato			Unitaria	Pessimo		Muratura in mattoni, manto di copertura in coppi		

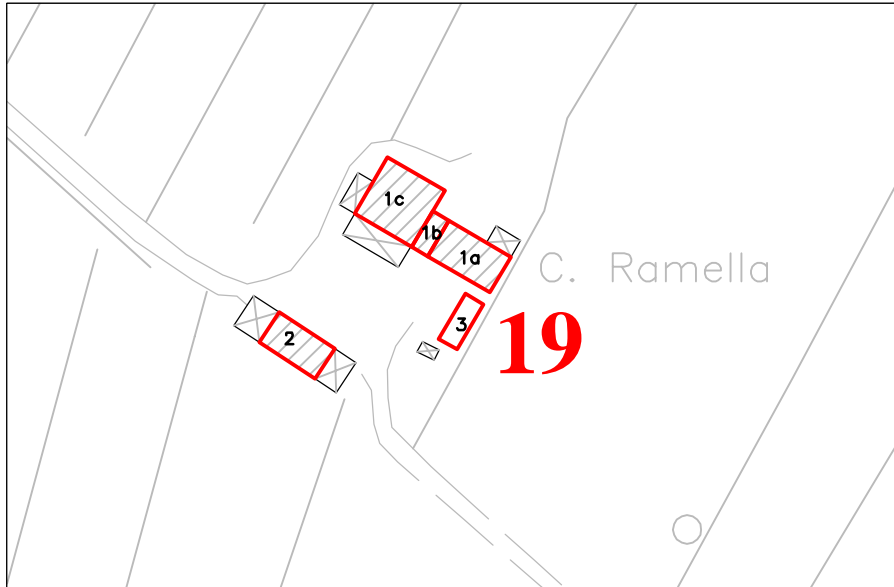

Aerofotogrammetrico

Scala 1:2000



Catasto Napoleonico (1821)

Scala 1:2000

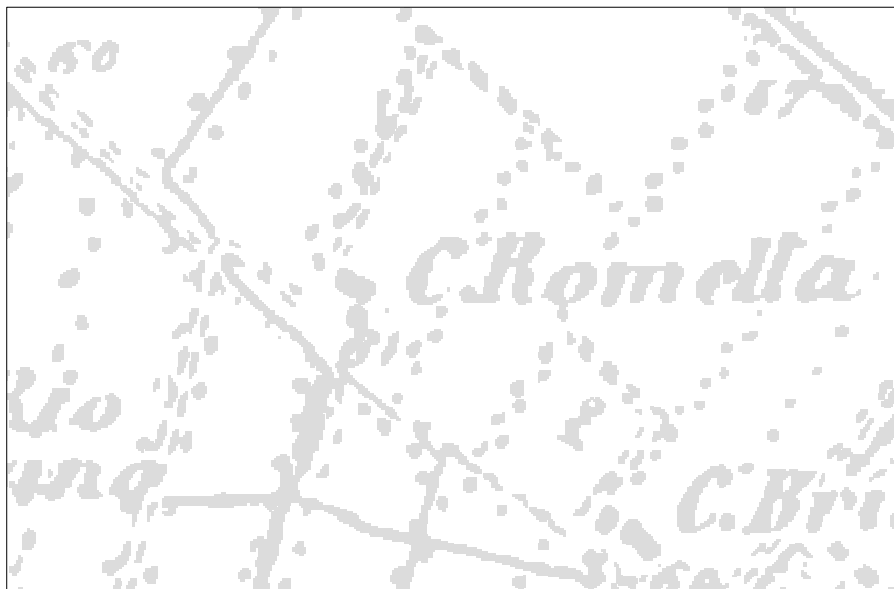

Igm 1870

Scala a vista



Catasto 1950

Scala 1:2000

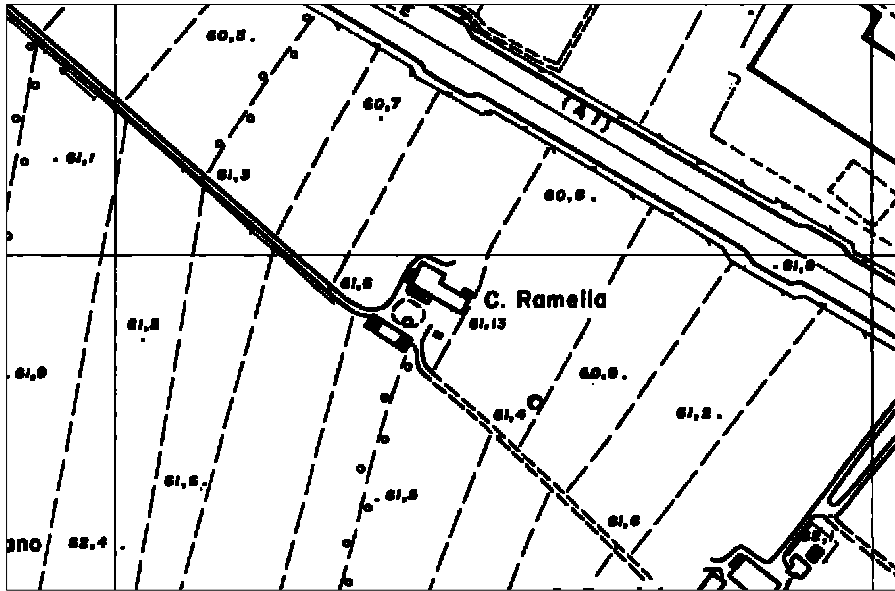

Carta Tecnica Regionale

Scala 1:5000



Foto satellitare Italia2000\*

Scala 1:5000

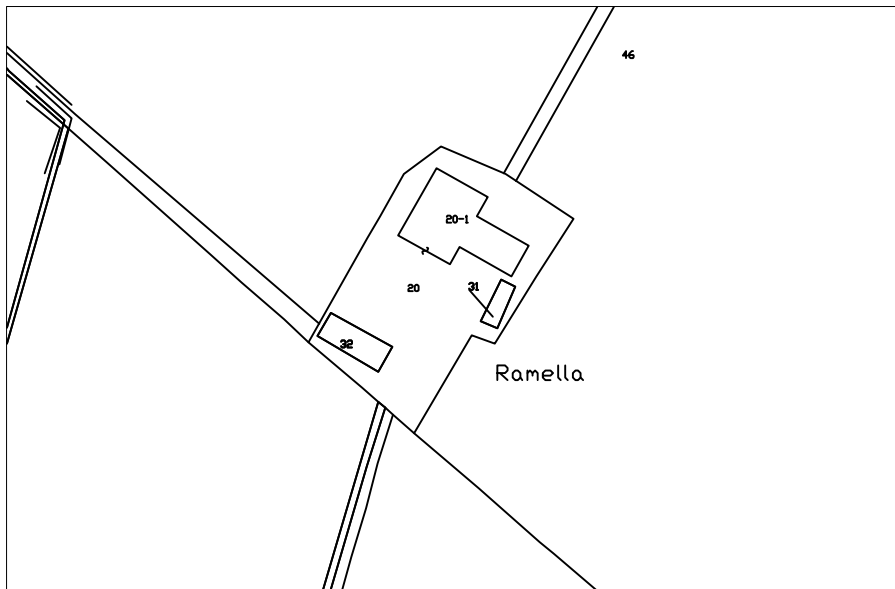

Catasto 2005

Scala 1:2000

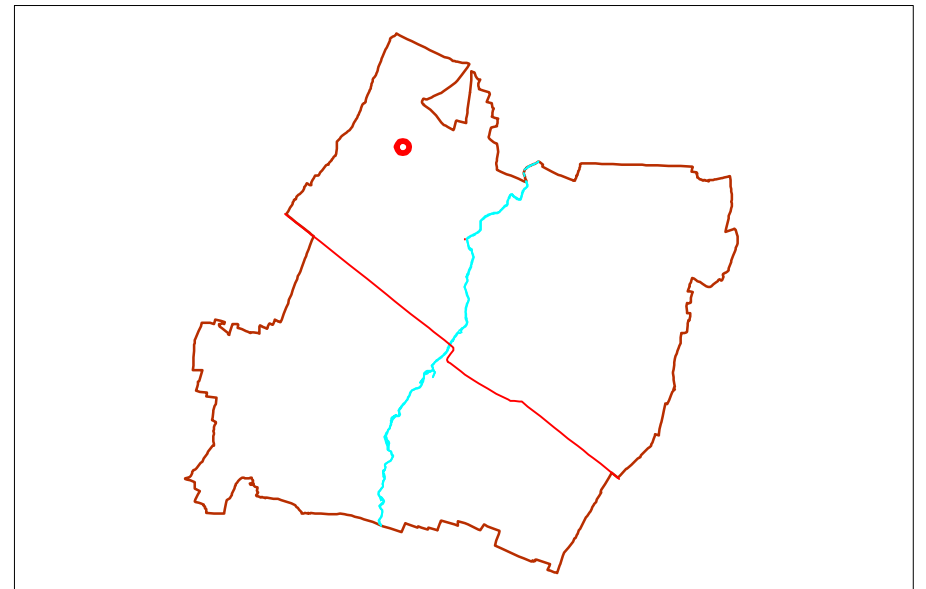

Schema territoriale

Scala a vista

L'ARCHITETTURA



1. Edificio 1c. Fronte sud



2. Edificio 1a. Fronte sud



3. Edifici 1a-1b. Fronte nord

L'ARCHITETTURA



4. Edificio 2.



5. Edificio 3



6. Edificio 1a: iscrizione data

**20-RUSCA****INFORMAZIONI GENERALI**

Codice edificio	20		
Frazione di	Paullo	Località	Rusca
Codice edificio	Rusca, 515		
Datazione			
Notizie storiche			
Reti tecnologiche e utenze	luce, telefono		
Legame col fondo	sì	Proprietà	privata
Uso prevalente	abitativo		
Vincoli			

**DENOMINAZIONE DELL'EDIFICIO**

Documentazione prenapoleonica d'archivio	
Topografia militare austriaca	
Catasto napoleonico 1821	
IGM 1870	
Catasto 1945	
CTR 1977	Rusca
Catastale 2004	
idiomatica	

**MORFOLOGIA INSEDIATIVA**

Definizione	Doppia corte con volumi recenti
Sviluppo insediativo	Da una preesistente corte chiusa, il complesso è cresciuto realizzando una corte aperta adiacente. A questa situazione si sono aggiunte successivamente le nuove strutture prefabbricate.

**INFORMAZIONI SUI SINGOLI EDIFICI**

Tipologia edilizia	1a+1f+1g-edificio plurifunzionale con porta morta; 1b-stalla; 2-portico
Osservazioni	

**CONTESTO**

Orientamento	Il complesso è orientato secondo l'orientamento della strada d'accesso e della divisione dei campi.
Unità di paesaggio (come da art. 6 P.T.P.R.)	n° 10 - Pianura Piacentina

Parte	Funzioni storiche	Funzioni attuali	n° unità per destinaz.	n° piani f. terra/campate	Costituzione	Stato di conservazione/manutenzione	Interventi/modifiche	Caratteristiche costruttive	Elementi architettonici da segnalare	Osservazioni
								Strutture di elevazione/pavimenti/solai/scale/infissi/copertura		
1a	funzione religiosa (?)	abitazione	1	2 + sottotetto	Per parti aggiunte	Buono		Muratura in mattoni intonacata sulla facciata sud; infissi e persiane in legno, inferriate al piano terra; manto di copertura in coppi	Cornicione, campana posta al di sopra della copertura, loggia al primo piano verde la corte interna	
1b	stalla/fienile	abitazione		3 campate		Buono		Muratura in mattoni intonacata; infissi in metallo e persiane in legno; manto di copertura in coppi		
1c	accessori					Buono		Muratura in mattoni intonacata; infissi in legno; manto di copertura in coppi		
1d	abitazione, ricovero animali	non utilizzato	1	2 + sottotetto		Discreto		Muratura in mattoni in parte intonacata; infissi in legno; manto di copertura in coppi		
1e	ricovero animali	non utilizzato				Discreto		Muratura intonacata; infissi in legno; manto di copertura in coppi		
1f	porta morta	distribuzione				Discreto		Muratura in mattoni; copertura con terzere, travetti, travicelli, manto di copertura in coppi		
1g	stalla/fienile, portici	deposito		3 campate		Discreto	tamponamento di alcune campate del portico a nord e creazione di uno stallino	Muratura in mattoni in parte intonacata; infissi in metallo; copertura con capriate, terzere, travetti, travicelli, manto di copertura in coppi		
2	fienile	fienile		3 campate	Unitaria	Buono		Muratura in mattoni in parte intonacata; manto di copertura in tegole		
3		stalla			Unitaria	Buono		Struttura prefabbricata		

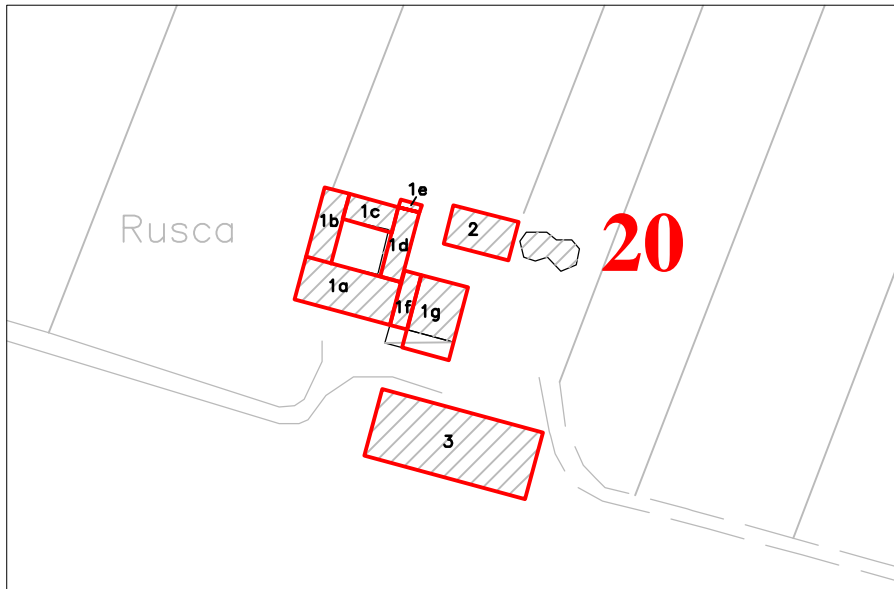

Aerofotogrammetrico

Scala 1:2000



Catasto Napoleonico (1821)

Scala 1:2000



Igm 1870

Scala a vista



Catasto 1950

Scala 1:2000

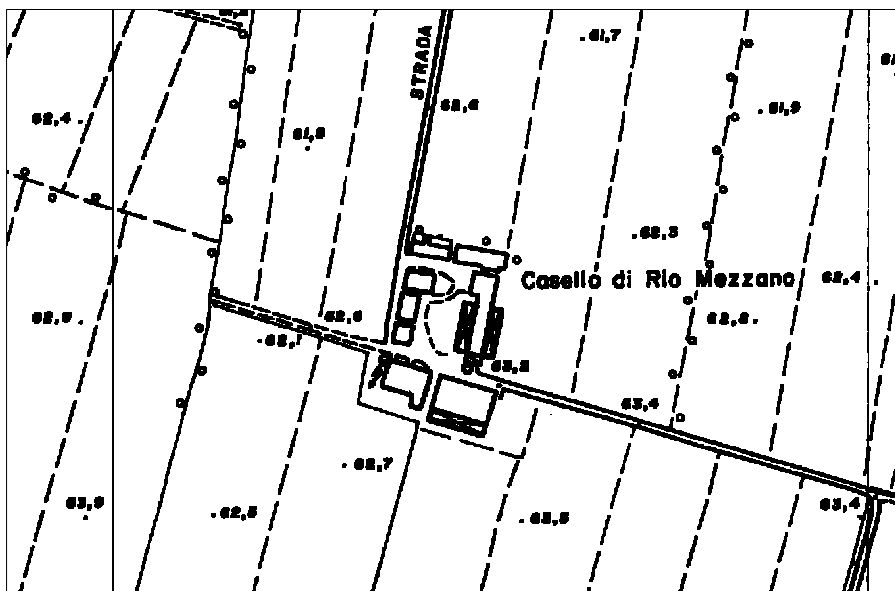

Carta Tecnica Regionale

Scala 1:5000



Foto satellitare Italia2000\*

Scala 1:5000



Catasto 2005

Scala 1:2000

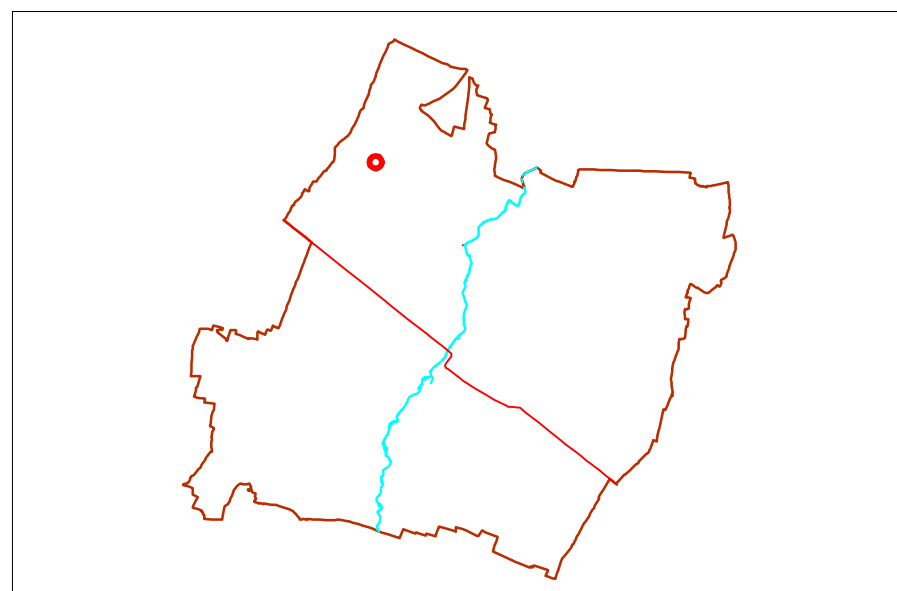

Schema territoriale

Scala a vista

CONTESTO



1. Vista del complesso da Nord.

L'ARCHITETTURA



2. Edificio 1. Fronti sud e ovest.



3. Edificio 1. Fronti sud ed est.

L'ARCHITETTURA



4. Edificio 1. Fronte est.



5. Edificio 1. Fronte nord.



6. Edificio 2. Fronti sud ed est.

**21-CASELLO DI RIO MEZZANO****INFORMAZIONI GENERALI**

Codice edificio	21		
Frazione di	Paullo	Località	Rio Mezzano
Indirizzo	Casello di Rio Mezzano, 531, 534		
Datazione			
Notizie storiche			
Reti tecnologiche e utenze	Luce		
Legame col fondo	Sì	Proprietà	privata
Uso prevalente	Agricolo, abitativo		
Vincoli			

**DENOMINAZIONE DELL'EDIFICIO**

Documentazione prenapoleonica d'archivio	
Topografia militare austriaca	Mezzano di Sotto
Catasto napoleonico 1821	
IGM 1870	
Catasto 1945	
CTR 1977	Casello di Rio Mezzano
Catastale 2004 idiomatica	

**MORFOLOGIA INSEDIATIVA**

Definizione	Corte chiusa
Sviluppo insediativo	In origine era una corte sviluppata su tre lati; con la costruzione dell'essicatoio e della fabbrica per la lavorazione del tabacco si è formata una corte sviluppata su 4 lati

**INFORMAZIONI SUI SINGOLI EDIFICI**

Tipologia edilizia	1-casa padronale; 2-case bracciantili a schiera; 3-casa colonica; 4-stalla con fienile sovrapposto; 5-ricovero animali con legnaia; 8-ricovero animali
Osservazioni	

**CONTESTO**

Orientamento	La strada di accesso alla corte da est separa la vecchia corte sviluppata su tre lati dagli edifici per la lavorazione del tabacco risalenti al dopoguerra. Gli affacci principali di tutti gli edifici sono verso la corte interna.
Unità di paesaggio (come da art. 6 P.T.P.R.)	n° 10 - Pianura Piacentina

21-CASELLO DI RIO MEZZANO

Parte	Funzioni storiche	Funzioni attuali	n° unità per destinaz.	n° piani f. terra/campate	Costituzione	Stato di conservazione/manutenzione	Interventi/modifiche	Caratteristiche costruttive	Elementi architettonici da segnalare	Osservazioni
								Strutture di elevazione/pavimenti/solai/scale/infissi/copertura		
1	casa padronale	abitazione	1	3 piani	Unitaria	Discreto	Nuova tettoia a protezione dell'ingresso est	Muratura in mattoni intonacata; infissi e persiane in legno; manto di copertura in coppi	Cornicione sottogronda con mensole; cornici attorno alle aperture finestrate e agli ingressi con testa leonina in concio di chiave	
2	abitazione	non utilizzato	7	2 piani	Unitaria	Scarso		Muratura in mattoni intonacata; infissi e persiane scorrevoli in legno; inferriate a p.t; manto di copertura in coppi	Cornicione sottogronda	
3	abitazione	abitazione	2	2 piani	Unitaria	Scarso	Aggiunta tettoia di protezione dell'ingresso a nord	Muratura in mattoni intonacata; infissi e persiane in legno; manto di copertura in coppi	Cornicione sottogronda	
4a	stalla+fienili	non utilizzato		6 campate	Per parti aggiunte	Discreto	Aggiunta tettoia sul lato ovest e sud	Muratura in mattoni, infissi metallici; copertura con capriate, terzere, travetti, travicelli; manto di copertura in coppi		
4b	elemento di distribuzione	deposito				Discreto	Sostituzione manto di copertura in coppi con tegole	Copertura con travi, travetti, tavelle di cotto; manto di copertura con tegole		
4c	deposito	deposito				Discreto	Sostituzione manto di copertura in coppi con tegole	Muratura in mattoni con tamponamenti in forati; infissi metallici; manto di copertura in tegole		
5	ricovero animali	deposito			Unitaria	Scarso	Nuove aperture in rottura nelle prime due campate	Muratura in mattoni, infissi di legno; manto di copertura con ondulina		

21-CASELLO DI RIO MEZZANO

Parte	Funzioni storiche	Funzioni attuali	n° unità per destinaz.	n° piani f. terra/campate	Costituzione	Stato di conservazione/manutenzione	Interventi/modifiche	Caratteristiche costruttive	Elementi architettonici da segnalare	Osservazioni
								Strutture di elevazione/pavimenti/solai/scale/infissi/copertura		
6	fienile-essiccatoio tabacco	fienile		6 campate	Unitaria	Discreto	Tamponamenti finestre sul lato ovest; tamponamenti con forati sul lato est; creazione nuovo ingresso lato est	Muratura in mattoni; copertura con capriate, terzere, travetti, travicelli, ondulina nella parte centrale; nei corpi laterali manca la capriata; manto di copertura in tegole		
7	fabbrica per la lavorazione e tabacco	non utilizzato		2 piani	Unitaria	Discreto		Muratura in mattoni; infissi di legno; manto di copertura in tegole	ciminiera (foto 7)	
8	ricovero animali	deposito-legnaia			Unitaria	Scarso		Muratura in mattoni; infissi di legno; copertura con capriate, terzere, travetti, travicelli; manto di copertura in coppi		



Aerofotogrammetrico

Scala 1:2000



Catasto Napoleonico (1821)

Scala 1:2000



Igm 1870

Scala a vista



Catasto 1950

Scala 1:2000

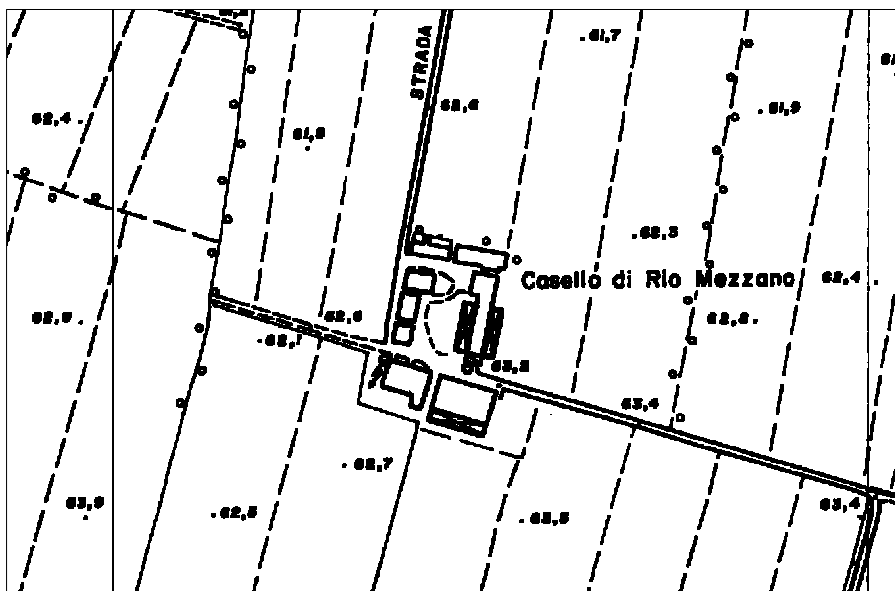

Carta Tecnica Regionale

Scala 1:5000



Foto satellitare Italia2000\*

Scala 1:5000



Catasto 2005

Scala 1:2000

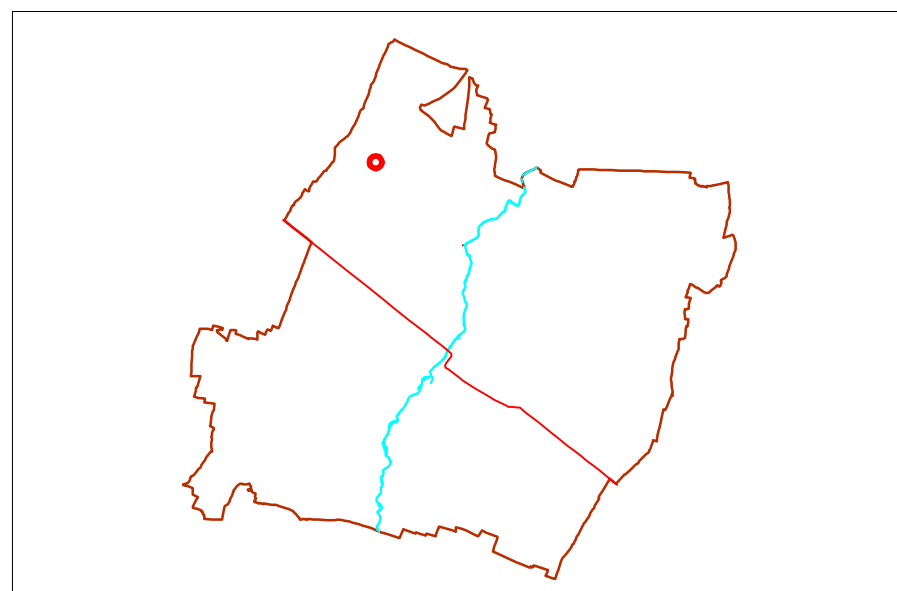

Schema territoriale

Scala a vista

ACCESSI



1. Accesso da est



2. Accesso da ovest



3. Vista da sud-est

L'ARCHITETTURA



4. Edifici 1-2. Fronte est



5. Edificio 3. Fronte nord-ovest



6. Edificio 8. Fronte sud

L'ARCHITETTURA



7. Edificio 5. Fronte sud



8. Edificio 4. Fronte ovest



9. Edificio 4. Fronte ovest

L'ARCHITETTURA



10. Edificio 6. Fronte nord-ovest



11. Edificio 7. Fronte nord-ovest



12. Edificio 7. Fronte est

**22-CASA BRUCIATA****INFORMAZIONI GENERALI**

Codice edificio	22		
Frazione di	Paullo	Località	Casa Bruciata
Indirizzo	Casa Bruciata, 492		
Datazione			
Notizie storiche			
Reti tecnologiche e utenze	luce, telefono		
Legame col fondo	sì	Proprietà	privata
Uso prevalente	agricolo, abitativo		
Vincoli			

**DENOMINAZIONE DELL'EDIFICIO**

Documentazione prenapoleonica d'archivio	
Topografia militare austriaca	
Catasto napoleonico 1821	Casa Bruciata
IGM 1870	
Catasto 1945	
CTR 1977	C. Bruciata
Catastale 2004	
idiomatica	

**MORFOLOGIA INSEDIATIVA**

Definizione	Corte aperta sviluppata su tre lati con corpi di servizio e volumi recenti
Sviluppo insediativo	Corte aperta sviluppata su tre lati alla quale si sono aggiunti successivamente altri edifici

**INFORMAZIONI SUI SINGOLI EDIFICI**

Tipologia edilizia	1-edificio plurifunzionale con porta morta; 2 stalla con fienile sovrapposto; 3-ricovero animali con fienile sovrapposto; 5-ricovero animali; 6-portico
Osservazioni	Presenza di torre

**CONTESTO**

Orientamento	Gli edifici facenti parte della corte aperta si aprono verso la corte; solo l'abitazione presenta un ingresso anche sul fronte esterno.
Unità di paesaggio (come da art. 6 P.T.P.R.)	n° 10 - Pianura Piacentina

22-CASA BRUCIATA

Parte	Funzioni storiche	Funzioni attuali	n° unità per destinaz.	n° piani f. terra/campate	Costituzione	Stato di conservazione/manutenzione	Interventi/modifiche	Caratteristiche costruttive	Elementi architettonici da segnalare	Osservazioni
								Strutture di elevazione/pavimenti/solai/scale/infissi/copertura		
1a	abitazione	abitazione	2	2 + sottotetto	Per parti aggiunte	Buono		Muratura intonacata; infissi e persiane in legno, inferriate al piano terra; manto di copertura in coppi	Torre con cornicione a mensole (foto 5), cornicione	
1b	porta morta	distribuzione				Buono		Muratura in mattoni; pavimentazione in laterizio (foto 6); solaio con travi metalliche e voltine in laterizio; persiane in legno; manto di copertura in coppi	Cornicione	
1c	stalla/fienile, portico	fienile		4 campate		Discreto	sventramento della stalla e unione con il portico, rifacimento del tetto	Muratura in mattoni in parte intonacata; copertura con capriate, terzere, travetti, travicelli, manto di copertura in tegole		
2	stalla, fienile	fienile		3 campate	Unitaria	Buono	tamponamento delle aperture della stalla, sventramento della stessa	Muratura in mattoni; copertura con capriate con catena metallica, terzere, travetti, travicelli, manto di copertura in tegole		
3	stallini/fienile	non utilizzato		3 campate	Per parti aggiunte	Discreto	realizzazione del forno accostato all'edificio	Muratura in mattoni in parte intonacata; manto di copertura in tegole		
4		abitazione	1	2 + seminterrato	Unitaria	Buono		Muratura intonacata; infissi in legno e tapparelle; manto di copertura in tegole		
5	ricovero animali	non utilizzato			Unitaria	Discreto		Muratura intonacata; infissi in legno; manto di copertura in tegole		
6	deposito	deposito		3 campate	Unitaria	Buono		Muratura in mattoni in parte intonacata; manto di copertura in tegole		

## 22-CASA BRUCIATA

Parte	Funzioni storiche	Funzioni attuali	n° unità per destinaz.	n° piani f. terra/campate	Costituzione	Stato di conservazione/manutenzione	Interventi/modifiche	Caratteristiche costruttive	Elementi architettonici da segnalare	Osservazioni
								Strutture di elevazione/pavimenti/solai/scale/infissi/copertura		

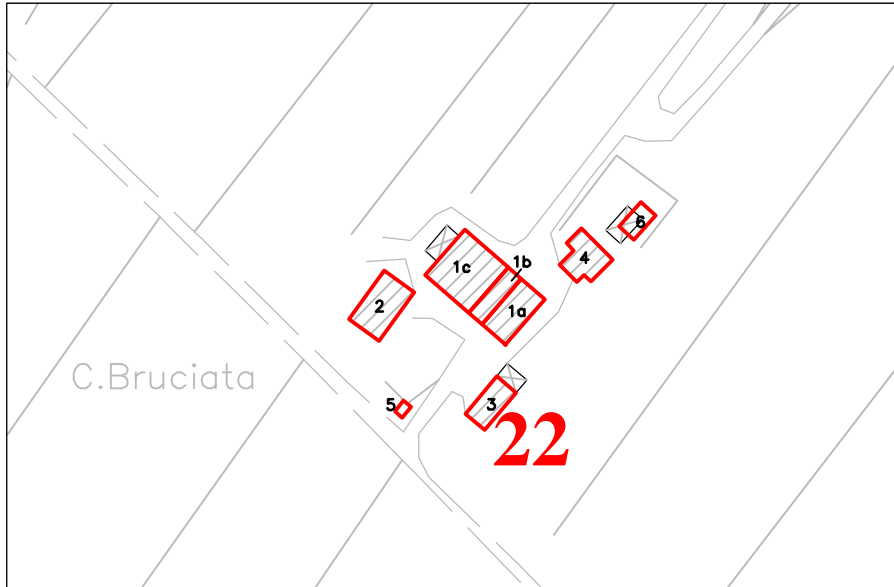

Aerofotogrammetrico

Scala 1:2000

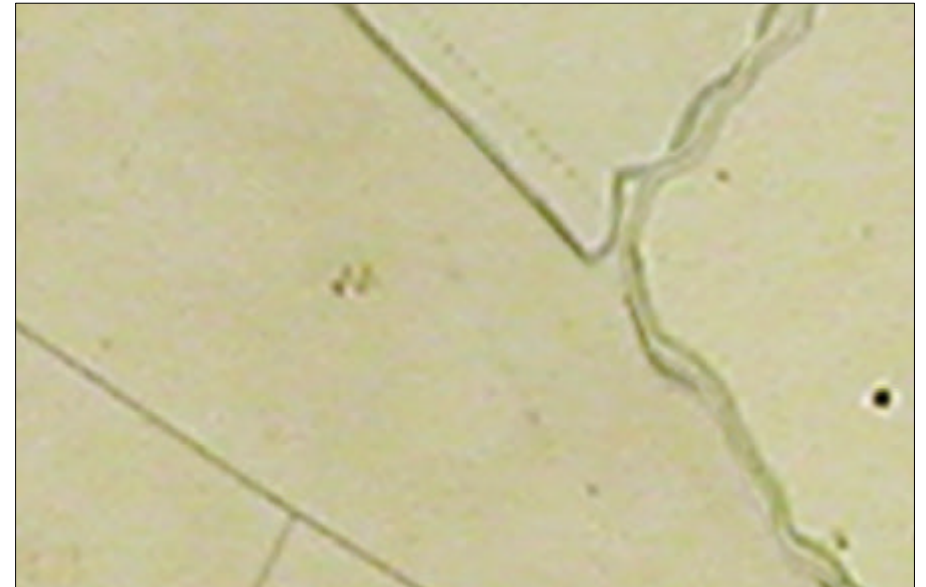

Catasto Napoleonico (1821)

Scala 1:2000

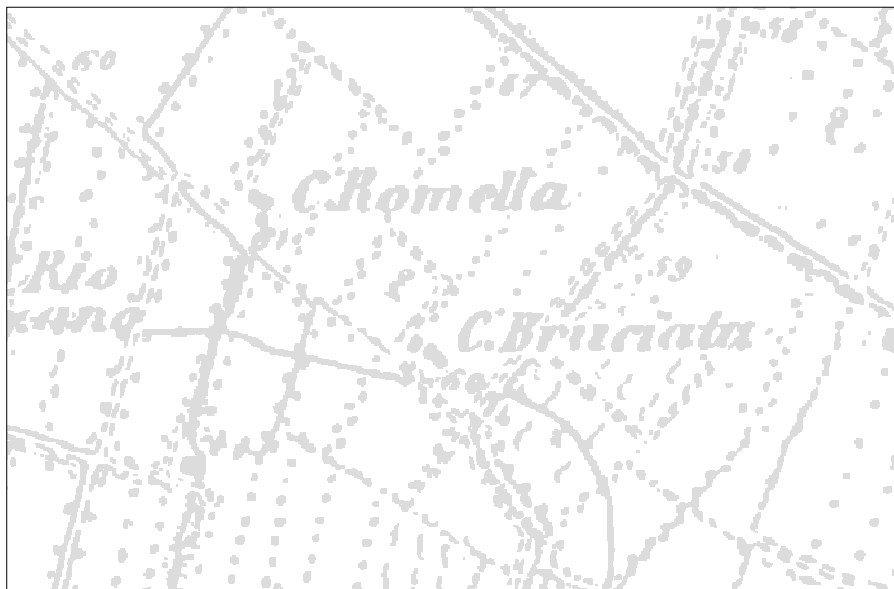

Igm 1870

Scala a vista



Catasto 1950

Scala 1:2000

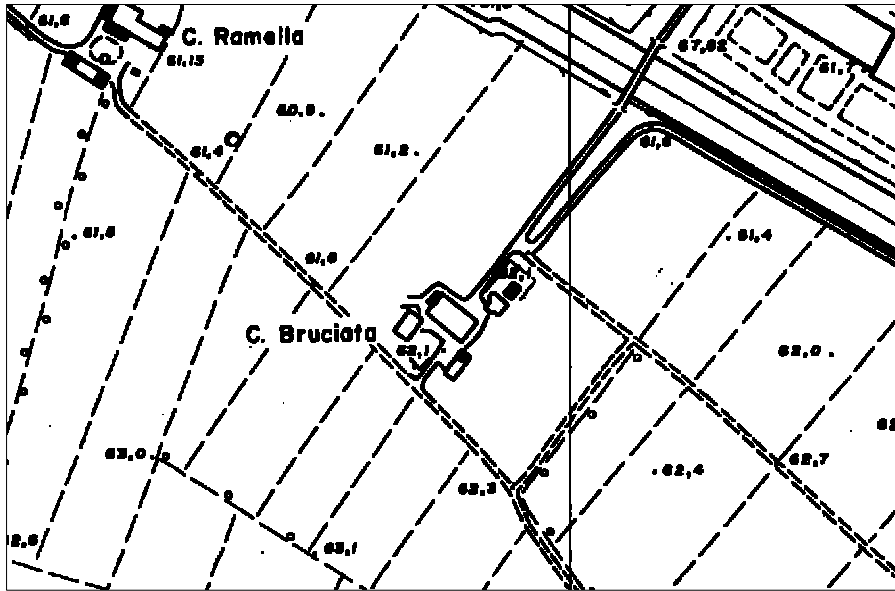

Carta Tecnica Regionale

Scala 1:5000



Foto satellitare Italia2000\*

Scala 1:5000

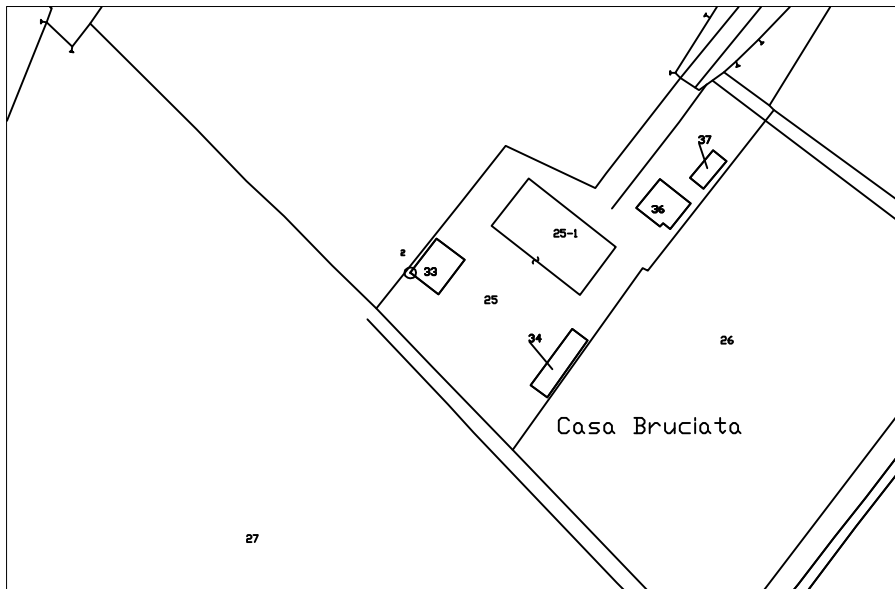

Catasto 2005

Scala 1:2000

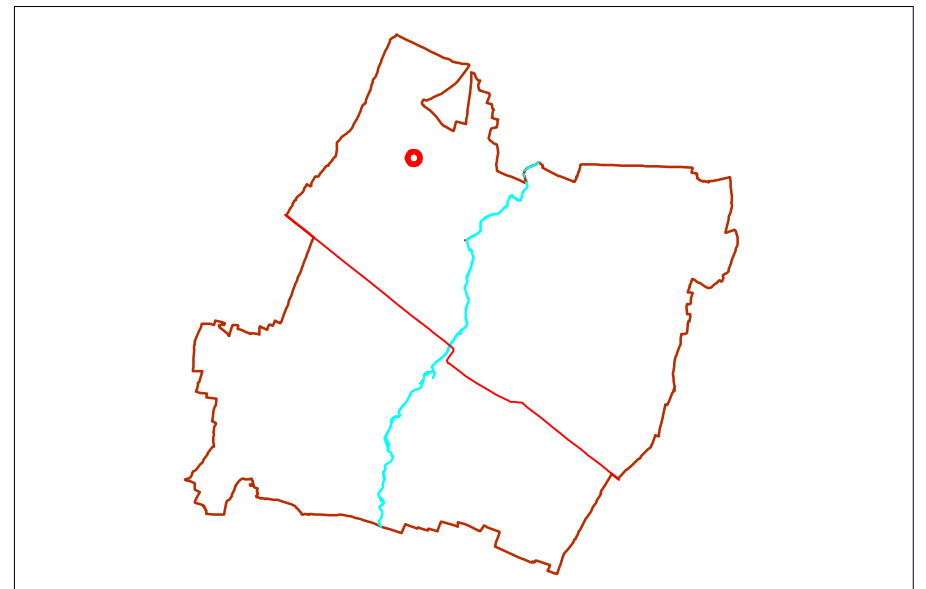

Schema territoriale

Scala a vista

L'ARCHITETTURA



1. Edificio 1. Fronte sud.



2. Edificio 1. Fronti est e nord.



3. Edificio 1. Fronte nord.

L'ARCHITETTURA



4. Edificio 1. Fronte ovest.



5. Edificio 1. Cornicione della torretta.



6. Edificio 1. Pavimentazione della porta morta.

L'ARCHITETTURA



7. Edificio 2. Fronti nord e ovest.



8. Edificio 2. Fronte est.



9. Edificio 3. Fronti sud e ovest.

L'ARCHITETTURA



10. Edificio 4. Fronti nord e ovest.



11. Edificio 5.



12. Edificio 6. Fronti ovest e sud.

**23-OLZA LOGHETTO****INFORMAZIONI GENERALI**

Codice edificio	23		
Frazione di	Paullo	Località	Olza Loghetto
Indirizzo	Olza Loghetto, 420		
Datazione			
Notizie storiche			
Reti tecnologiche e utenze	luce, acqua		
Legame col fondo	sì	Proprietà	privata
Usò prevalente	commerciale		
Vincoli	DL 22/01/2004 N.42 (art 142)		

**DENOMINAZIONE DELL'EDIFICIO**

Documentazione prenapoleonica d'archivio	
Topografia militare austriaca	
Catasto napoleonico 1821	
IGM 1870	
Catasto 1945	
CTR 1977	Olza
Catastale 2004	
idiomatica	

**MORFOLOGIA INSEDIATIVA**

Definizione	Corte aperta con elementi a fronte
Sviluppo insediativo	

**INFORMAZIONI SUI SINGOLI EDIFICI**

Tipologia edilizia	1-edificio plurifunzionale senza porta morta; 2-ricovero animali
Osservazioni	

**CONTESTO**

Orientamento	Gli edifici sono sviluppati lungo l'asse nord-sud; l'accesso dalla strada non è in corrispondenza della corte ma in corrispondenza del lato ovest dell'edificio 1, dove è posizionato l'ingresso principale all'abitazione.
Unità di paesaggio (come da art. 6 P.T.P.R.)	n° 10 - Pianura Piacentina

## 23-OLZA LOGHETTO

Parte	Funzioni storiche	Funzioni attuali	n° unità per destinaz.	n° piani f. terra/campate	Costituzione	Stato di conservazione/manutenzione	Interventi/modifiche	Caratteristiche costruttive	Elementi architettonici da segnalare	Osservazioni
								Strutture di elevazione/pavimenti/solai/scale/infissi/copertura		
1a	abitazione	osteria		2 piani	Unitaria	Ottimo	Intevento di ristrutturazione 2004	Muratura mista in ciottoli e mattoni, in gran parte intonacata; infissi e persiane in legno; manto di copertura in coppi	Cornicione sottogronda con mensole; cornici intorno alle aperture finestrate e alla porta d'ingresso sul lato ovest; nicchia con dipinto sul lato nord dell'abitazione	
1b	stalla+fienile	osteria		2 campate		Ottimo	Intevento di ristrutturazione 2004	Muratura in mattoni, in parte intonacata; infissi in legno e in metallo; manto di copertura in coppi		
1c	fienile	ingresso osteria		3 campate		Ottimo	Intevento di ristrutturazione 2004	Muratura in mattoni; pavimentazione in laterizio; copertura con travi, travetti, travicelli, tavelle; manto di copertura in coppi		
2	ricovero animali+legnaia	deposito+legnaia			Unitaria	Buono	Intevento di ristrutturazione 2004	Muratura in mattoni; infissi in legno; manto di copertura in coppi		

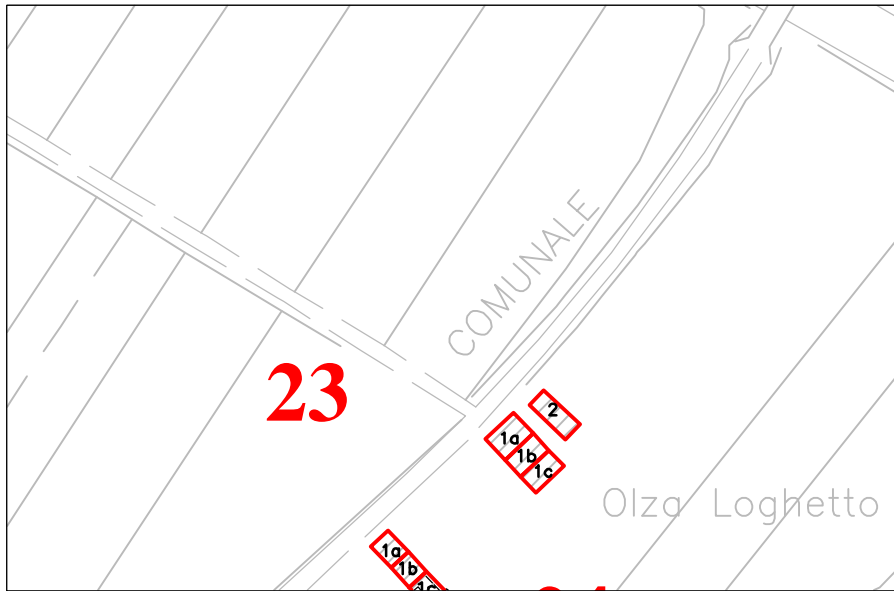

Aerofotogrammetrico

Scala 1:2000

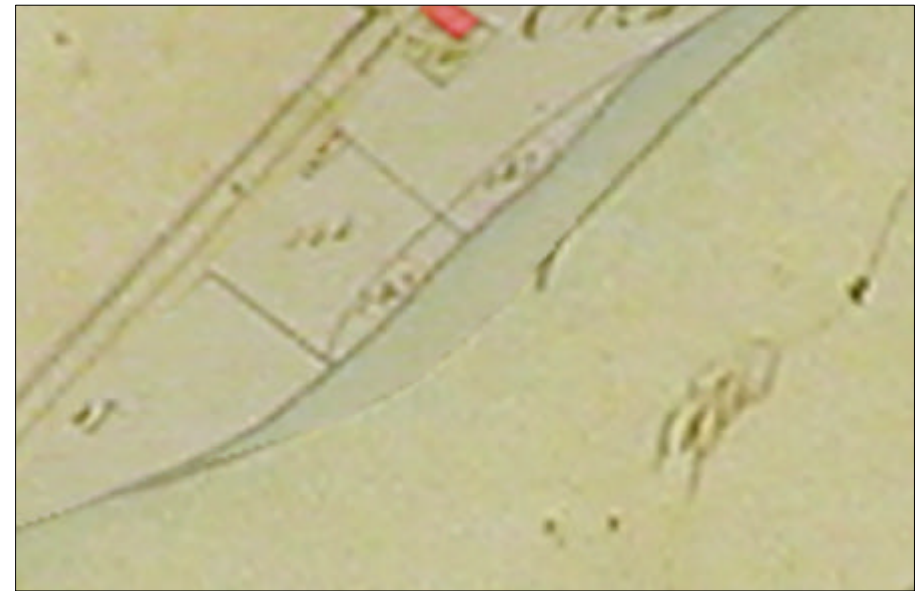

Catasto Napoleonico (1821)

Scala 1:2000



Igm 1870

Scala a vista



Catasto 1950

Scala 1:2000

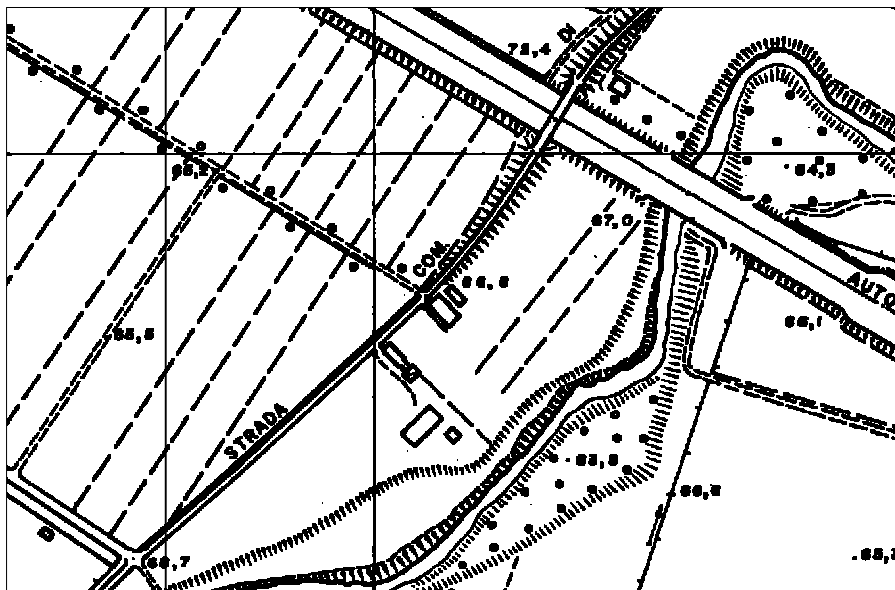

Carta Tecnica Regionale

Scala 1:5000



Foto satellitare Italia2000\*

Scala 1:5000

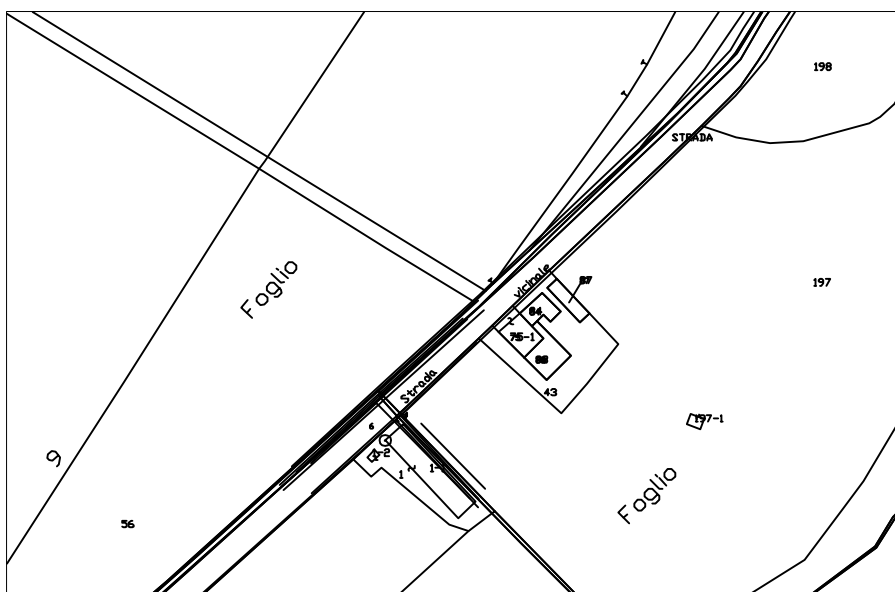

Catasto 2005

Scala 1:2000

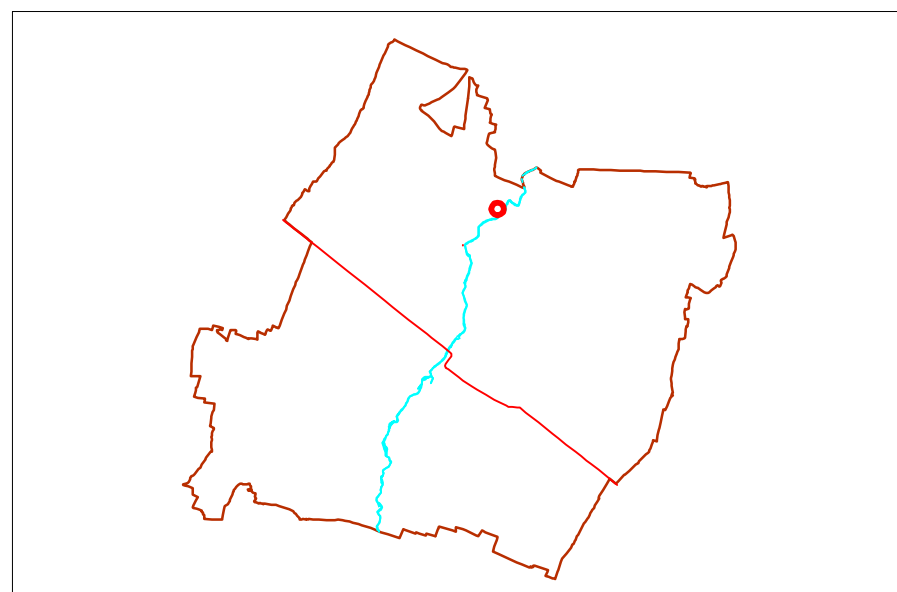

Schema territoriale

Scala a vista

Strumento della pianificazione urbanistica comunale  
Catalogazione dell' edilizia rurale di interesse architettonico, storico e ambientale

L'ARCHITETTURA



1. Edificio 1. Fronte nord-ovest



2. Edificio 1. Fronte ovest

L'ARCHITETTURA



3. Edificio 1. Fronte sud-est



4. Edificio 2

**INFORMAZIONI GENERALI**

Codice edificio	24		
Frazione di	Paullo	Località	
Indirizzo			
Datazione			
Notizie storiche			
Reti tecnologiche e utenze			
Legame col fondo		Proprietà	privata
Uso prevalente	non utilizzato		
Vincoli	DL 22/01/2004 n.42 (art.142)		

**DENOMINAZIONE DELL'EDIFICIO**

Documentazione prenapoleonica d'archivio	
Topografia militare austriaca	
Catasto napoleonico 1821	
IGM 1870	
Catasto 1945	
CTR 1977	
Catastale 2004	
idiomatica	

**MORFOLOGIA INSEDIATIVA**

Definizione	Edificio plurifunzionale in linea con volumi recenti
Sviluppo insediativo	Lontano dall'edificio, in modo da non poter creare una corte è stata costruita la nuova

**INFORMAZIONI SUI SINGOLI EDIFICI**

Tipologia edilizia	1-edificio plurifunzionale senza porta morta
Osservazioni	

**CONTESTO**

Orientamento	L'edificio presenta l'accesso dalla strada sul fronte nord-ovest (foto 2). Gli affacci dell'edificio sono tutti sul fronte ovest.
Unità di paesaggio (come da art. 6 P.T.P.R.)	n° 10 - Pianura Piacentina

Parte	Funzioni storiche	Funzioni attuali	n° unità per destinaz.	n° piani f. terra/campate	Costituzione	Stato di conservazione/manutenzione	Interventi/modifiche	Caratteristiche costruttive	Elementi architettonici da segnalare	Osservazioni
								Strutture di elevazione/pavimenti/solai/scale/infissi/copertura		
1a	abitazione	non utilizzato	1	2 piani	Per parti aggiunte	Scarso		Muratura in mattoni, intonacata; infissi e persiane in legno; manto di copertura in coppi		
1b	abitazione-stalla-fienile	non utilizzato	1	2 piani		Scarso		Muratura in mattoni, intonacata; infissi e persiane in legno; manto di copertura in coppi		
1c	ricovero animali	non utilizzato				Scarso		Muratura in mattoni; infissi e persiane in legno; manto di copertura in coppi		
2	stalla	non utilizzato			Unitaria	Scarso		Muratura intonacata; manto di copertura in tegole		

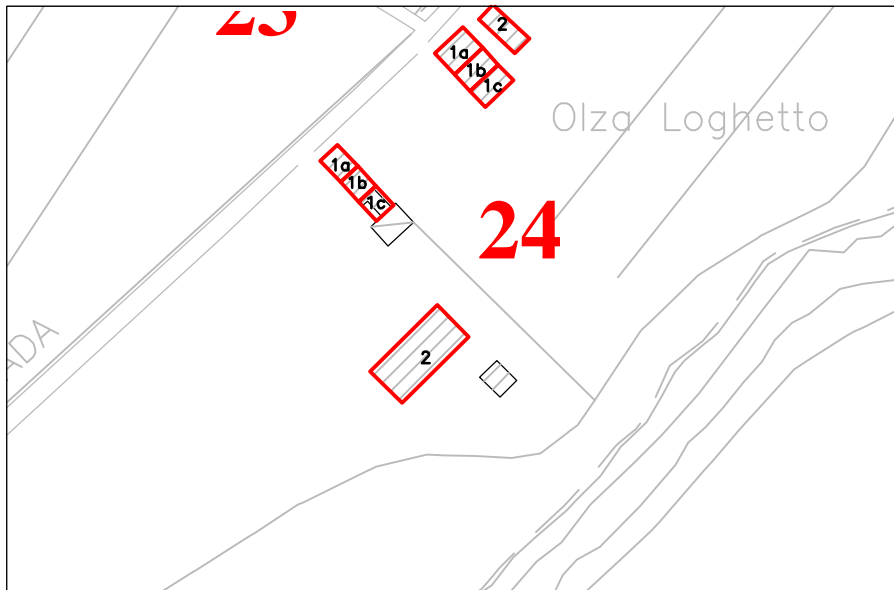

Aerofotogrammetrico

Scala 1:2000



Catasto Napoleonico (1821)

Scala 1:2000



Igm 1870

Scala a vista

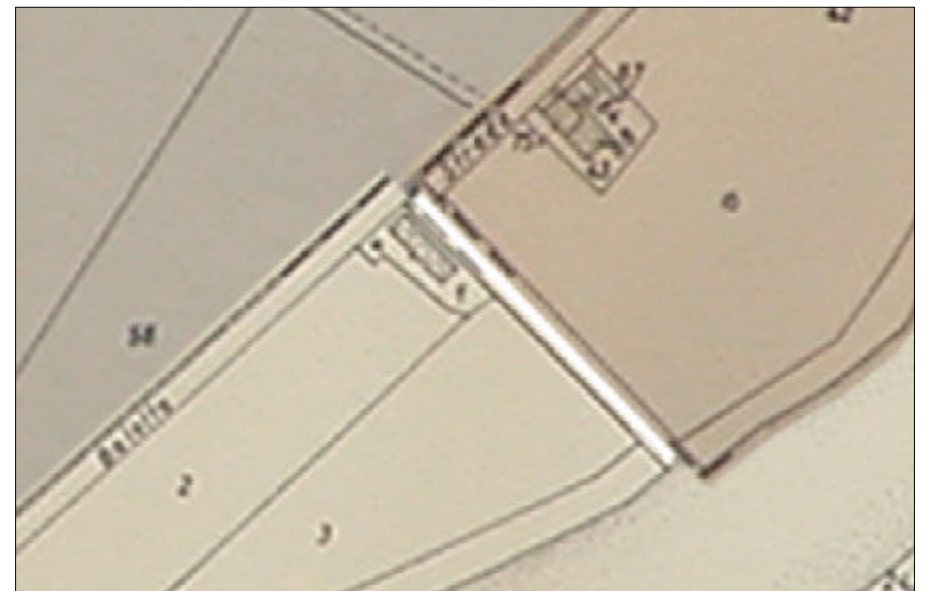

Catasto 1950

Scala 1:2000

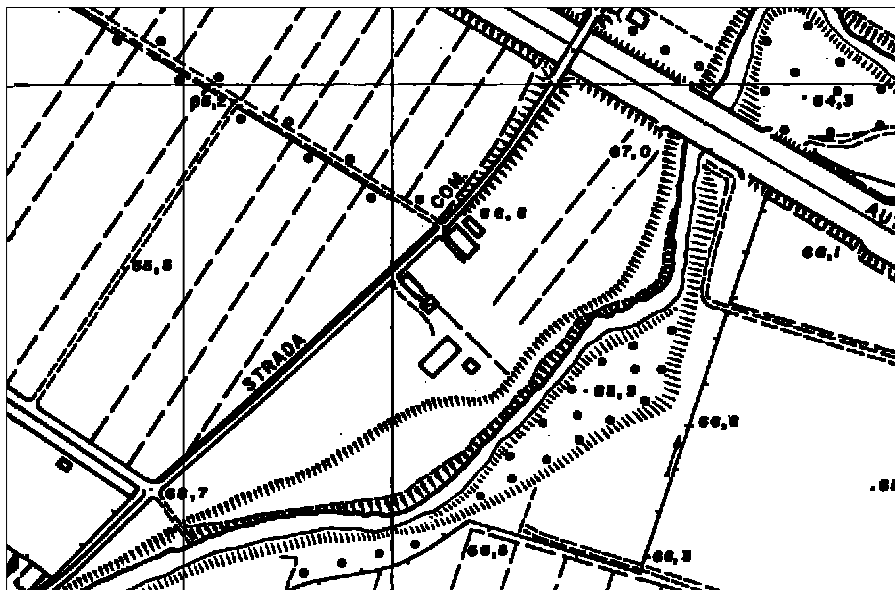

Carta Tecnica Regionale

Scala 1:5000



Foto satellitare Italia2000\*

Scala 1:5000

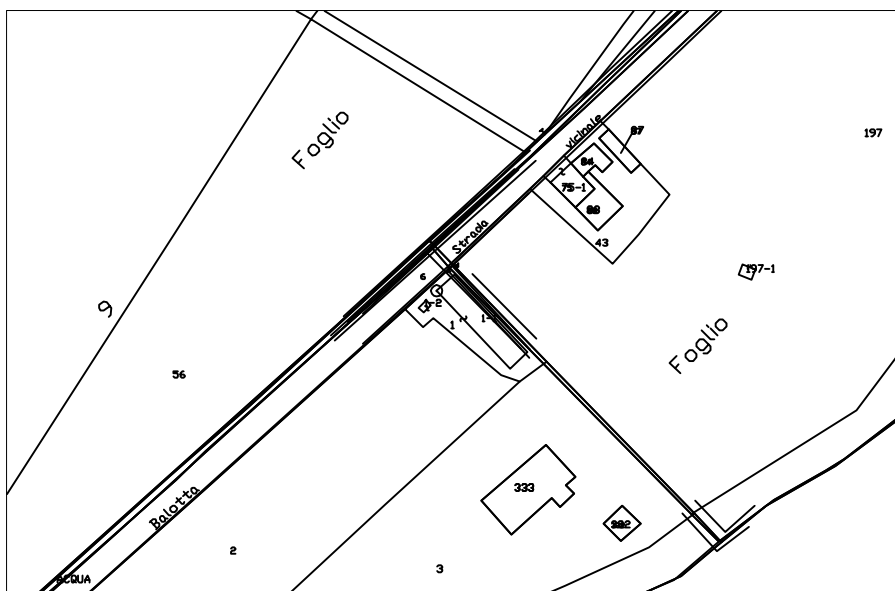

Catasto 2005

Scala 1:2000

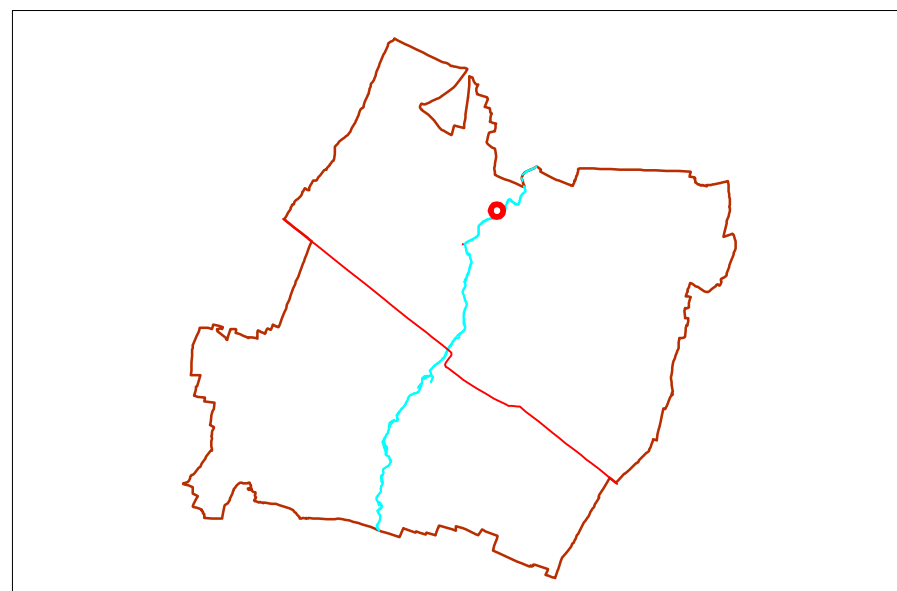

Schema territoriale

Scala a vista

Strumento della pianificazione urbanistica comunale  
Catalogazione dell' edilizia rurale di interesse architettonico, storico e ambientale

L'ARCHITETTURA



1. Edificio 1. Fronte ovest



2. Edificio 1. Fronte nord-ovest

L'ARCHITETTURA



3. Edificio 1. Fronte est



4. Edificio 2

**25-CASAROLA PICCOLA****INFORMAZIONI GENERALI**

Codice edificio	25		
Frazione di	Paullo	Località	Casarola piccola
Indirizzo	Casarola Piccola, 557		
Datazione			
Notizie storiche			
Reti tecnologiche e utenze	luce, telefono		
Legame col fondo	sì	Proprietà	SIDA s.p.a.
Uso prevalente	agricolo, abitativo		
Vincoli			

**DENOMINAZIONE DELL'EDIFICIO**

Documentazione prenapoleonica d'archivio	
Topografia militare austriaca	Casarola
Catasto napoleonico 1821	
IGM 1870	
Catasto 1945	
CTR 1977	Casarola piccola
Catastale 2004 idiomatica	

**MORFOLOGIA INSEDIATIVA**

Definizione	Edificio plurifunzionale in linea
Sviluppo insediativo	

**INFORMAZIONI SUI SINGOLI EDIFICI**

Tipologia edilizia	1a-portico; 1b+1c-edificio plurifunzionale senza porta morta; 1d-ricovero animali con legnaia
Osservazioni	

**CONTESTO**

Orientamento	L'edificio si sviluppa in direzione all'incirca Est-Ovest, direzione perpendicolare alla strada di accesso.
Unità di paesaggio (come da art. 6 P.T.P.R.)	n° 10 - Pianura Piacentina

## 25-CASAROLA PICCOLA

Parte	Funzioni storiche	Funzioni attuali	n° unità per destinaz.	n° piani f. terra/campate	Costituzione	Stato di conservazione/manutenzione	Interventi/modifiche	Caratteristiche costruttive	Elementi architettonici da segnalare	Osservazioni
								Strutture di elevazione/pavimenti/solai/scale/infissi/copertura		
1a	fienile	fienile		2 campate	Per parti aggiunte	Discreto		Muratura in mattoni; copertura con terzere, travetti, travicelli, manto di copertura in tegole		
1b	stalla/fienile	fienile		1 campata		Discreto		Muratura in mattoni; infissi in metallo; copertura con terzere, travetti, travicelli, manto di copertura in tegole		
1c	abitazione	abitazione	1	2 piani		Discreto		Muratura in mattoni intonacata; infissi e persiane in legno, inferriate al piano terra; manto di copertura in coppi	muro a scarpa verso il ricovero animali	
1d	ricovero animali	non utilizzata				Buono		Muratura in mattoni; infissi in legno; manto di copertura in coppi		

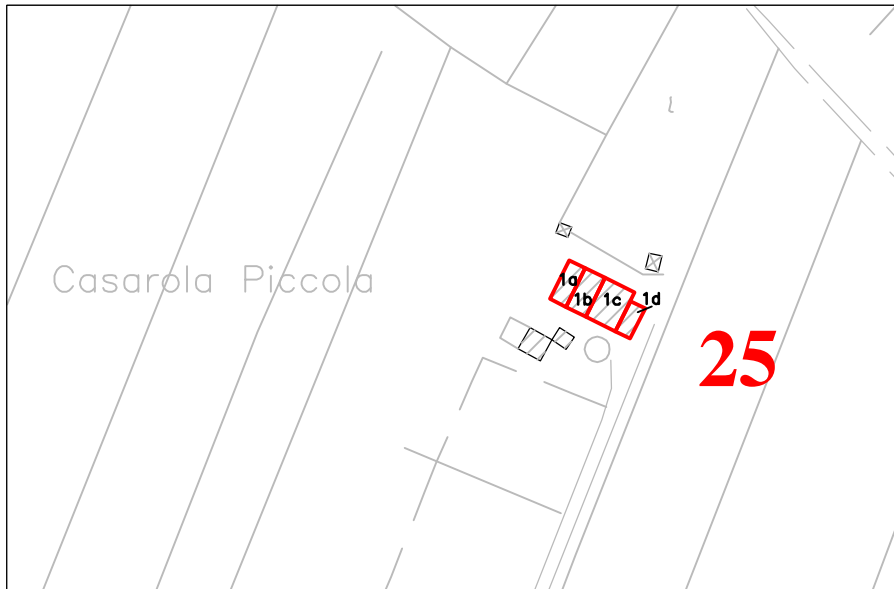

Aerofotogrammetrico

Scala 1:2000



Catasto Napoleonico (1821)

Scala 1:2000



Igm 1870

Scala a vista



Catasto 1950

Scala 1:2000

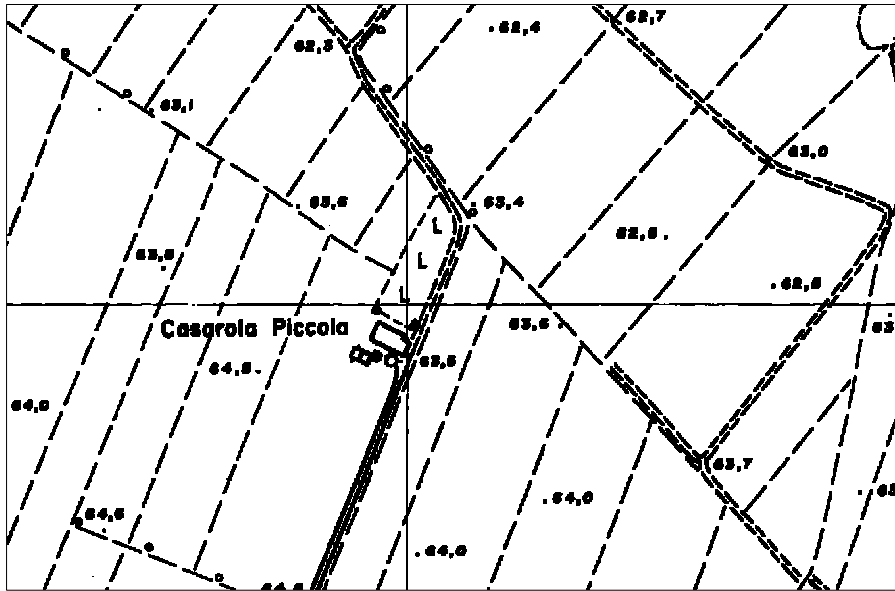

Carta Tecnica Regionale

Scala 1:5000



Foto satellitare Italia2000\*

Scala 1:5000

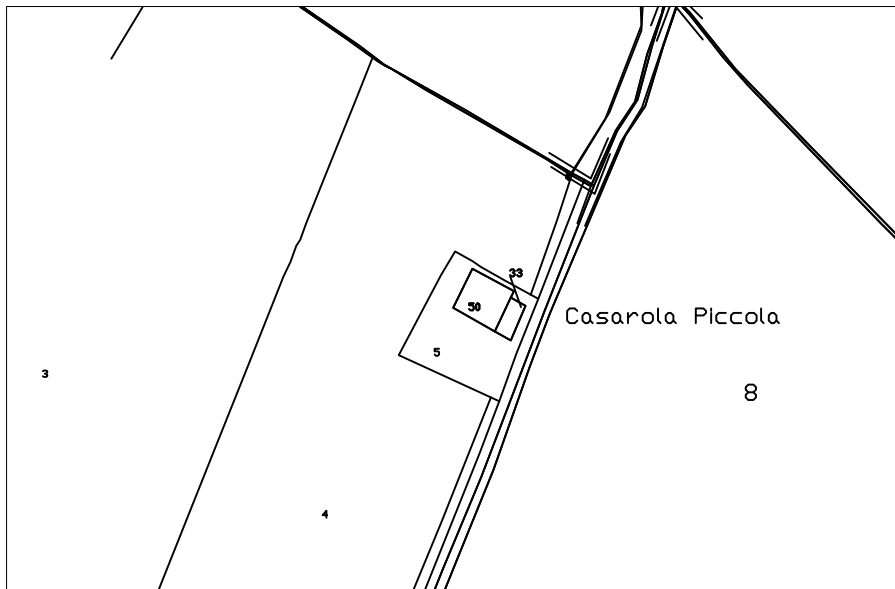

Catasto 2005

Scala 1:2000

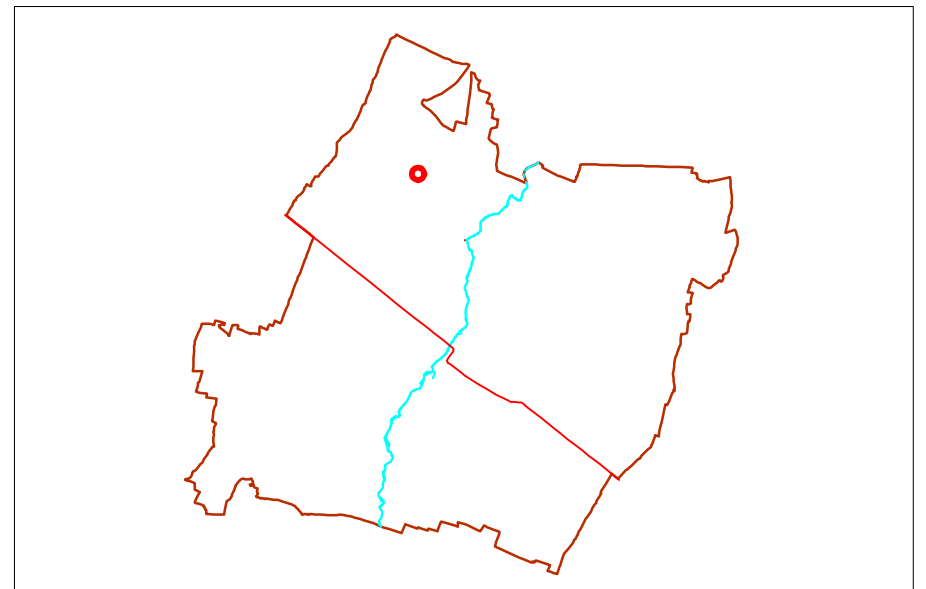

Schema territoriale

Scala a vista

Strumento della pianificazione urbanistica comunale  
Catalogazione dell' edilizia rurale di interesse architettonico, storico e ambientale

L'ARCHITETTURA



1. Fronti ovest e sud.



2. Fronte est.

L'ARCHITETTURA



3. Fronte nord.



4. Ricovero animali.

**26-I PILASTRI****INFORMAZIONI GENERALI**

Codice edificio	26		
Frazione di	Paullo	Località	I Pilastri
Indirizzo	I Pilastri, 456, 457,458		
Datazione			
Notizie storiche	1885-1886 passaggio all'Opera Pia Maruffi		
Reti tecnologiche e utenze	luce, telefono		
Legame col fondo	sì	Proprietà	privata
Uso prevalente	Abitativo		
Vincoli			

**DENOMINAZIONE DELL'EDIFICIO**

Documentazione prenapoleonica d'archivio	
Topografia militare austriaca	Pilastro
Catasto napoleonico 1821	
IGM 1870	
Catasto 1945	
CTR 1977	I Pilastri
Catastale 2004	
idiomatica	

**MORFOLOGIA INSEDIATIVA**

Definizione	Corte aperta sviluppata su tre lati con corpi di servizio e con volumi recenti
Sviluppo insediativo	I corpi 4 e 5 risultano essere successivi agli altri

**INFORMAZIONI SUI SINGOLI EDIFICI**

Tipologia edilizia	1a-casa padronale; 2-doppia stalla; 3-portico; 5-ricovero animali
Osservazioni	

**CONTESTO**

Orientamento	L'accesso al complesso avviene dalla strada statale della Valdarda 462, a est. Gli edifici sono sviluppati lungo l'asse est-ovest, tranne la vecchia stalla.
Unità di paesaggio (come da art. 6 P.T.P.R.)	n° 10 - Pianura Piacentina

26-I PILASTRI

Parte	Funzioni storiche	Funzioni attuali	n° unità per destinaz.	n° piani f. terra/campate	Costituzione	Stato di conservazione/manutenzione	Interventi/modifiche	Caratteristiche costruttive	Elementi architettonici da segnalare	Osservazioni
								Strutture di elevazione/pavimenti/solai/scale/infissi/copertura		
1a	casa padronale	abitazione	1	2+sottotetto	Per parti aggiunte	Buono		Muratura in mattoni intonacata, infissi e persiane di legno; inferriate alle finestre del p.t e del I piano; manto di copertura in coppi	Cornicione sottogronda; inferriate in ferro battuto al I piano; iscrizione del lascito all'Opera Pia Maruffi sul fronte nord	
1b	stallino	garage				Buono	Nuove aperture sul fronte nord per i garage	Muratura in mattoni, infissi metallici; manto di copertura in coppi		
1c		deposito				Buono		Struttura prefabbricata		
2a	stalla+fienile	fienile		2 campate	Unitaria	Buono	Demolizione stalla; tamponamento dell'ingresso stalla e delle aperture sul lato sud e sulla parete verso l'elemento di distribuzione	Muratura in mattoni; inferriate alle aperture; copertura con capriate, terzere, travetti, assito; manto di copertura in coppi		
2b	elemento di distribuzione	elemento di collegamento		1 campata		Buono		Muratura in mattoni; copertura con capriate, terzere, travetti, assito; manto di copertura in coppi		

2c	stalla+fienile	fienile		3 campate		Buono	Demolizione stalla; tamponamento dell'ingresso stalla e delle aperture sul lato nord e sulla parete verso l'elemento di distribuzione	Muratura in mattoni; copertura con travi, travetti, assito; manto di copertura in coppi		
3	fienile	non utilizzato			Unitaria	Discreto		Pilastrini in mattoni; copertura con capriate, terzere, travetti, assito; manto di copertura in coppi		
4	abitazioni	abitazioni	2	2 piani	Per parti aggiunte	Discreto		Muratura intonacata; infissi in legno; oscuramento con tapparelle; manto di copertura in coppi		
5	ricovero animali+legnaia	deposito		4 campate	Unitaria	Discreto	Tamponamenti campate con materiali vari	Muratura in mattoni, in parte intonacata; copertura con travi, travetti, assito; manto di copertura in coppi		

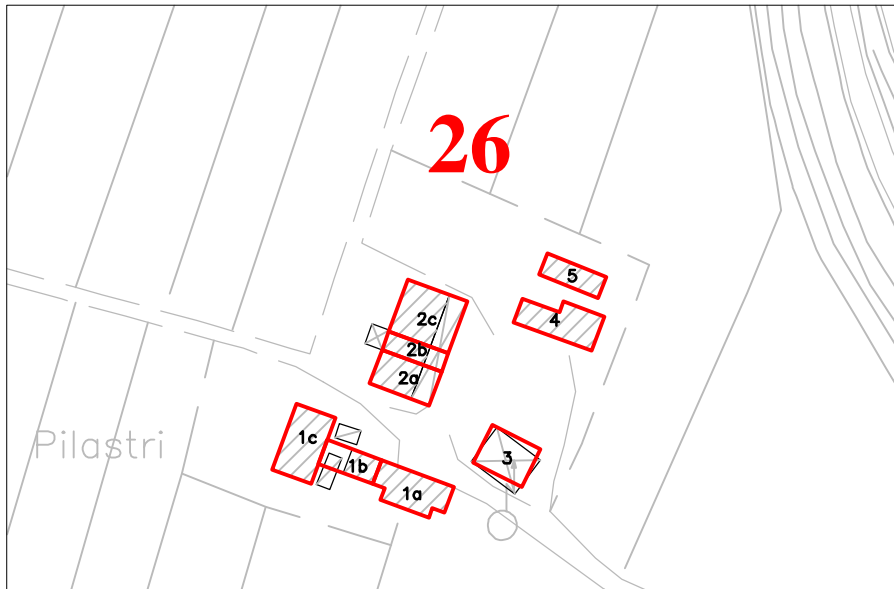

Aerofotogrammetrico

Scala 1:2000



Catasto Napoleonico (1821)

Scala 1:2000



Igm 1870

Scala a vista



Catasto 1950

Scala 1:2000

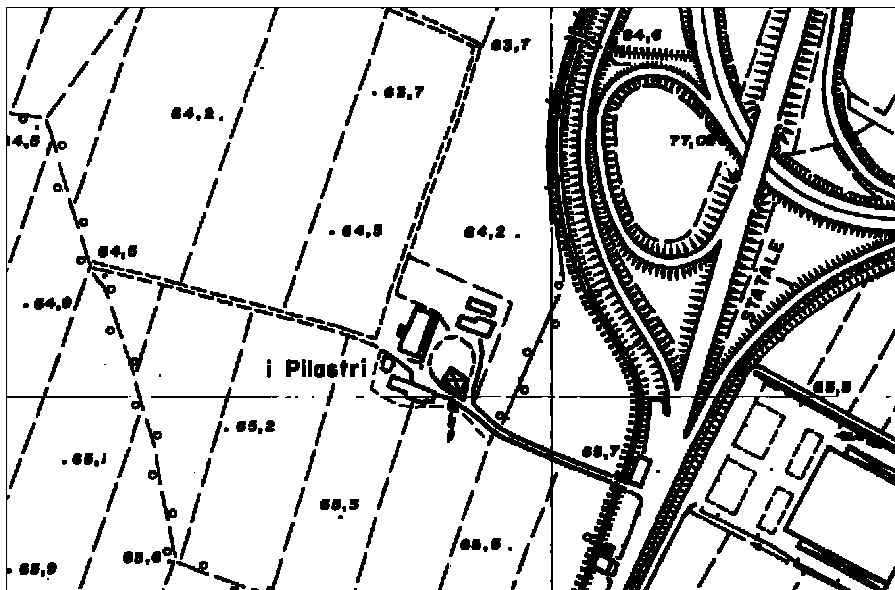

Carta Tecnica Regionale

Scala 1:5000



Foto satellitare Italia2000\*

Scala 1:5000

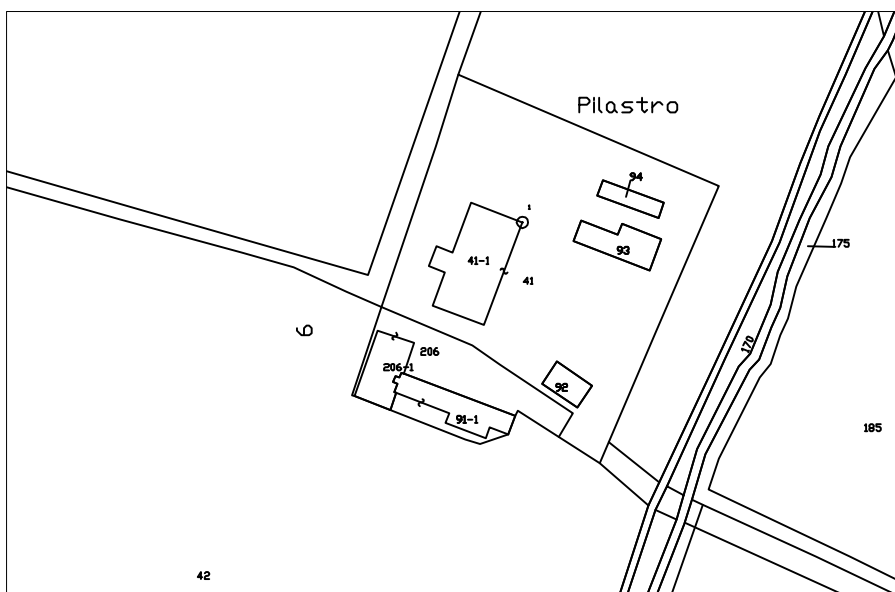

Catasto 2005

Scala 1:2000

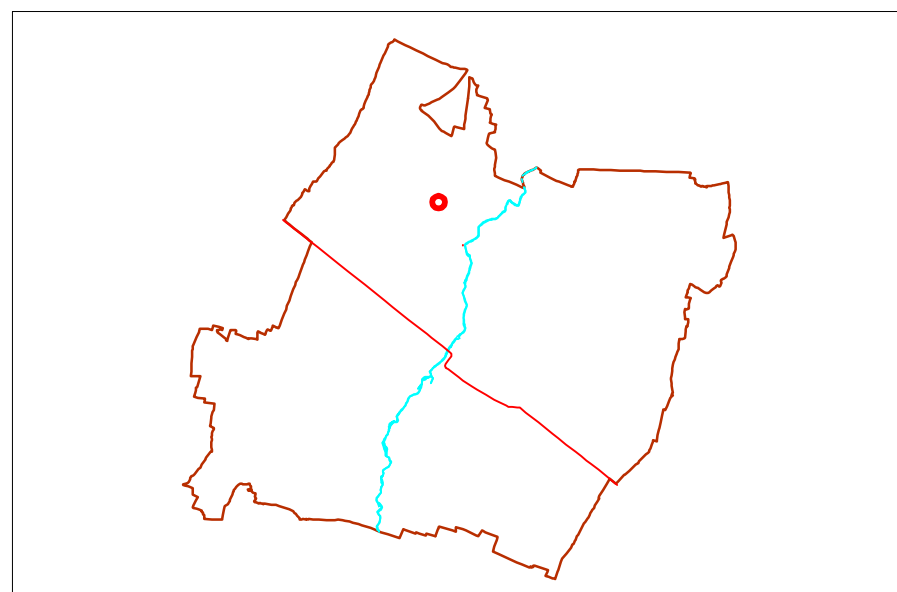

Schema territoriale

Scala a vista

L'ARCHITETTURA



1. Edificio 1a. Fronte nord



2. Edificio 1b. Fronte nord



3. Edificio 2. Fronte est

L'ARCHITETTURA



4. Edificio 3



5. Edificio 4. Fronte sud



6. Edificio 5. Fronte sud

## 27-OLZA

## INFORMAZIONI GENERALI

Codice edificio	27		
Frazione di	Paullo	Località	Olza
Indirizzo	Olza di Paullo 412, 416		
Datazione			
Notizie storiche	1885-1886: lascito di Bernardo Cella all'Opera Pia Maruffi		
Reti tecnologiche e utenze	luce, telefono		
Legame col fondo	sì	Proprietà	privata
Uso prevalente	agricolo, abitativo		
Vincoli	Fascia di tutela del sistema fluviale di 25 m (Art. 17 PTCP)-Affioramenti età romana nella corte principale (Art.23 PTCP)-DL 22/01/2004 N.42 (art.142)		

## DENOMINAZIONE DELL'EDIFICIO

Documentazione prenapoleonica d'archivio	1623-Casa di Olza-Olza; XVIII secolo-Olza Bellotti; (XVIII secolo ?)-Casa Roccovieri
Topografia militare austriaca	Olza Scotta-Bellota
Catasto napoleonico 1821	
IGM 1870	
Catasto 1945	
CTR 1977	Olza
Catastale 2004	
idiomatica	

## MORFOLOGIA INSEDIATIVA

Definizione	Tripla corte chiusa
Sviluppo insediativo	

## INFORMAZIONI SUI SINGOLI EDIFICI

Tipologia edilizia	CORTE1: 1a: casa padronale; 1d: stalla con fienile sovrapposto; 2a: portico; 2c: ricovero animali; CORTE 2: 1c: stalla con fienile sovrapposto; 1g: casa colonica; 1h: portico; 1i: ricovero animali con legnaia; CORTE 3: 1b: casa colonica; 1e-1f: stalla con accesso coperto; 2: portico
Osservazioni	

## CONTESTO

Orientamento	L'accesso al complesso avviene dalla Strada comunale di Paullo, ma erano presenti accessi anche da ovest, ancora visibili sulla CTR.
Unità di paesaggio (come da art. 6 P.T.P.R.)	n° 10 - Pianura Piacentina

Parte	Funzioni storiche	Funzioni attuali	n° unità per destinaz.	n° piani f. terra/campate	Costituzione	Stato di conservazione/manutenzione	Interventi/modifiche	Caratteristiche costruttive	Elementi architettonici da segnalare	Osservazioni
								Strutture di elevazione/pavimenti/solai/scale/infissi/copertura		
<b>CORTE 1</b>										
1a	casa padronale	abitazione	1	3 piani	Per parti aggiunte	Buono	rifacimento copertura	Muratura in mattoni in parte ancora intonacata; infissi e persiane in legno; inferriate alle finestre del piano terra; manto di copertura in coppi	Cornicione, ingresso ad arco con archivolto, muro a scarpa con toro superiore nella parte inferiore del muro esterno	
1b	case lavoratori	abitazione	2	2 piani + sottotetto		Buono	rifacimento copertura, tamponamento porta	Muratura in mattoni in parte ancora intonacata; infissi e persiane in legno; inferriate alle finestre del piano terra; manto di copertura in coppi	Cornicione; muro a scarpa con toro superiore nella parte inferiore del muro esterno	
1c	porta morta	accesso, distribuzione				Buono		Muratura in mattoni in parte ancora intonacata; infissi e persiane in legno; manto di copertura in coppi		
1d	stalla/fienile	non utilizzato		3 campate		Buono		Muratura in mattoni in parte ancora intonacata; infissi in metallo; manto di copertura in coppi	Aperture ad arco acuto nel fienile; muro a scarpa con toro superiore, nella parte inferiore del muro esterno	
1e	portico	non utilizzato				Buono		Pilastrini in mattoni; pavimento in parte in ammattonato e in parte in battuto di cemento; manto di copertura in coppi		

Parte	Funzioni storiche	Funzioni attuali	n° unità per destinaz.	n° piani f. terra/campate	Costituzione	Stato di conservazione/manutenzione	Interventi/modifiche	Caratteristiche costruttive	Elementi architettonici da segnalare	Osservazioni
								Strutture di elevazione/pavimenti/solai/scale/infissi/copertura		
1f	case lavoratori	non utilizzato	2	2 piani + sottotetto		Buono	aggiunta corpo all'interno della corte	Muratura in mattoni in parte ancora intonacata; infissi e persiane in legno; inferriate alle finestre del piano terra; manto di copertura in coppi	Cornicione; muro a scarpa con toro superiore nella parte inferiore del muro esterno	
1g	deposito	garage		1 piano		Buono		Muratura in mattoni; manto di copertura in coppi	Cornicione; muro a scarpa con toro superiore nella parte inferiore del muro esterno	
1h	case lavoratori	garages		1 piano		Buono	ricostruzione e della parte superiore, per destinarlo a garages	Muratura in mattoni; manto di copertura in coppi	Cornicione; muro a scarpa con toro superiore nella parte inferiore del muro esterno	
2a	fienile	fienile		4 campate	Per parti aggiunte	Buono		Muratura in mattoni in parte ancora intonacata; manto di copertura in coppi		
2b	stallini/fienile	depositi/fienile	2	3 campate		Buono		Muratura in mattoni in parte ancora intonacata; infissi in legno e in metallo; manto di copertura in coppi		
2c	ricovero animali	non utilizzato	4			Scarso		Muratura in mattoni; infissi in legno; manto di copertura in coppi		
3	forno, fornacella, pozzo	non utilizzato		3 campate	Unitaria	Discreto		Muratura in mattoni; manto di copertura in coppi		
<b>CORTE 2</b>										
1a	deposito	deposito				Buono		Muratura in mattoni intonacata; manto di copertura in onduline		

Parte	Funzioni storiche	Funzioni attuali	n° unità per destinaz.	n° piani f. terra/campate	Costituzione	Stato di conservazione/manutenzione	Interventi/modifiche	Caratteristiche costruttive	Elementi architettonici da segnalare	Osservazioni
								Strutture di elevazione/pavimenti/solai/scale/infissi/copertura		
1b	distribuzione	distribuzione			Per parti aggiunte	Buono		Muratura in mattoni in parte intonacata; copertura con terzere, travetti, travicelli, manto di copertura in coppi		
1c	stalla/fienile	deposito		3 campate		Buono		Muratura in mattoni in parte intonacata; infissi in metallo; copertura con capriate, terzere, travetti, travicelli, manto di copertura in onduline		
1d	stalla/fienile	deposito		2 campate		Buono		Muratura in mattoni con tracce di intonaco; infissi in legno e in metallo, inferriate alle finestre; manto di copertura in coppi		
1e	distribuzione	distribuzione		1 campata		Buono	Tamponamento di finestre	Muratura in mattoni in parte intonacata; infissi in legno; manto di copertura in coppi	segni della presenza di una meridiana; cornice sottogronda	
1f	distribuzione, abitazione	distribuzione, abitazione		2 campate		Discreto	Tamponamento di arco sulla facciata esterna	Muratura in mattoni in parte intonacata; infissi e persiane in legno, inferriate alle finestre; manto di copertura in coppi	Cornicione, iscrizione indicante il lascito alla opera Pia Maruffi nel 1885-1886, aperture ad arco con archivolto	
1g	abitazione	abitazione	2	2 piani		Buono		Muratura in mattoni in parte intonacata; infissi e persiane in legno e inferriate alle finestre del piano terra; manto di copertura in coppi		
1h	fienile	deposito		5 campate		Buono		Muratura in mattoni; manto di copertura in coppi		
1i	ricovero animali	ricovero animali		2 campate		Discreto		Muratura in mattoni in parte intonacata; infissi in legno; manto di copertura in coppi		

Parte	Funzioni storiche	Funzioni attuali	n° unità per destinaz.	n° piani f. terra/campate	Costituzione	Stato di conservazione/manutenzione	Interventi/modifiche	Caratteristiche costruttive	Elementi architettonici da segnalare	Osservazioni
								Strutture di elevazione/pavimenti/solai/scale/infissi/copertura		
<b>CORTE 3</b>										
1a	cappella	cappella			Per parti aggiunte	Discreto		Muratura in mattoni in parte intonacata; infissi e persiane in legno, inferriate alle finestre del piano terra; manto di copertura in coppi	Cornicione	
1b	abitazioni	non utilizzato	3	2 piani		Discreto		Muratura in mattoni intonacata; infissi in legno, inferriate alle finestre; manto di copertura in coppi	Cornicione; finestre ovali in corrispondenza dei corpi scala	
1c	accessori	non utilizzato		2 piani		Discreto		Muratura in mattoni con tracce di intonaco; muro tagliafuoco verso gli altri accessori; infissi in legno, inferriate alle finestre; manto di copertura in coppi		
1d	accessori	non utilizzato				Buono		Muratura intonacata; manto di copertura in coppi		
1e	distribuzione	fienile		1 campata		Buono		Manto di copertura in coppi		
1f	stalla	non utilizzato		3 campate		Buono		Muratura in mattoni; infissi in metallo; muro tagliafuoco verso l'elemento di distribuzione; manto di copertura in coppi	Cornicione; datazione al 1930 con lettere "R" e "G"	
2	fienile	fienile		4 campate		Unitaria	Buono		Muratura in mattoni; manto di copertura in coppi	

Parte	Funzioni storiche	Funzioni attuali	n° unità per destinaz.	n° piani f. terra/campate	Costituzione	Stato di conservazione/manutenzione	Interventi/modifiche	Caratteristiche costruttive	Elementi architettonici da segnalare	Osservazioni
								Strutture di elevazione/pavimenti/solai/scale/infissi/copertura		

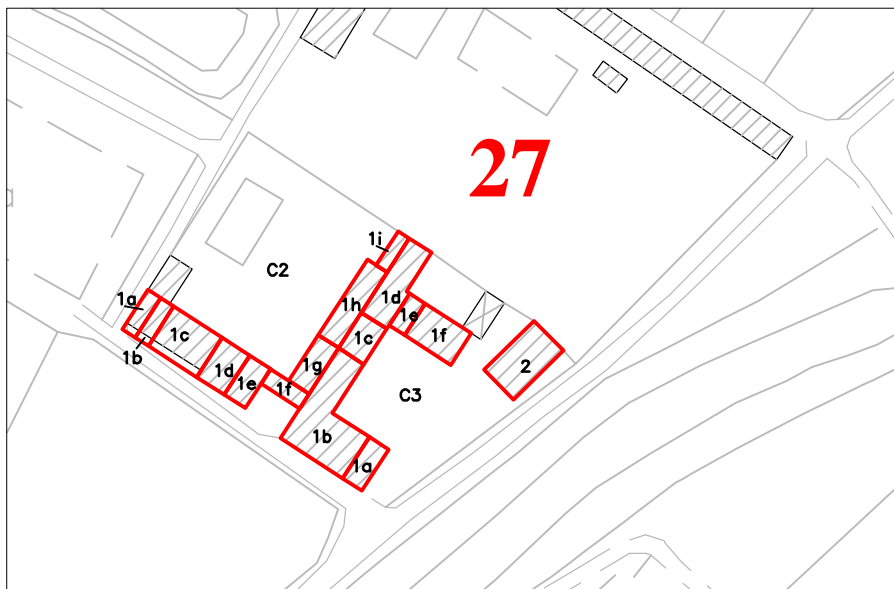

Aerofotogrammetrico

Scala 1:2000



Catasto Napoleonico (1821)

Scala 1:2000

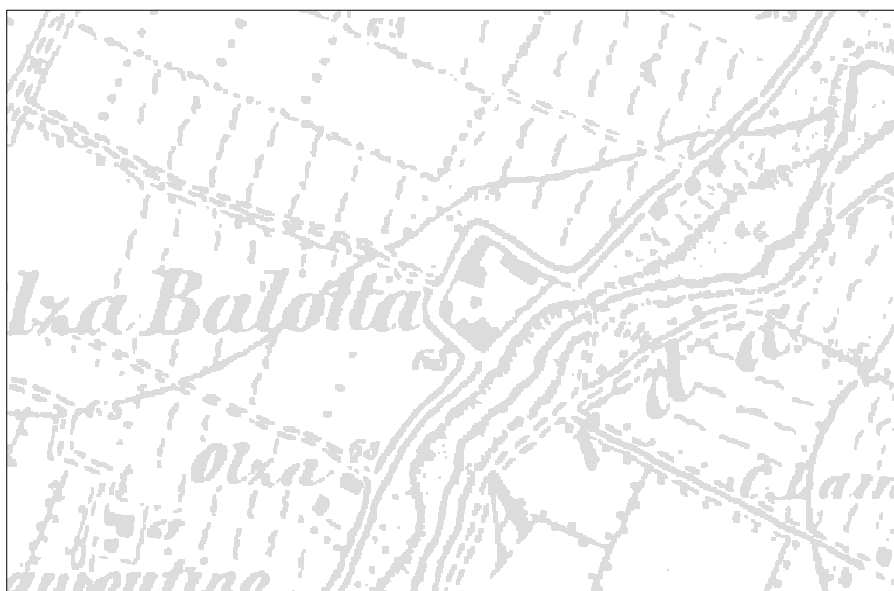

Igm 1870

Scala a vista



Catasto 1950

Scala 1:2000

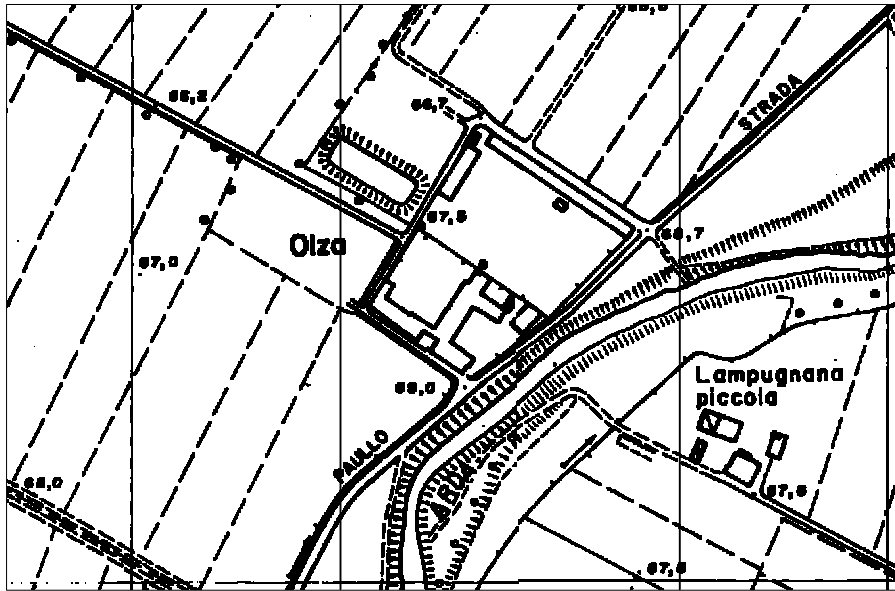

Carta Tecnica Regionale

Scala 1:5000



Foto satellitare Italia2000\*

Scala 1:5000



Catasto 2005

Scala 1:2000

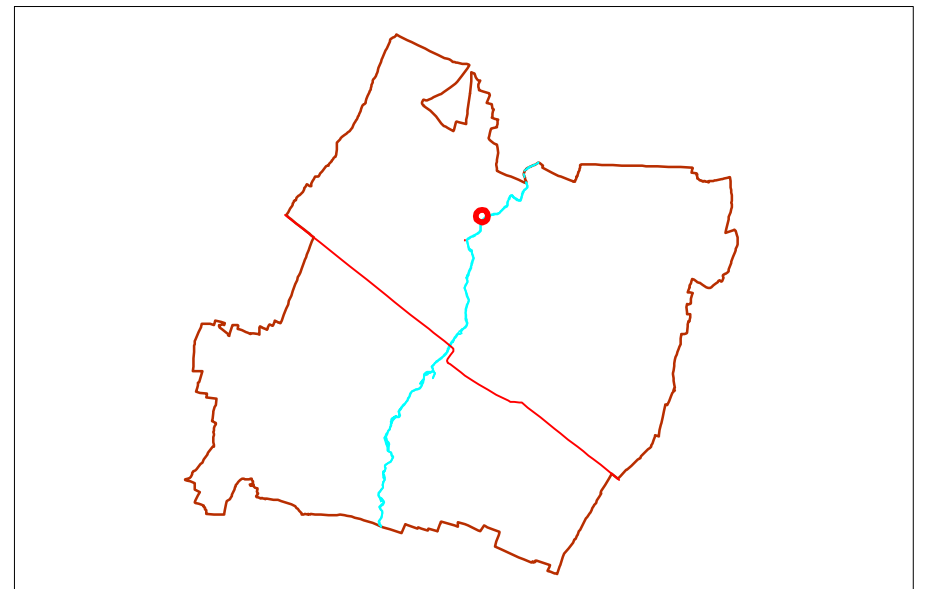

Schema territoriale

Scala a vista

L'ARCHITETTURA



1. Edificio 1, parti 1a, 1b, 1c, 1d, 1e, 1f. Fronte sud.



2. Edificio 1, parti 1g, 1h. Fronte sud.



3. Edificio 1, parte 1a.  
Ingresso principale

L'ARCHITETTURA



4. Edificio 2, parti 2a e 2b. Fronte est.



5. Edificio 2, parte 2c. Fronte est.



6. Edificio 3. Fronti nord e ovest.

Strumento della pianificazione urbanistica comunale  
Catalogazione dell' edilizia rurale di interesse architettonico, storico e ambientale

L'ARCHITETTURA: FRONTI INTERNI



1. Edificio 1i. Fronte ovest



2. Edificio 1h. Fronte ovest



3. Edificio 1g. Fronti ovest e nord.

L'ARCHITETTURA: FRONTI INTERNI



4. Edificio 1a+1b+1c. Fronte nord.

L'ARCHITETTURA: FRONTI ESTERNI



5. Fronte esterno sud.



6. Portone d'ingresso. Fronte sud.

Strumento della pianificazione urbanistica comunale  
Catalogazione dell' edilizia rurale di interesse architettonico, storico e ambientale

L'ARCHITETTURA: FRONTI ESTERNI



1. Edificio 1b. Fronti ovest e sud.



2. Edificio 1a. Fronti sud ed est.



3. Edificio 2. Fronti sud ed est.

L'ARCHITETTURA: FRONTI INTERNI



4. Edificio 1a+1b. Fronti nord ed est.



5. Edificio 1c+1d. Fronte est.



6. Edificio 1e+1f. Fronti sud ed est.

**28-MARENGA****INFORMAZIONI GENERALI**

Codice edificio	28		
Frazione di	Paullo	Località	Marenga
Indirizzo	Marenga, 597		
Datazione			
Notizie storiche			
Reti tecnologiche e utenze	lece, telefono		
Legame col fondo	si	Proprietà	privata
Uso prevalente	Abitativo		
Vincoli	DL 22/01/2004 n.42 (art.142)		

**DENOMINAZIONE DELL'EDIFICIO**

Documentazione prenapoleonica d'archivio	
Topografia militare austriaca	Marenga
Catasto napoleonico 1821	
IGM 1870	
Catasto 1945	
CTR 1977	Marenga
Catastale 2004	
idiomatica	

**MORFOLOGIA INSEDIATIVA**

Definizione	Corte aperta sviluppate su due lati
Sviluppo insediativo	

**INFORMAZIONI SUI SINGOLI EDIFICI**

Tipologia edilizia	1-edificio plurifunzionale senza porta morta; 2-ricovero animali
Osservazioni	

**CONTESTO**

Orientamento	L'accesso attuale alla corte è a nord, mentre un tempo era a sud -nel CTR del 1977 è ancora segnata la strada che entra nella corte da sud.
Unità di paesaggio (come da art. 6 P.T.P.R.)	n° 10 - Pianura Piacentina

## 28-MARENGA

Parte	Funzioni storiche	Funzioni attuali	n° unità per destinaz.	n° piani f. terra/ campate	Costituzione	Stato di conservazione/ manutenzione	Interventi/modifiche	Caratteristiche costruttive	Elementi architettonici da segnalare	Osservazioni
								Strutture di elevazione/ pavimenti/solai/scale/infissi/ copertura		
1a	abitazione	abitazione	1	2 piani	Per parti aggiunte	Buono	Intervento di ristrutturazione negli anni '70 del '900	Muratura intonacata; infissi e persiane di legno; manto di copertura con tegole		
1b	stalla+fienile	deposito		2 campate		Discreto	Intervento di ristrutturazione negli anni '70 del '900	Muratura in mattoni intonacata; infissi di legno e metallo; manto di copertura in coppi		
1c	deposito	deposito				Buono	Intervento di ristrutturazione negli anni '70 del '900	Muratura intonacata; infissi metallici; manto di copertura misto in coppi e tegole		
2	ricovero animali	ricovero attrezzi			Per parti aggiunte	Scarso		Muratura in mattoni con tamponamenti in blocchi di cemento; manto di copertura in coppi e con ondulina		
3		ricovero attrezzi			Unitaria	Buono		Struttura prefabbricata		

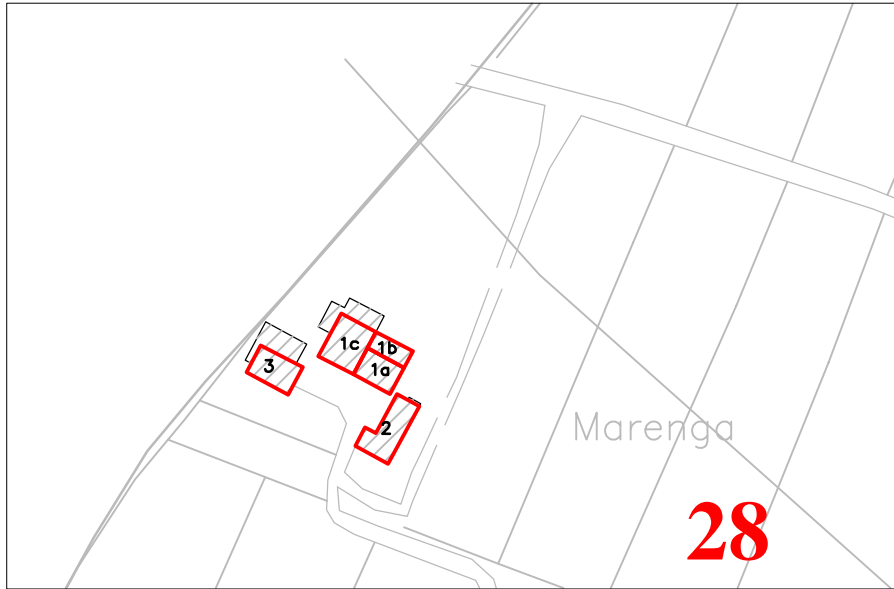

Aerofotogrammetrico

Scala 1:2000



Catasto Napoleonico (1821)

Scala 1:2000



Igm 1870

Scala a vista



Catasto 1950

Scala 1:2000

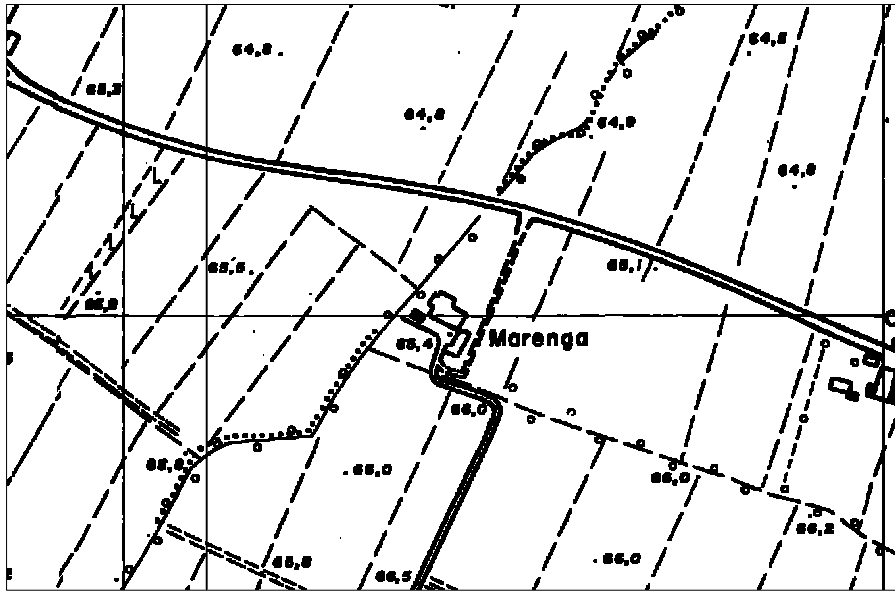

Carta Tecnica Regionale

Scala 1:5000



Foto satellitare Italia2000\*

Scala 1:5000

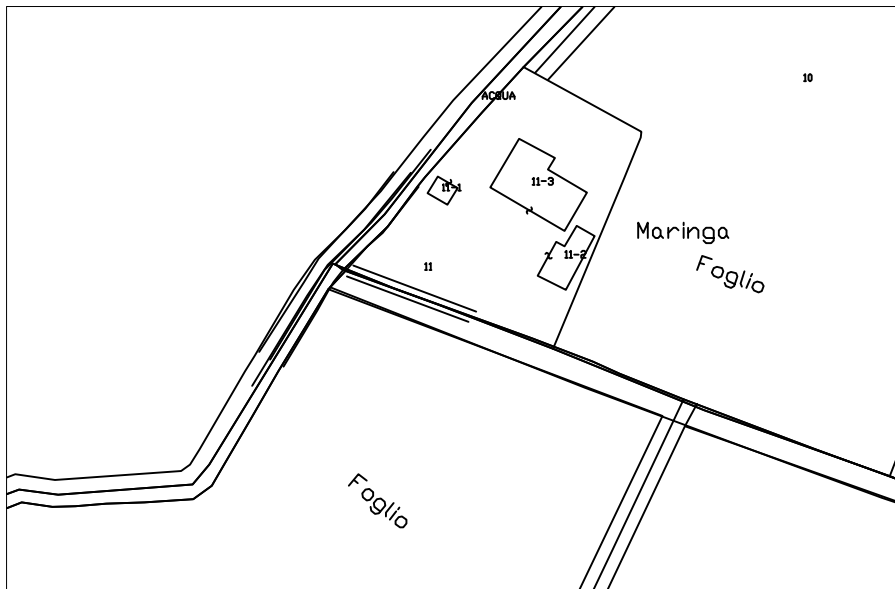

Catasto 2005

Scala 1:2000

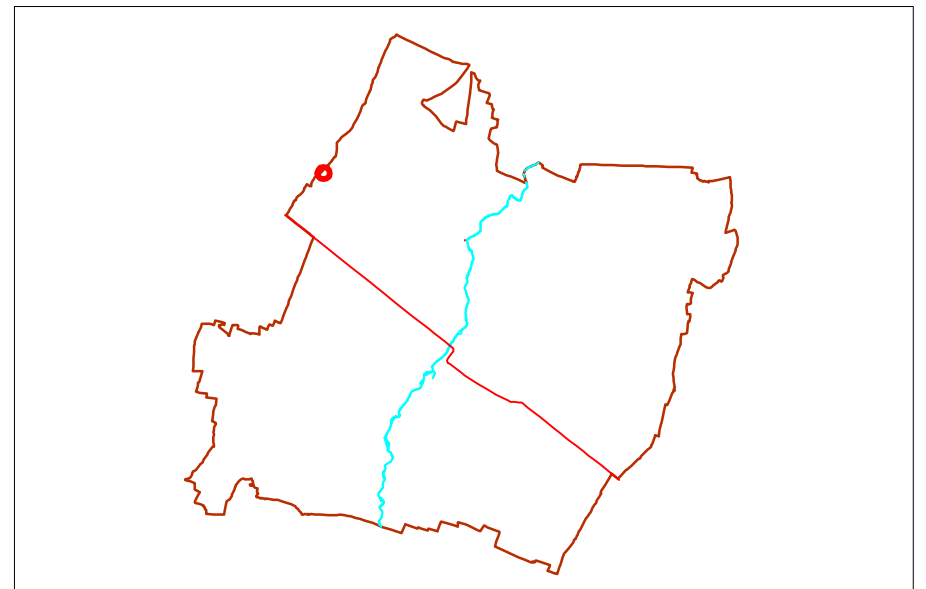

Schema territoriale

Scala a vista

Strumento della pianificazione urbanistica comunale  
Catalogazione dell' edilizia rurale di interesse architettonico, storico e ambientale

L'ARCHITETTURA



1. Edificio 1. Fronte sud



2. Edificio 1. Fronte sud

L'ARCHITETTURA



3. Edificio 1. Fronte nord



4. Edificio 2



5. Edificio 3

**29-CA' RIVOLOSETTA****INFORMAZIONI GENERALI**

Codice edificio	29		
Frazione di	Paullo	Località	Ca' Rivolosetta
Indirizzo			
Datazione			
Notizie storiche			
Reti tecnologiche e utenze			
Legame col fondo		Proprietà	Parrocchia delle Sante Liberata e Faustina in Rio Mezzano
Uso prevalente	Abitativo		
Vincoli			

**DENOMINAZIONE DELL'EDIFICIO**

Documentazione prenapoleonica d'archivio	
Topografia militare austriaca	Mezzano
Catasto napoleonico 1821	
IGM 1870	
Catasto 1945	
CTR 1977	Ca' Rivolosetta
Catastale 2004	
idiomatica	

**MORFOLOGIA INSEDIATIVA**

Definizione	Corte aperta sviluppata su tre lati
Sviluppo insediativo	

**INFORMAZIONI SUI SINGOLI EDIFICI**

Tipologia edilizia	1-edificio plurifunzionale senza porta morta; 2-ricovero animali
Osservazioni	

**CONTESTO**

Orientamento	L'accesso alla corte, da strada, è a sud (foto 1). L'edificio 1 è sviluppato secondo l'asse nord-sud.
Unità di paesaggio (come da art. 6 P.T.P.R.)	n° 10 - Pianura Piacentina

## 29-CA' RIVOLOSETTA

Parte	Funzioni storiche	Funzioni attuali	n° unità per destinaz.	n° piani f. terra/campate	Costituzione	Stato di conservazione/manutenzione	Interventi/modifiche	Caratteristiche costruttive	Elementi architettonici da segnalare	Osservazioni
								Strutture di elevazione/pavimenti/solai/scale/infissi/copertura		
1a	abitazione	abitazione	1	1+sottotetto	Per parti aggiunte	Buono	Intervento di ristrutturazione recente	Muratura in mattoni intonacata; pavimentazione esterna in laterizio a spina di pesce; infissi e persiane di legno; manto di copertura in coppi	Nicchia con statua Madonna sul prospetto sud	
1b	stalla+fienile+legnaia	fienile+legnaia+loc accessori abitazione		3		Buono	Intervento di ristrutturazione recente	Muratura in mattoni in parte intonacata; pavimentazione esterna in laterizio a spina di pesce; solaio con travi, travetti, assito e tavelle di cotto di riempimento tra un travetto e l'altro; infissi in legno e in metallo; manto di copertura in coppi		
2	ricovero animali				Unitaria	Buono	Intervento di ristrutturazione recente	Muratura in mattoni intonacata; pavimentazione esterna in laterizio; infissi in legno; manto di copertura in coppi	forno e pozzo	
3	deposito	ricovero attrezzi+garage		3	Per parti aggiunte	Buono	Intervento di ristrutturazione recente	Muratura in mattoni intonacata; infissi metallici; manto di copertura in coppi		

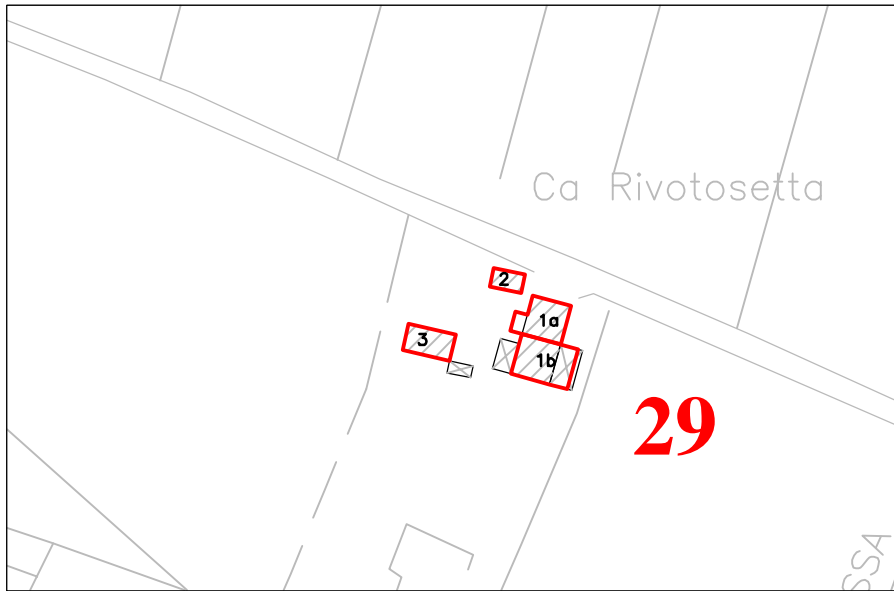

Aerofotogrammetrico

Scala 1:2000

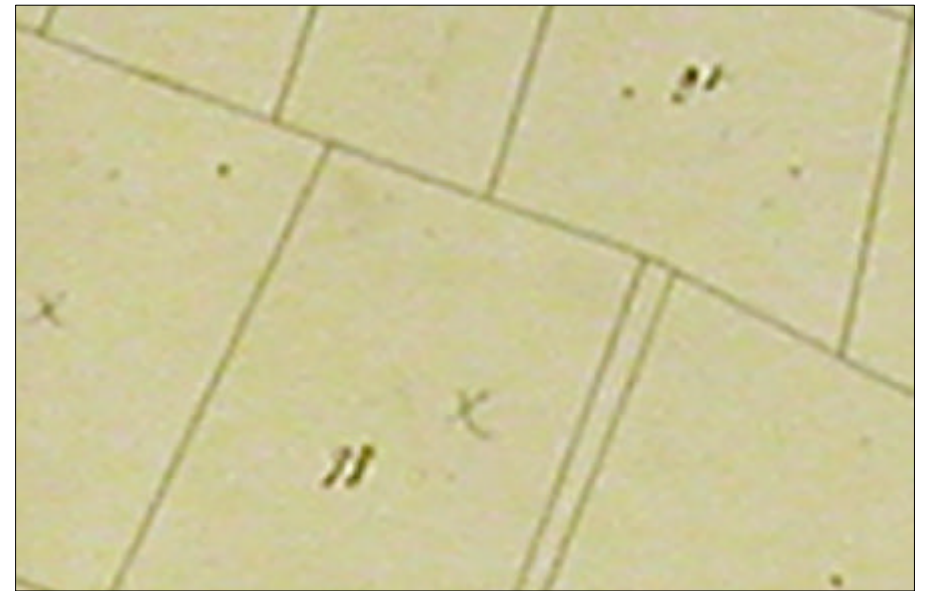

Catasto Napoleonico (1821)

Scala 1:2000



Igm 1870

Scala a vista



Catasto 1950

Scala 1:2000

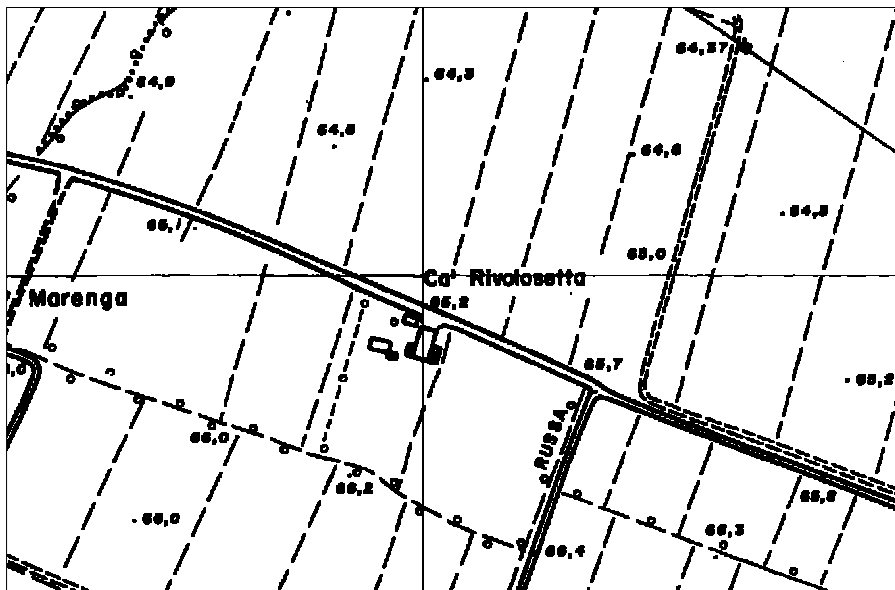

Carta Tecnica Regionale

Scala 1:5000



Foto satellitare Italia2000\*

Scala 1:5000

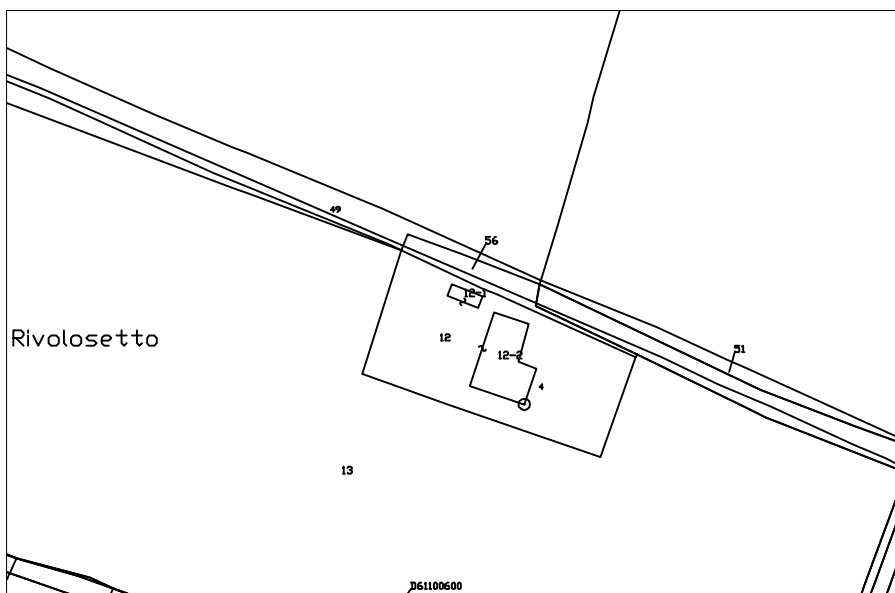

Catasto 2005

Scala 1:2000

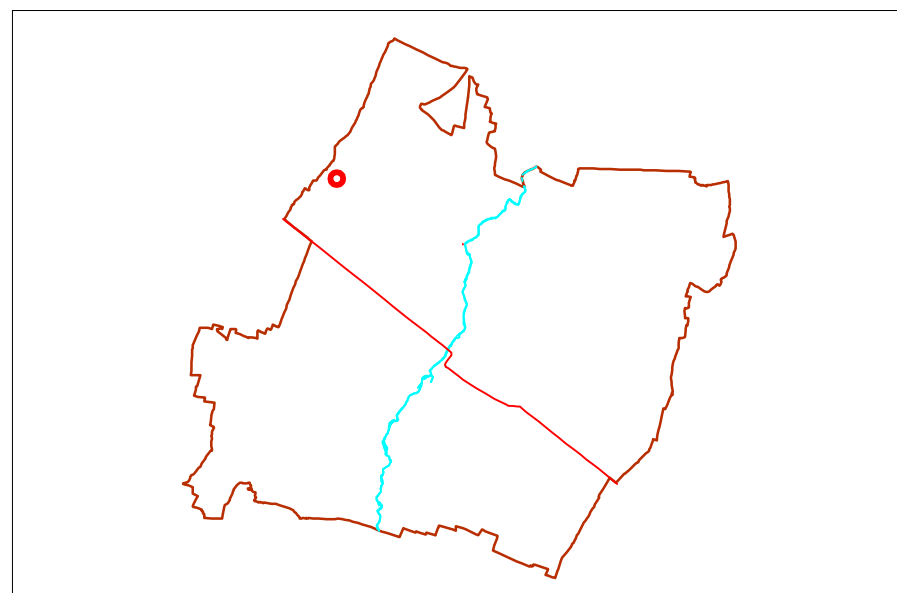

Schema territoriale

Scala a vista

Strumento della pianificazione urbanistica comunale  
Catalogazione dell' edilizia rurale di interesse architettonico, storico e ambientale

L'ARCHITETTURA



1. Accesso sud



2. Edificio 1. Fronte sud



3. Edificio 1. Fronte nord: stalla

L'ARCHITETTURA



4. Edificio 1. Fronte nord: abitazione



5. Edificio 2



6. Edificio 3

**30-RIO MEZZANO****INFORMAZIONI GENERALI**

Codice edificio	30		
Frazione di	Paullo	Località	Rio Mezzano
Indirizzo	Oratorio Rio Mezzano, 547, 547/a, 549		
Datazione			
Notizie storiche			
Reti tecnologiche e utenze	luce, telefono		
Legame col fondo	sì	Proprietà	privata
Uso prevalente	Agricolo, abitativo		
Vincoli			

**DENOMINAZIONE DELL'EDIFICIO**

Documentazione prenapoleonica d'archivio	XVII secolo-Rimezzano
Topografia militare austriaca	Rio Mezzano
Catasto napoleonico 1821	
IGM 1870	
Catasto 1945	
CTR 1977	Rio Mezzano
Catastale 2004	
idiomatica	

**MORFOLOGIA INSEDIATIVA**

Definizione	Corte aperta sviluppata su tre lati con corpi di servizio
Sviluppo insediativo	Al posto della villa nuova (edificio 6) c'era un altro edificio che è stato demolito. Al complesso rurale è legato anche un Oratorio

**INFORMAZIONI SUI SINGOLI EDIFICI**

Tipologia edilizia	1-casa padronale; 2-edificio plurifunzionale senza porta morta; 4-portico
Osservazioni	

**CONTESTO**

Orientamento	La strada di accesso alla corte, che arriva dritta all'Oratorio, è a est. Gli edifici hanno un orientamento prevalente est-ovest.
Unità di paesaggio (come da art. 6 P.T.P.R.)	n° 10 - Pianura Piacentina

## 30-RIO MEZZANO

Parte	Funzioni storiche	Funzioni attuali	n° unità per destinaz.	n° piani f. terra/campate	Costituzione	Stato di conservazione/manutenzione	Interventi/modifiche	Caratteristiche costruttive	Elementi architettonici da segnalare	Osservazioni
								Strutture di elevazione/pavimenti/solai/scale/infissi/copertura		
1	casa padronale	abitazione	1	2+sottotetto	Unitaria	Ottimo	Intervento di ristrutturazione 2003/2004	Muratura in mattoni intonacata; infissi e persiane in legno; manto di copertura in coppi	Cornicione sottogronda, zoccolo, statua Madonna sul prospetto ovest	
2	abitazioni +portico	abitazioni	4	2 piani	Per parti aggiunte	Buono	Intervento di ristrutturazione recente	Muratura in mattoni intonacata; pavimentazione esterna in laterizio; infissi e persiane in legno; manto di copertura in coppi		
3	stalla	non utilizzato			Unitaria	Buono		Muratura in mattoni; infissi e persiane di legno; infissi metallici; manto di copertura in tegole		
4	fienile	fienile		4 campate	Unitaria	Buono		Muratura in mattoni; manto di copertura in coppi		
5	fienile	non utilizzato		2 campate	Unitaria					
6		abitazione	1	2 piani	Unitaria	Ottimo		Muratura intonacata; infissi e persiane di legno; manto di copertura in coppi		nuova costruzione
7	Oratorio	Oratorio			Unitaria	Buono	Intervento di ristrutturazione recente	Muratura intonacata; infissi di legno; manto di copertura in coppi	Cornicione sottogronda, portale	



Aerofotogrammetrico

Scala 1:2000



Catasto Napoleonico (1821)

Scala 1:2000

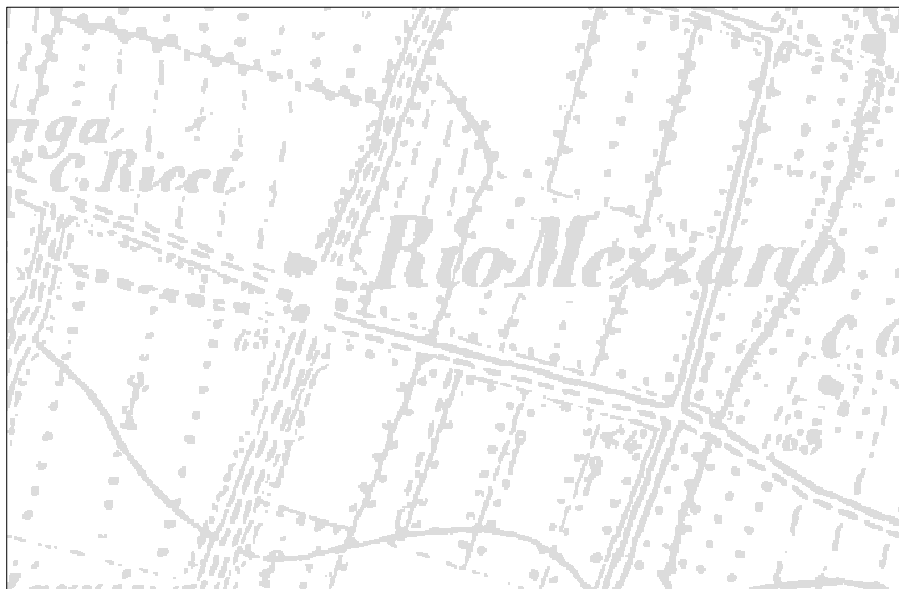

Igm 1870

Scala a vista



Catasto 1950

Scala 1:2000

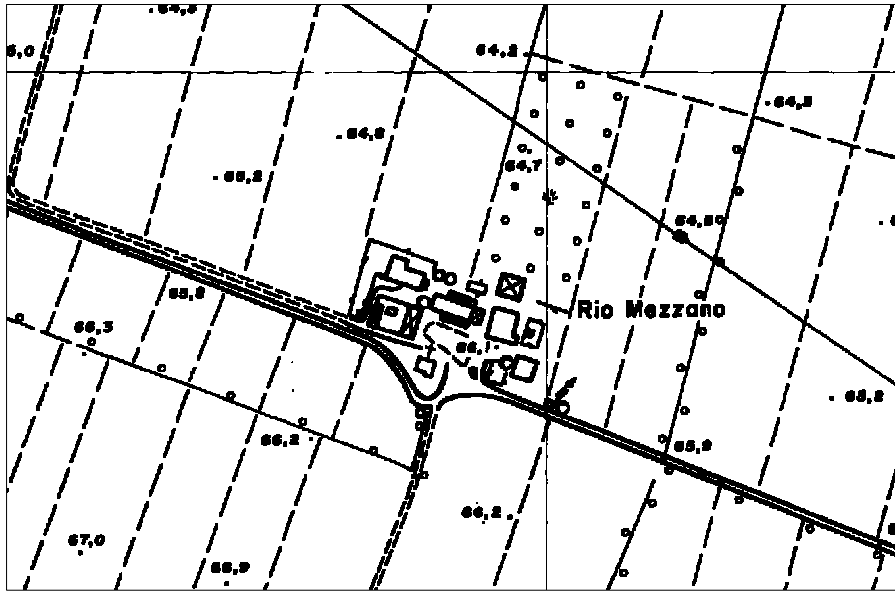

Carta Tecnica Regionale

Scala 1:5000



Foto satellitare Italia2000\*

Scala 1:5000

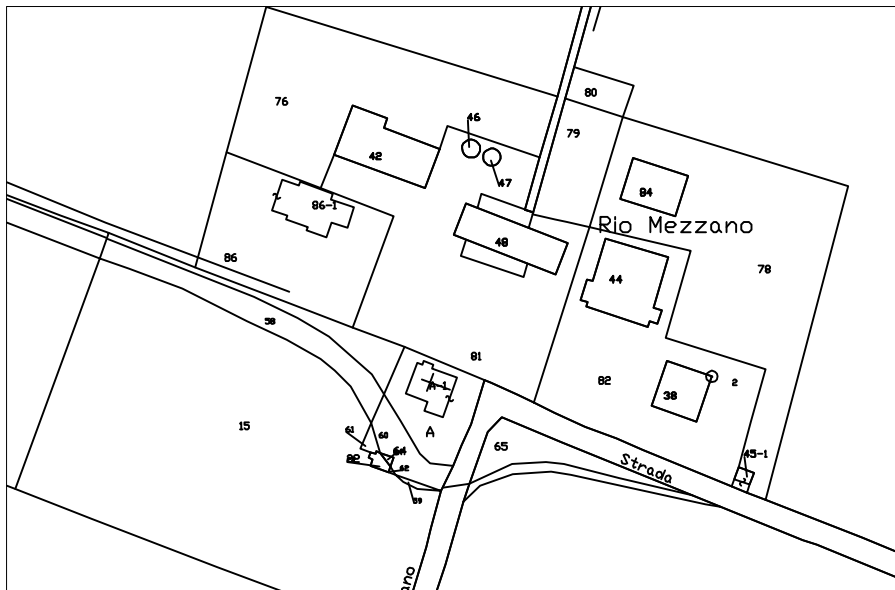

Catasto 2005

Scala 1:2000

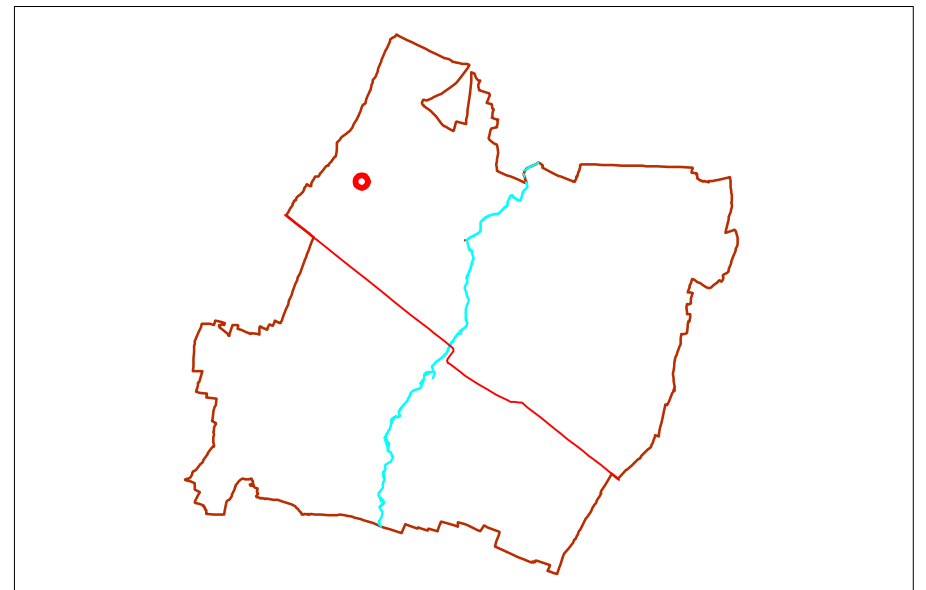

Schema territoriale

Scala a vista

ACCESSO



1. Accesso da ovest

L'ARCHITETTURA



2. Edificio 1. Fronte ovest



3. Edificio 1. Fronte est

L'ARCHITETTURA



4. Edificio 2. Fronte sud-ovest



5. Edificio 2. Fronte nord-ovest



6. Edificio 3. Fronte sud

L'ARCHITETTURA



7. Edificio 4



8. Edificio 6



9. Oratorio

**31-SCUOLA VECCHIA****INFORMAZIONI GENERALI**

Codice edificio	31		
Frazione di	Paullo	Località	Scuola vecchia
Indirizzo	Scuola Vecchia, 552		
Datazione	1939: essiccatoio tabacco		
Notizie storiche			
Reti tecnologiche e utenze	luce, telefono		
Legame col fondo	sì	Proprietà	privata
Uso prevalente	agricolo, abitativo		
Vincoli			

**DENOMINAZIONE DELL'EDIFICIO**

Documentazione prenapoleonica d'archivio	
Topografia militare austriaca	
Catasto napoleonico 1821	
IGM 1870	
Catasto 1945	
CTR 1977	Scuola vecchia
Catastale 2004	
idiomatica	

**MORFOLOGIA INSEDIATIVA**

Definizione	Corte aperta sviluppata su tre lati con corpi di servizio e volumi recenti
Sviluppo insediativo	

**INFORMAZIONI SUI SINGOLI EDIFICI**

Tipologia edilizia	1a+1b+1c-edificio plurifunzionale con porta morta; 1d-ricovero animali; 2-portico; 3-portico
Osservazioni	

**CONTESTO**

Orientamento	La corte si apre verso ovest, verso la Strada di Paullo che corre in direzione Nod-Sud. La parte costituita da edificio plurifunzionale in linea si sviluppa sul lato sud della corte. Gli edifici si aprono tendenzialmente verso la corte, tranne la parte abitativa che presenta accessi sul fronte esterno, verso Sud.
Unità di paesaggio (come da art. 6 P.T.P.R.)	n° 10 - Pianura Piacentina

31-SCUOLA VECCHIA

Parte	Funzioni storiche	Funzioni attuali	n° unità per destinaz.	n° piani f. terra/campate	Costituzione	Stato di conservazione/manutenzione	Interventi/modifiche	Caratteristiche costruttive	Elementi architettonici da segnalare	Osservazioni
								Strutture di elevazione/pavimenti/solai/scale/infissi/copertura		
1a	abitazione	non utilizzato	2	2 piani	Per parti aggiunte	Discreto		Muratura in mattoni con parti ancora intonacate; infissi e persiane in legno; inferriate alle finestre del piano terra; manto di copertura in coppi	Fascia di colore bianco attorno alle aperture, ingresso ad arco	
1b	porta morta	non utilizzato				Buono	Tamponamento della campata del portico corrispondente	Muratura in mattoni; pavimento in battuto; solaio con volta in mattoni; persiane in legno; manto di copertura in coppi		
1c	stalla/fienile, portico	non utilizzato		4 campate		Buono	Tamponamento delle campate del portico	Muratura in mattoni; solaio della stalla con volte a vela; manto di copertura in coppi	Colonne in mattoni con capitello	
1d	ricovero animali, forno	non utilizzato				Discreto		Muratura in mattoni con parti ancora intonacate; infissi in legno; inferriate alle finestre; manto di copertura in		
2	essiccatoio tabacco	non utilizzato		5 campate	Unitaria	Buono	Modifica delle aperture con realizzazioni e di architravi in cemento	Muratura in mattoni; copertura con capriate, travi, travetti e travicelli, manto di copertura in coppi	Gelosie; struttura per l'essiccazione in parte ancora presente all'interno	elemento con datazione al 1939
3	fienile	deposito		2 campate	Unitaria	Discreto	Tamponamento del fronte est e realizzazione e apertura sul fronte nord	Muratura in mattoni in parte intonacata; manto di copertura in coppi	Gelosie	
4		abitazione						Muratura intonacata; infissi e persiane di legno; manto di copertura in tegole		recente costruzione
5		uffici						Struttura prefabbricata		recente costruzione

## 31-SCUOLA VECCHIA

Parte	Funzioni storiche	Funzioni attuali	n° unità per destinaz.	n° piani f. terra/campate	Costituzione	Stato di conservazione/manutenzione	Interventi/modifiche	Caratteristiche costruttive	Elementi architettonici da segnalare	Osservazioni
								Strutture di elevazione/pavimenti/solai/scale/infissi/copertura		
6		abitazione								recente costruzione

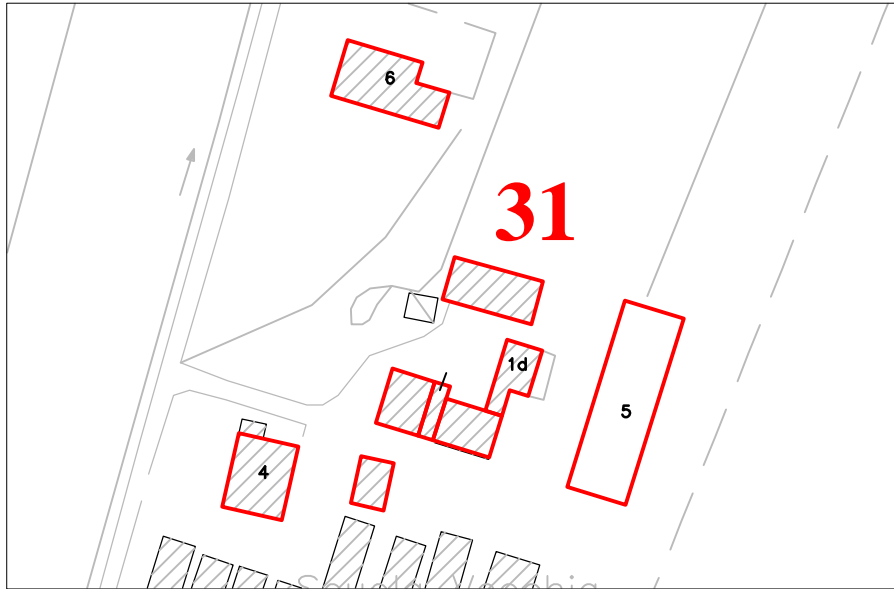

Aerofotogrammetrico

Scala 1:2000



Catasto Napoleonico (1821)

Scala 1:2000



Igm 1870

Scala a vista

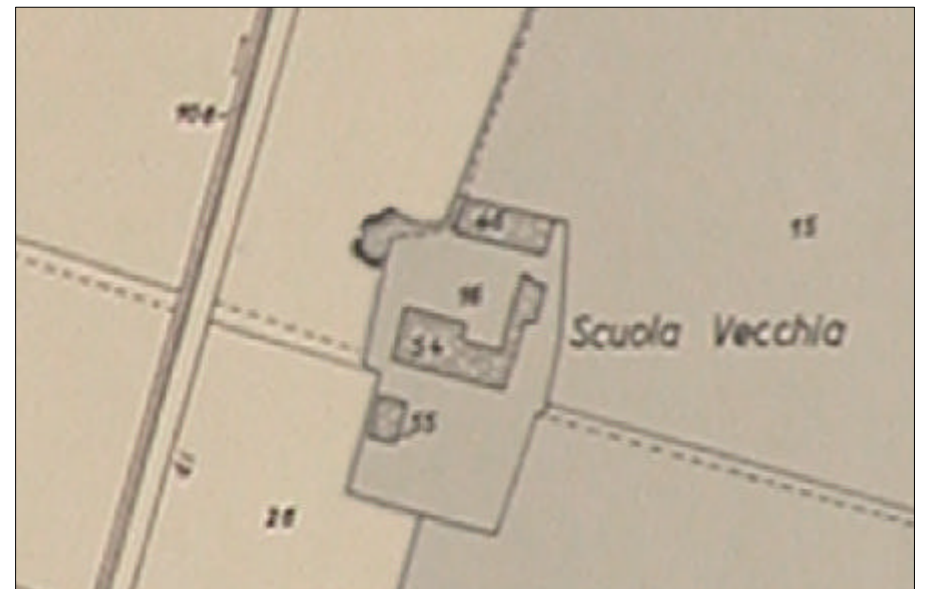

Catasto 1950

Scala 1:2000

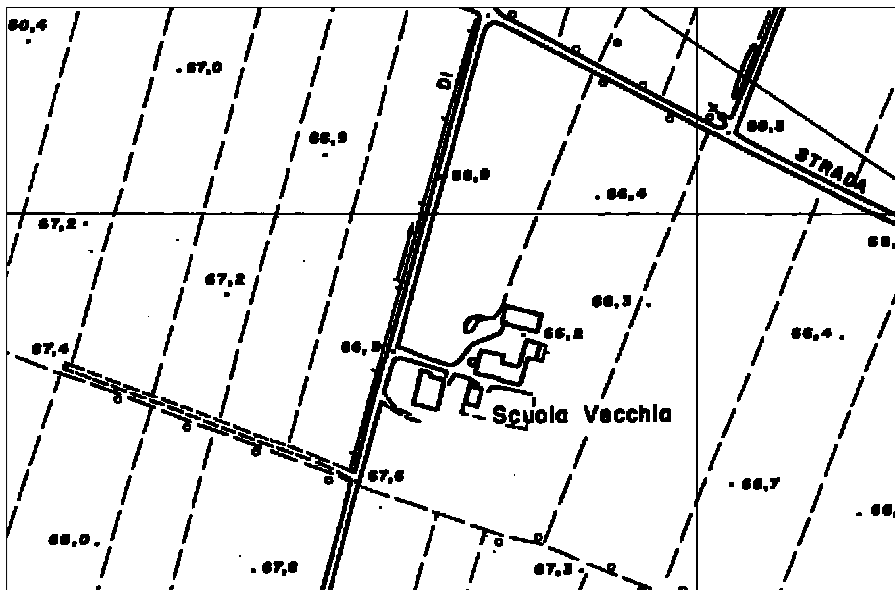

Carta Tecnica Regionale

Scala 1:5000



Foto satellitare Italia2000\*

Scala 1:5000

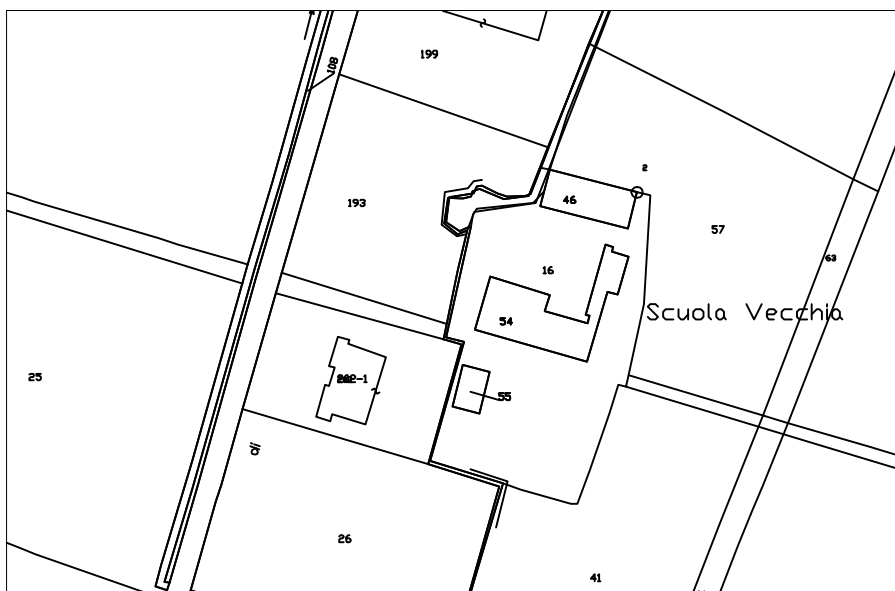

Catasto 2005

Scala 1:2000

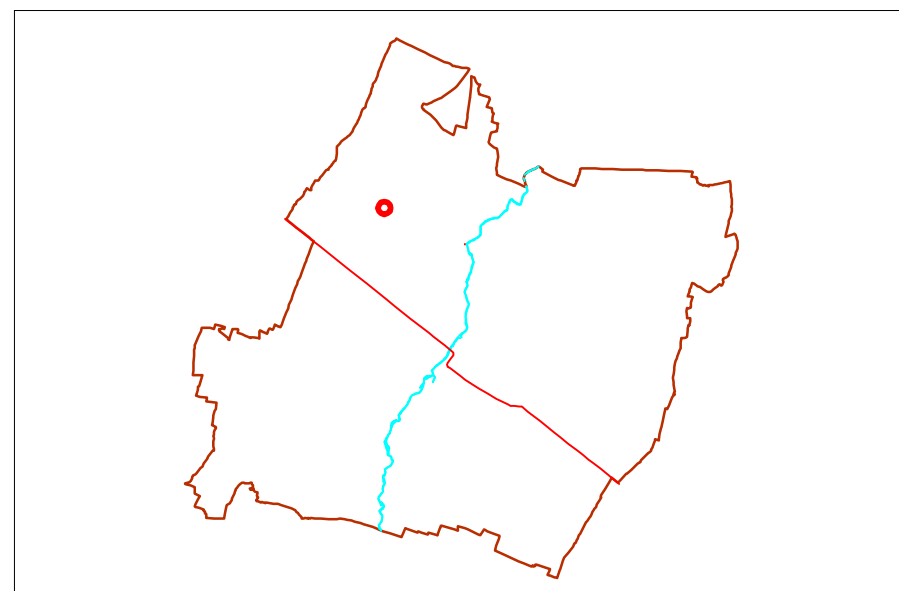

Schema territoriale

Scala a vista

L'ARCHITETTURA



1. Edificio 1. Fronti ovest e sud.



2. Edificio 1a. Fronte sud



3. Edificio 1d. Fronte ovest

L'ARCHITETTURA



4. Edificio 2. Fronti ovest e sud.



5. Edificio 3. Fronti nord e ovest.



6. Edificio 4. Fronti est e nord.

**32-CASAROLA****INFORMAZIONI GENERALI**

Codice edificio	32		
Frazione di	Paullo	Località	Casarola
Indirizzo	Casarola, 555		
Datazione			
Notizie storiche			
Reti tecnologiche e utenze			
Legame col fondo		Proprietà	privata
Uso prevalente	Agricolo		
Vincoli			

**DENOMINAZIONE DELL'EDIFICIO**

Documentazione prenapoleonica d'archivio	XIII sec. Casarola
Topografia militare austriaca	
Catasto napoleonico 1821	
IGM 1870	
Catasto 1945	
CTR 1977	Casarola
Catastale 2004	
idiomatica	

**MORFOLOGIA INSEDIATIVA**

Definizione	Corte aperta sviluppata su tre lati con corpi di servizio
Sviluppo insediativo	

**INFORMAZIONI SUI SINGOLI EDIFICI**

Tipologia edilizia	1a+1b+1c-edificio plurifunzionale con porta morta; 2-portico; 4-ricovero animali
Osservazioni	

**CONTESTO**

Orientamento	La strada di accesso alla corte è posta sud. Tutti gli edifici presentano gli affacci principali verso la corte. In particolare l'edificio 1 presenta affaccio verso la corte a sud.
Unità di paesaggio (come da art. 6 P.T.P.R.)	n° 10 - Pianura Piacentina

## 32-CASAROLA

Parte	Funzioni storiche	Funzioni attuali	n° unità per destinaz.	n° piani f. terra/campate	Costituzione	Stato di conservazione/manutenzione	Interventi/modifiche	Caratteristiche costruttive	Elementi architettonici da segnalare	Osservazioni
								Strutture di elevazione/pavimenti/solai/scale/infissi/copertura		
1a	abitazione	non utilizzato	1	2 piani	Unitaria	Discreto	Rifacimento tetto	Muratura mista in mattoni e ciottoli, in parte intonacata; infissi in alluminio e in legno; persiane in legno; manto di copertura in coppi	Ingresso con archivolto	
1b	porta morta	non utilizzato			Unitaria	Discreto		Muratura mista in mattoni e ciottoli, in parte intonacata; persiane in legno; manto di copertura in coppi		
1c	stalla+fienile+portico	fienile	5	4 campate	Unitaria	Discreto		Muratura mista in mattoni e ciottoli, in parte intonacata; copertura con capriate, terzere, travetti, travicelli; manto di copertura in coppi		
2	essiccatoio	ricovero attrezzi		4 campate	Unitaria	Discreto		Muratura in mattoni; persiane di legno; copertura con travi, travetti, travicelli, onduline; manto di copertura in coppi	presenza di elementi lignei utilizzati per l'essicazione del tabacco	
3	essiccatoio probabile	deposito			Unitaria	Discreto		Muratura in mattoni; persiane di legno; manto di copertura in coppi		
4	ricovero animali	non utilizzato			Unitaria	Pessimo		Muratura mista in mattoni e ciottoli; infissi di legno	I	In crolo

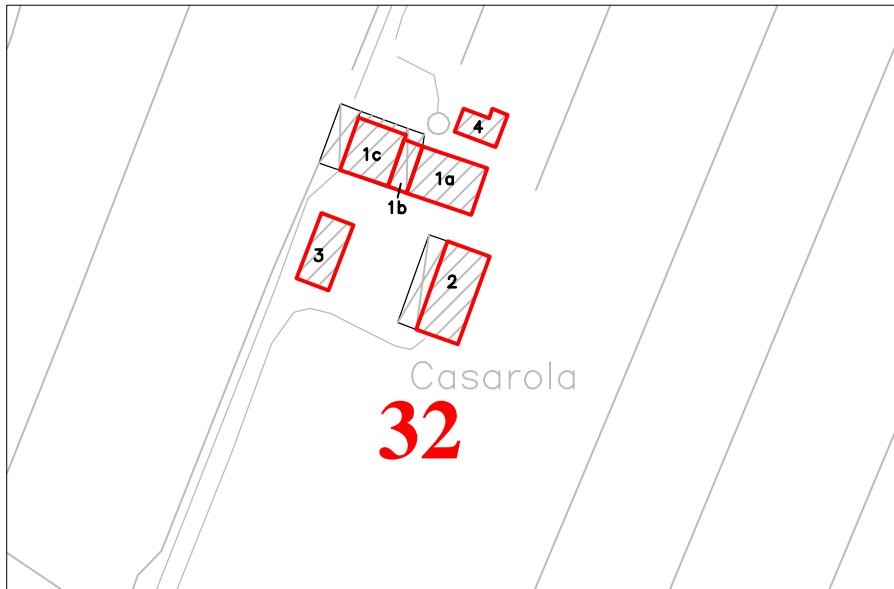

Aerofotogrammetrico

Scala 1:2000



Catasto Napoleonico (1821)

Scala 1:2000



Igm 1870

Scala a vista



Catasto 1950

Scala 1:2000

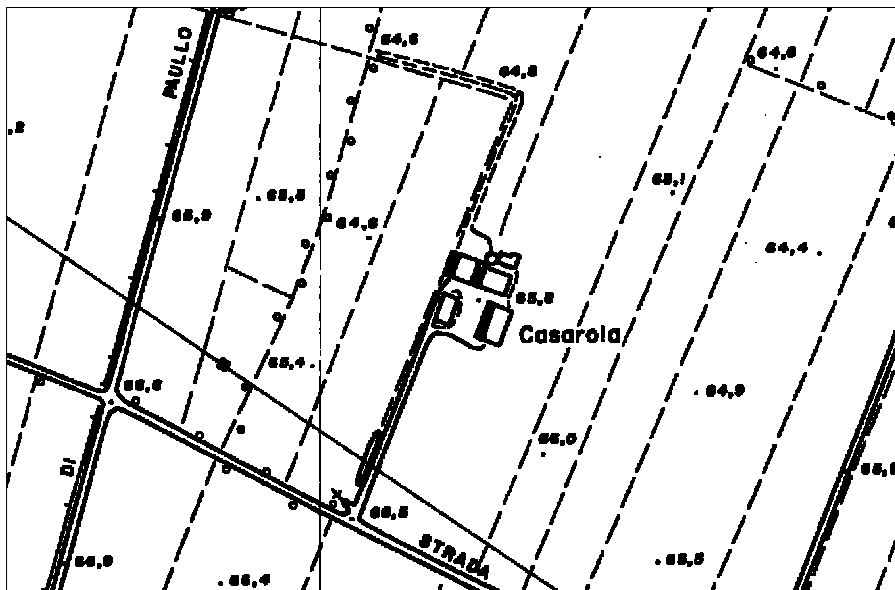

Carta Tecnica Regionale

Scala 1:5000



Foto satellitare Italia2000\*

Scala 1:5000

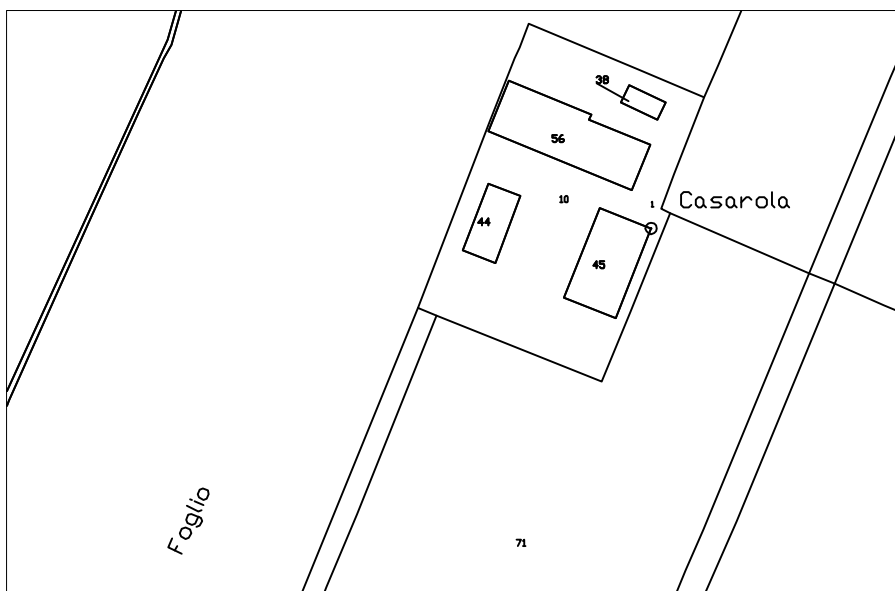

Catasto 2005

Scala 1:2000

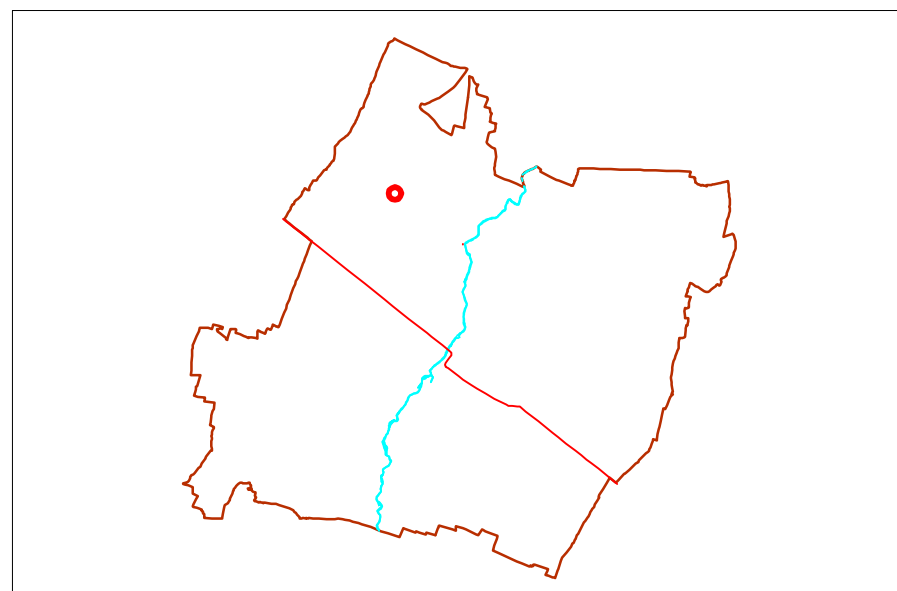

Schema territoriale

Scala a vista

L'ARCHITETTURA



1. Accesso da sud



2. Edificio 1. Fronte sud-est



3. Edificio 1. Fronte sud

L'ARCHITETTURA



4. Edificio 2



5. Edificio 3



6. Edificio 4

**33-CHIAROMANTELLO****INFORMAZIONI GENERALI**

Codice edificio	33		
Frazione di	Paullo	Località	Chiaromantello
Indirizzo	Chiaromantello, 439		
Datazione	1907: Edificio 3		
Notizie storiche			
Reti tecnologiche e utenze			
Legame col fondo		Proprietà	privata
Uso prevalente	in ristrutturazione		
Vincoli			

**DENOMINAZIONE DELL'EDIFICIO**

Documentazione prenapoleonica d'archivio	
Topografia militare austriaca	Casino
Catasto napoleonico 1821	
IGM 1870	
Catasto 1945	
CTR 1977	Chiaromantello
Catastale 2004	
idiomatica	

**MORFOLOGIA INSEDIATIVA**

Definizione	Corte sviluppata su tre lati con corpi di servizio
Sviluppo insediativo	

**INFORMAZIONI SUI SINGOLI EDIFICI**

Tipologia edilizia	1a+1b+1c-edificio plurifunzionale senza porta mora; 1d-ricovero animali; 2a-case bracciantili a schiera; 2b-ricovero animali; 3-stalla con funzioni giustapposte
Osservazioni	

**CONTESTO**

Orientamento	La corte si apre verso ovest, verso la Strada del Chiaromantello, ma presenta anche accesso dalla Strada di Paullo tramite uno stradello che giunge in corrispondenza dell'ingresso della casa padronale. Gli edifici quindi presentano aperture sia verso la corte che verso la direzione di provenienza di tale stradello.
Unità di paesaggio (come da art. 6 P.T.P.R.)	n° 10 - Pianura Piacentina

## 33-CHIAROMANTELLLO

Parte	Funzioni storiche	Funzioni attuali	n° unità per destinaz.	n° piani f. terra/campate	Costituzione	Stato di conservazione/manutenzione	Interventi/modifiche	Caratteristiche costruttive	Elementi architettonici da segnalare	Osservazioni
								Strutture di elevazione/pavimenti/solai/scale/infissi/copertura		
1a	abitazioni	non utilizzata	3	2 piani + sottotetto	Per parti aggiunte	Buono	Ristrutturazione in attuazione	Muratura in mattoni, con parti in ciottoli alternati da ricorsi di mattoni; infissi in legno, inferriate alle finestre del piano terra; solai lignei; scala a doppia rampa in cotto su volte in laterizio (foto 4); manto di copertura in coppi	Aperture del sottotetto di forma ottagonale allungata; porta ingresso ad arco (foto 3); cornicione	
1b	stalla/fienile	non utilizzata		2 campate		Buono	Ristrutturazione in attuazione	Muratura in mattoni; copertura con capriate, terzere, travetti e travicelli (foto 5), manto di copertura in coppi		
1c	fienile	non utilizzata		2 campate		Buono		Muratura in mattoni con parti ancora intonacate di colore rosso; copertura con capriate, terzere, travetti e travicelli, manto di copertura in coppi		
1d	ricovero animali	non utilizzata				Discreto		Muratura in mattoni; infissi in legno; inferriate alle finestre; manto di copertura in coppi		
2a	abitazioni	non utilizzata	2	2 piani	Per parti aggiunte	Buono		Muratura in mattoni intonacata; infissi e persiane in legno; inferriate alle finestre del piano terra; manto di copertura in coppi		
2b	ricovero animali	non utilizzata				scarso		Muratura in mattoni; copertura lignea e pianelle; architravi in legno		
3	stalla/fienile, portico	non utilizzata			Unitaria	Discreto	Tamponamento e modifica di aperture	Muratura in mattoni; copertura con travi, terzere, travetti e travicelli, manto di copertura in coppi	Datazione al 1907	
4	locale con fornacella	non utilizzata			Unitaria	Buono		Muratura in mattoni; infissi in legno; manto di copertura in onduline		

## 33-CHIAROMANTELLLO

Parte	Funzioni storiche	Funzioni attuali	n° unità per destinaz.	n° piani f. terra/campate	Costituzione	Stato di conservazione/manutenzione	Interventi/modifiche	Caratteristiche costruttive	Elementi architettonici da segnalare	Osservazioni
								Strutture di elevazione/pavimenti/solai/scale/infissi/copertura		

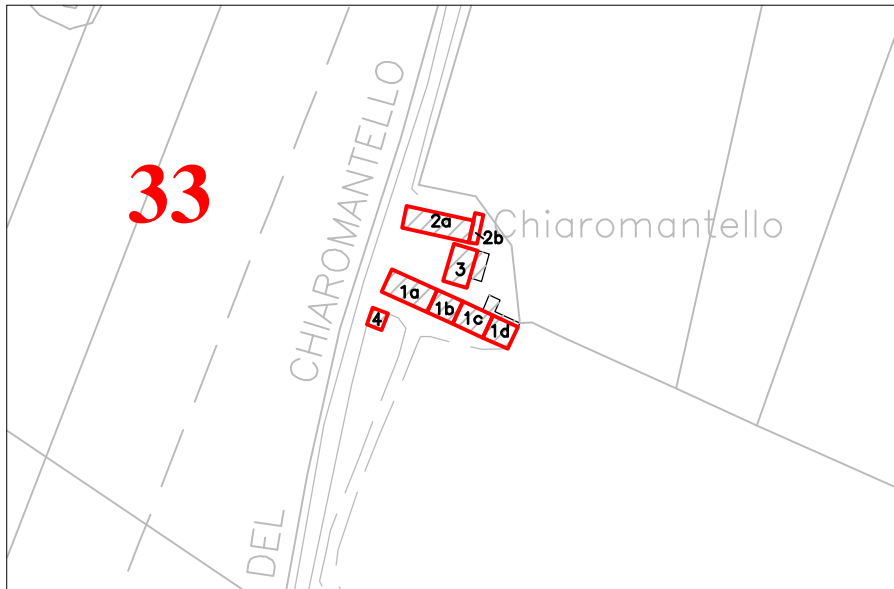

33

Chiaromantello

Aerofotogrammetrico

Scala 1:2000



Catasto Napoleonico (1821)

Scala 1:2000



Igm 1870

Scala a vista



Catasto 1950

Scala 1:2000

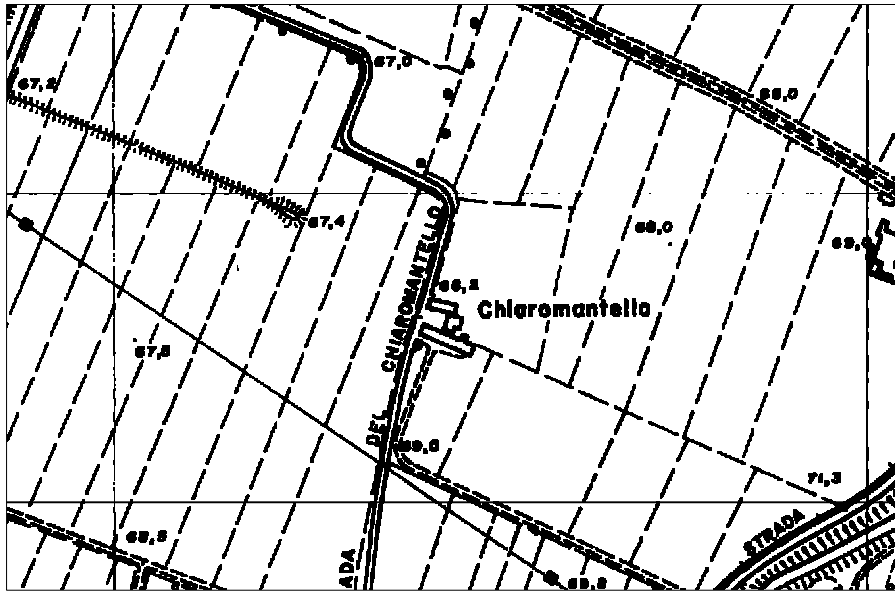

Carta Tecnica Regionale

Scala 1:5000



Foto satellitare Italia2000\*

Scala 1:5000

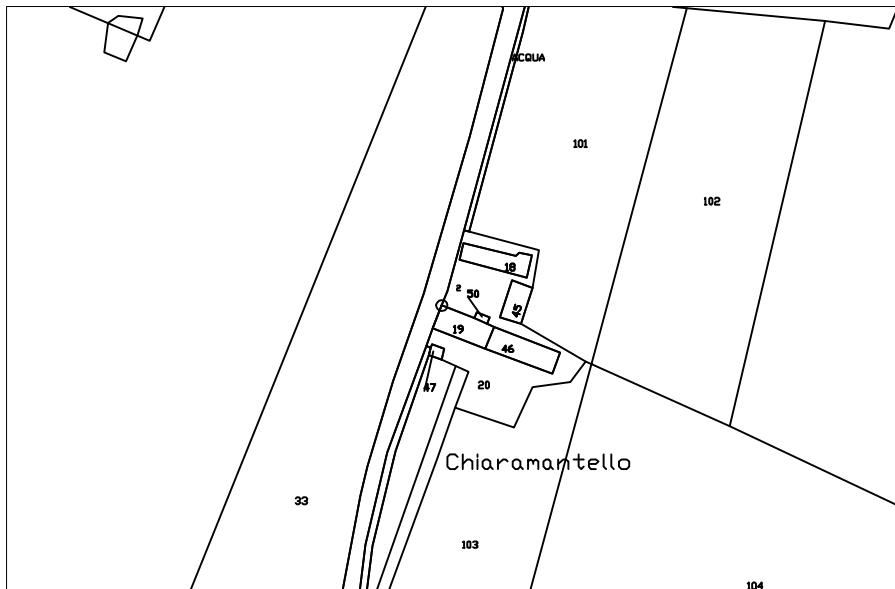

Catasto 2005

Scala 1:2000

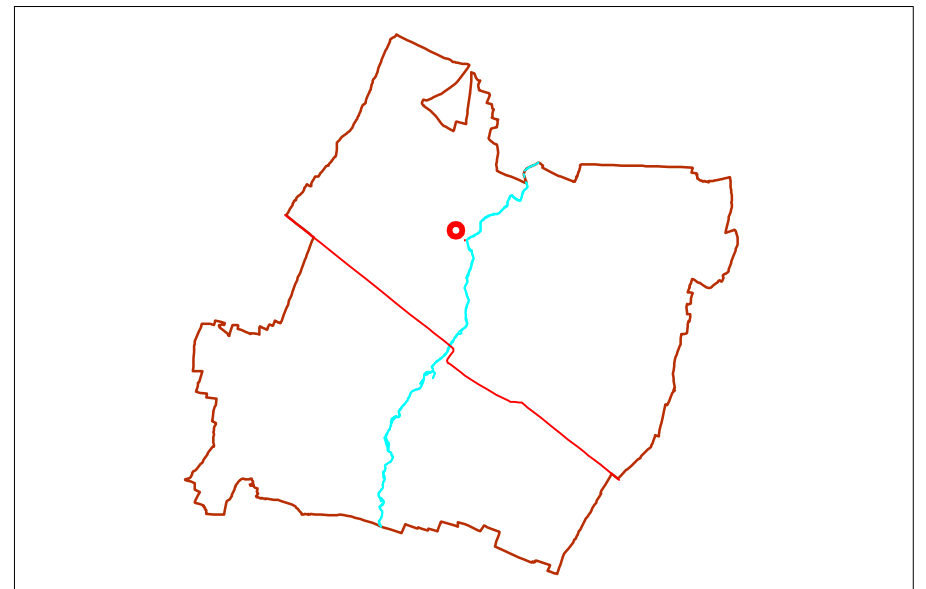

Schema territoriale

Scala a vista

L'ARCHITETTURA



1. Edificio 1. Fronte sud.



2. Edificio 1. Fronte nord. Edificio 3. Fronte est.

PARTICOLARI



3. Edificio 1. Porta ingresso casa padronale.



4. Edificio 1. Scala interna.



5. Edificio 1. Particolare del fienile.

L'ARCHITETTURA



6. Edificio 2. Fronte sud.



7. Edificio 2. Fronte est.



8. Edificio 2. Fronte nord.

L'ARCHITETTURA



9. Edificio 3. Fronte est.



10. Edificio 3. Fronte ovest.



11. Edificio 4. Fronti nord e ovest.

**34-CHIAROMANTELLO GRANDE****INFORMAZIONI GENERALI**

Codice edificio	34				
Frazione di	Paullo	Località	Chiaromantello Grande		
Indirizzo					
Datazione				1963 fienile-1965 stalla	
Notizie storiche					
Reti tecnologiche e utenze					
Legame col fondo		Proprietà	privata		
Uso prevalente	agricolo, abitativo				
Vincoli					

**DENOMINAZIONE DELL'EDIFICIO**

Documentazione prenapoleonica d'archivio	1797-Fontana camerale detta Giromantello; XVIII-Chiaromantello
Topografia militare austriaca	
Catasto napoleonico 1821	
IGM 1870	
Catasto 1945	
CTR 1977	Cera Mantello
Catastale 2004	
idiomatica	

**MORFOLOGIA INSEDIATIVA**

Definizione	Corte aperta sviluppata su due lati con volumi recenti
Sviluppo insediativo	La corte in origine era sviluppata su due lati; la costruzione del fienile e della stalla hanno generato una corte chiusa

**INFORMAZIONI SUI SINGOLI EDIFICI**

Tipologia edilizia	1a+1b-edificio plurifunzionale senza porta morta; 1c-ricovero animali; 2-portico; 3-stalla
Osservazioni	

**CONTESTO**

Orientamento	L'accesso alla corte è a nord. Gli edifici presentano gli affacci principali verso la corte, a sud e a ovest
Unità di paesaggio (come da art. 6 P.T.P.R.)	n° 10 - Pianura Piacentina

## 34-CHIAROMANTELLLO GRANDE

Parte	Funzioni storiche	Funzioni attuali	n° unità per destinaz.	n° piani f. terra/campate	Costituzione	Stato di conservazione/manutenzione	Interventi/modifiche	Caratteristiche costruttive	Elementi architettonici da segnalare	Osservazioni
								Strutture di elevazione/pavimenti/solai/scale/infissi/copertura		
1a	stalla				Per parti aggiunte	Buono	Intervento di ristrutturazione recente	Muratura intonacata; infissi di legno; manto di copertura in coppi		
1b	abitazione	abitazione	1	2 piani		Buono	Intervento di ristrutturazione recente	Muratura intonacata; persiane di legno; manto di copertura in coppi		
1c	ricovero animali	deposito				Buono	Intervento di ristrutturazione recente	Muratura intonacata; infissi metallici e di legno; manto di copertura in coppi		
2	fenile	fenile		3 campate	Unitaria	Buono	Intervento di ristrutturazione recente	Muratura in mattoni, manto di copertura in coppi		
3	stalla				Unitaria	Buono	Intervento di ristrutturazione recente	Muratura in mattoni; infissi metallici; manto di copertura in coppi		



Aerofotogrammetrico

Scala 1:2000



Catasto Napoleonico (1821)

Scala 1:2000



Igm 1870

Scala a vista



Catasto 1950

Scala 1:2000

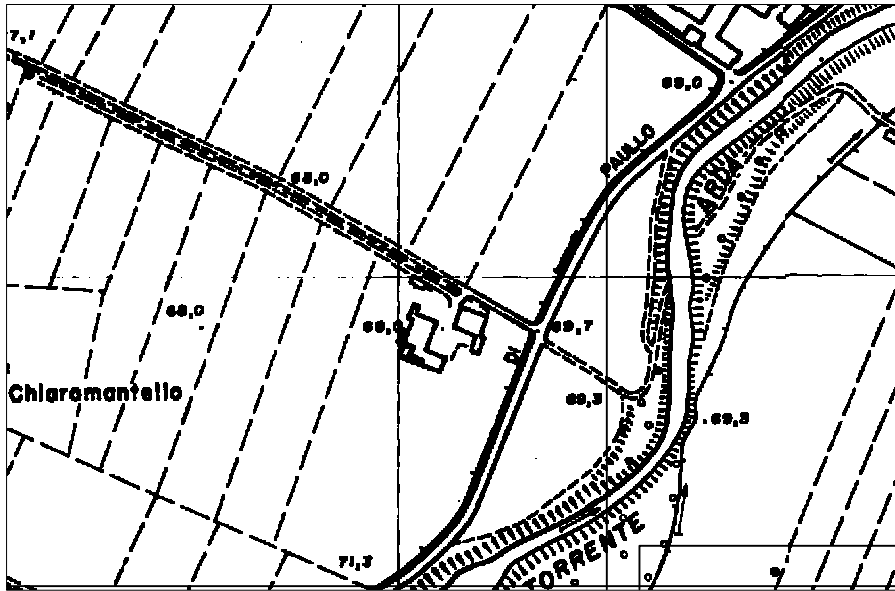

Carta Tecnica Regionale

Scala 1:5000



Foto satellitare Italia2000\*

Scala 1:5000

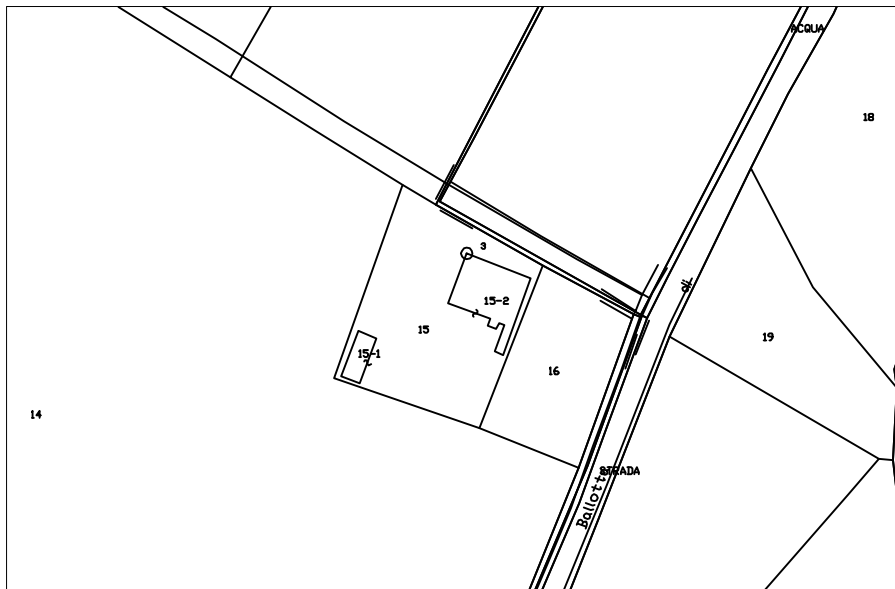

Catasto 2005

Scala 1:2000

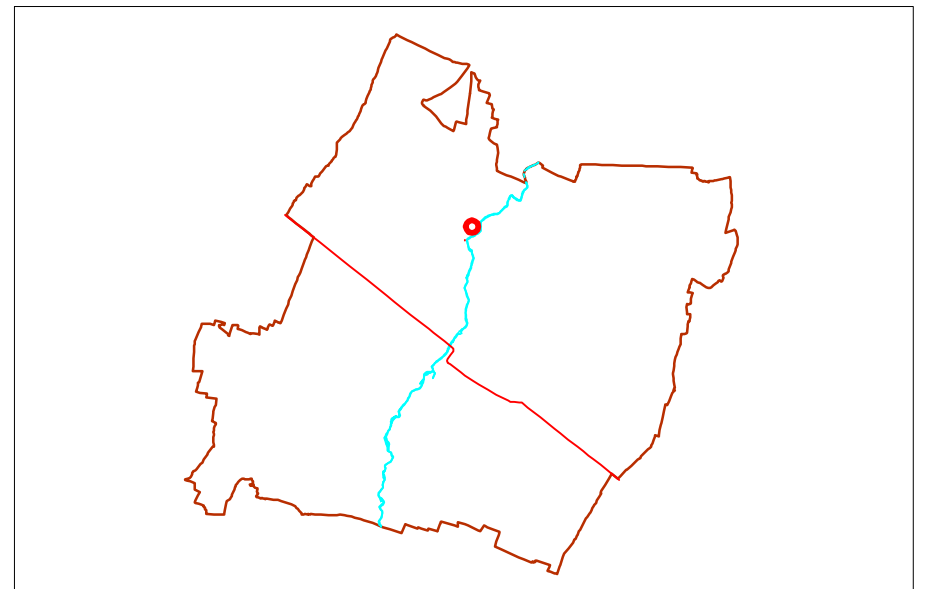

Schema territoriale

Scala a vista

L'ARCHITETTURA



1. Vista da est



2. Edificio 1. Fronte nord

L'ARCHITETTURA



3. Edificio 1. Fronte est: ricovero animali



4. Edificio 2



5. Edificio 3

**35-CASINO VERANI****INFORMAZIONI GENERALI**

Codice edificio	35		
Frazione di	Paullo	Località	Casino Verani
Indirizzo	Casino Verani, 592, 595		
Datazione	1925-stalla		
Notizie storiche			
Reti tecnologiche e utenze			
Legame col fondo		Proprietà	privata
Uso prevalente	Abitativo		
Vincoli	Affioramento materiale età romana in vicinanza del complesso (art. 23 PTCP)		

**DENOMINAZIONE DELL'EDIFICIO**

Documentazione prenapoleonica d'archivio	
Topografia militare austriaca	Mastri di Posta
Catasto napoleonico 1821	
IGM 1870	
Catasto 1945	
CTR 1977	Casino Verani
Catastale 2004 idiomatica	

**MORFOLOGIA INSEDIATIVA**

Definizione	Corte aperta con elementi a fronte, con volumi recenti
Sviluppo insediativo	

**INFORMAZIONI SUI SINGOLI EDIFICI**

Tipologia edilizia	1a-casa padronale; 1b+1c+1d-edificio plurifunzionale con porta morta; 2-edificio plurifunzionale senza porta morta; 3-portico
Osservazioni	Presenza di torre

**CONTESTO**

Orientamento	L'accesso dalla strada è a sud; gli edifici si sviluppano lungo l'asse est-ovest.
Unità di paesaggio (come da art. 6 P.T.P.R.)	n° 10 - Pianura Piacentina

35-CASINO VERANI

Parte	Funzioni storiche	Funzioni attuali	n° unità per destinaz.	n° piani f. terra/ campate	Costituzione	Stato di conservazione/ manutenzione	Interventi/modifiche	Caratteristiche costruttive	Elementi architettonici da segnalare	Osservazioni
								Strutture di elevazione/ pavimenti/solai/scale/infissi/ copertura		
1a	casa padronale	abitazione	1	2 piani	Per parti aggiunte	Discreto		Muratura intonacata; infissi e persiane di legno; manto di copertura in coppi	Cornicione sottogronda; torre	
1b	abitazione	abitazione	1	2 piani		Discreto	Nuovo ingresso dalla porta morta (foto 6)	Muratura intonacata; infissi e persiane di legno; manto di copertura in coppi		
1c	porta morta	elemento di distribuzione				Discreto		Copertura con travi, travetti, travicelli; manto di copertura in coppi		
1d	stalla+fienile	in ristrutturazione		4 campate		Discreto	Tamponamenti per creare uffici verso la porta morta	Muratura in mattoni; infissi metallici e in legno; copertura con capriate, terzere, travetti, travicelli e tavelle cotto; manto di copertura in coppi		
2a	abitazione	non utilizzato	2	2 piani	Per parti aggiunte	Scarso		Muratura in mattoni; infissi di legno; manto di copertura in coppi		
2b	stalla	non utilizzato				Scarso	tamponamento porta d'ingresso sul lato sud	Muratura in mattoni, in parte intonacata; manto di copertura in coppi		
2c	ricovero animali	non utilizzato		2 campate		Scarso		Muratura in mattoni, in parte intonacata; infissi in legno; manto di copertura in coppi		
2d	deposito	non utilizzato		3 campate		Scarso		Muratura intonacata; portone metallico; manto di copertura in coppi		
2e	stalla	non utilizzato				Scarso		Muratura in blocchi di cemento; infissi metallici; manto di copertura in tegole		
3	fienile	ricovero attrezzi		3 campate	Unitaria	Discreto		Pilastri in mattoni; manto di copertura in coppi		

35-CASINO VERANI

Parte	Funzioni storiche	Funzioni attuali	n° unità per destinaz.	n° piani f. terra/campate	Costituzione	Stato di conservazione/manutenzione	Interventi/modifiche	Caratteristiche costruttive	Elementi architettonici da segnalare	Osservazioni
								Strutture di elevazione/pavimenti/solai/scale/infissi/copertura		
4	ricovero animali	deposito			Per parti aggiunte	Discreto		Muratura in mattoni, con tamponamenti in blocchi di cemento, in parte intonacata; infissi di legno; manto di copertura in coppi		
5		ricovero attrezzi		3 campate	Unitaria	Buono		Struttura prefabbricata		

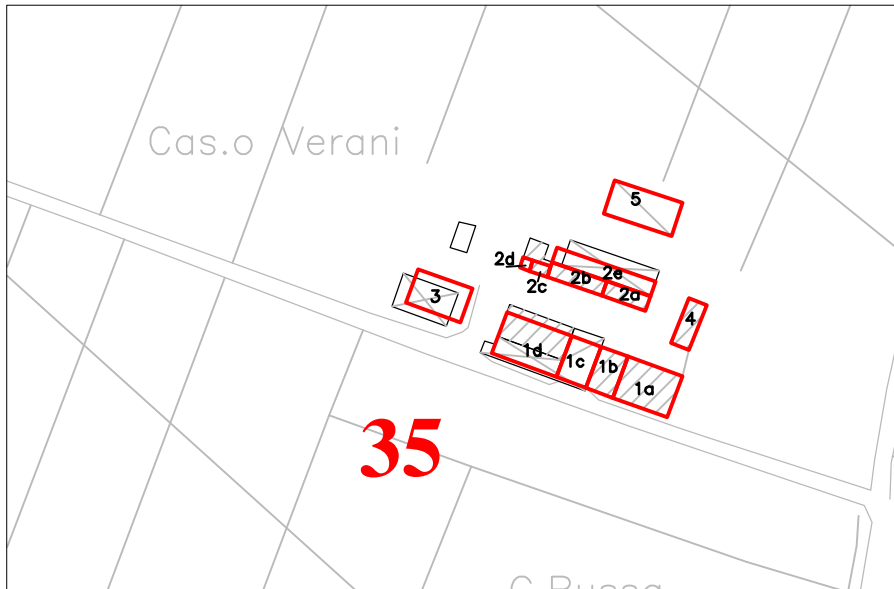

Aerofotogrammetrico

Scala 1:2000



Catasto Napoleonico (1821)

Scala 1:2000



Igm 1870

Scala a vista



Catasto 1950

Scala 1:2000

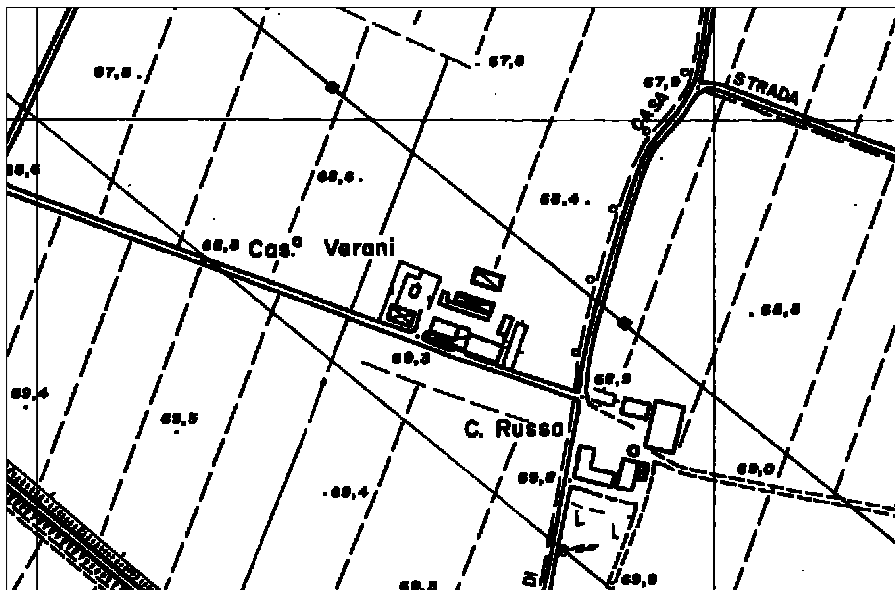

Carta Tecnica Regionale

Scala 1:5000



Foto satellitare Italia2000\*

Scala 1:5000

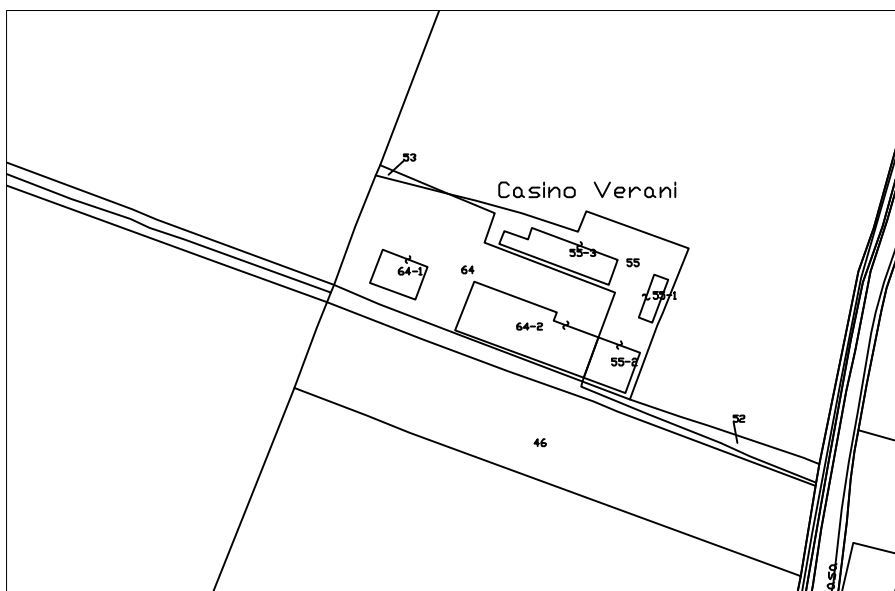

Catasto 2005

Scala 1:2000

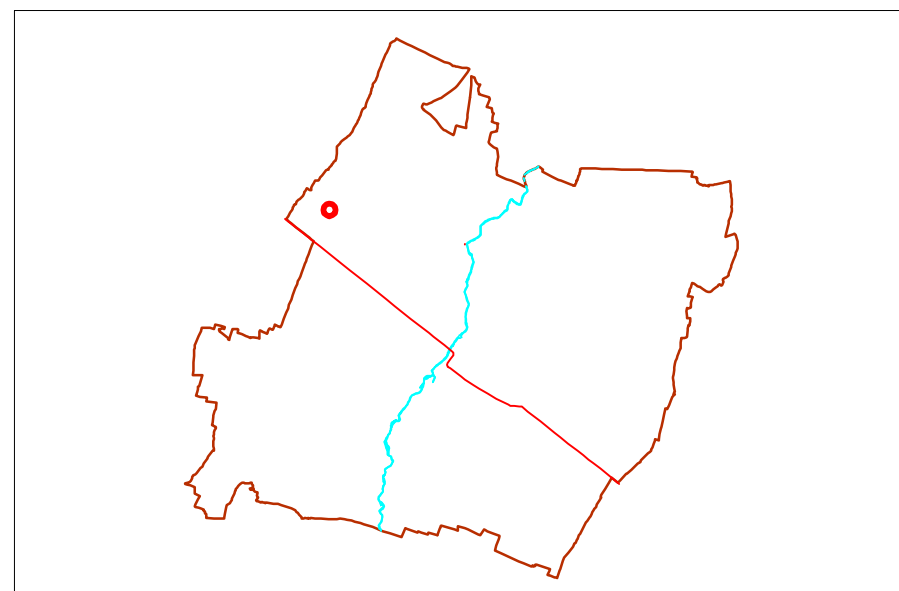

Schema territoriale

Scala a vista

L'ARCHITETTURA



1. Edificio 1a. Fronte sud



2. Edificio 1. Fronte sud-ovest



3. Edificio 1. Fronte est

L'ARCHITETTURA



4. Edificio 1a. Fronte nord



5. Edificio 1d. Fronte nord



6. Edificio 1c

L'ARCHITETTURA



7. Edifici 2a-2b. Fronte sud



8. Edifici 2c-2d. Fronte sud



9. Edificio 2. Fronte nord

L'ARCHITETTURA



10 Edificio 3



11. Edificio 4



12 Edificio 5

**36-C. RUSSA****INFORMAZIONI GENERALI**

Codice edificio	36		
Frazione di	Paullo	Località	Casa Russa
Indirizzo	C. Russa, 588, 589		
Datazione			
Notizie storiche			
Reti tecnologiche e utenze	luce, telefono		
Legame col fondo	sì	Proprietà	privata
Uso prevalente	abitativo		
Vincoli	insediamento di età romana in vicinanza del complesso (Art. 23 PTCP)		

**DENOMINAZIONE DELL'EDIFICIO**

Documentazione prenapoleonica d'archivio	
Topografia militare austriaca	Casa Russa
Catasto napoleonico 1821	
IGM 1870	
Catasto 1945	
CTR 1977	C. Russa
Catastale 2004 idiomatica	

**MORFOLOGIA INSEDIATIVA**

Definizione	Corte chiusa con volumi recenti
Sviluppo insediativo	

**INFORMAZIONI SUI SINGOLI EDIFICI**

Tipologia edilizia	1a+1b-edificio plurifunzionale con porta morta; 2-ricovero animali con legnaia; 3-portico
Osservazioni	

**CONTESTO**

Orientamento	Il complesso si sviluppa a est della Strada Casa Russa dalla quale presenta due accessi: il primo con cancello che dà accesso alla casa padronale e il secondo che permette l'entrata alla corte. Tale strada proseguiva anche oltre la ferrovia, dove presenta tuttora un filare di pioppi cipressini a segnare il percorso. Gli edifici si aprono verso la corte verso sud, in corrispondenza del primo accesso.
Unità di paesaggio (come da art. 6 P.T.P.R.)	n° 10 - Pianura Piacentina

## 36-C. RUSSA

Parte	Funzioni storiche	Funzioni attuali	n° unità per destinaz.	n° piani f. terra/campate	Costituzione	Stato di conservazione/manutenzione	Interventi/modifiche	Caratteristiche costruttive	Elementi architettonici da segnalare	Osservazioni
								Strutture di elevazione/pavimenti/solai/scale/infissi/copertura		
1a	abitazioni, portico	abitazione	3	3 piani	Per parti aggiunte	Buono	Tamponamenti di aperture	Muratura in mattoni con parti intonacate di colore rosa; infissi e persiane in legno; manto di copertura in coppi	Cornicione sottogronda	
1b	porta morta	distribuzione				Buono	Tamponamento delle aperture; rifacimento del solaio	Muratura in mattoni; solaio in laterocemento; manto di copertura in coppi		iscrizione "MATIN GIUSEPPE CAPUCCI ALESSANDRO FECERO NELL'ANNO..." sopra la porta che accedeva all'abitazione, ora tamponata
1c	deposito	deposito				Buono		Muratura in mattoni; infissi in metallo; manto di copertura in tegole		
2	ricovero animali/legnaia, forno	deposito		4 campate	Unitaria	Buono		Muratura in mattoni in parte intonacata; infissi in legno e in metallo; manto di copertura in coppi		
3	fienile	deposito macchine agricole		3 campate	Unitaria	Buono	demolizione di due campate per realizzazione e stalla nuova; tamponamenti in forati	Muratura in mattoni; copertura con capriate, travi, travetti e tralicci, manto di copertura in coppi		
4		stalla						Struttura prefabbricata		

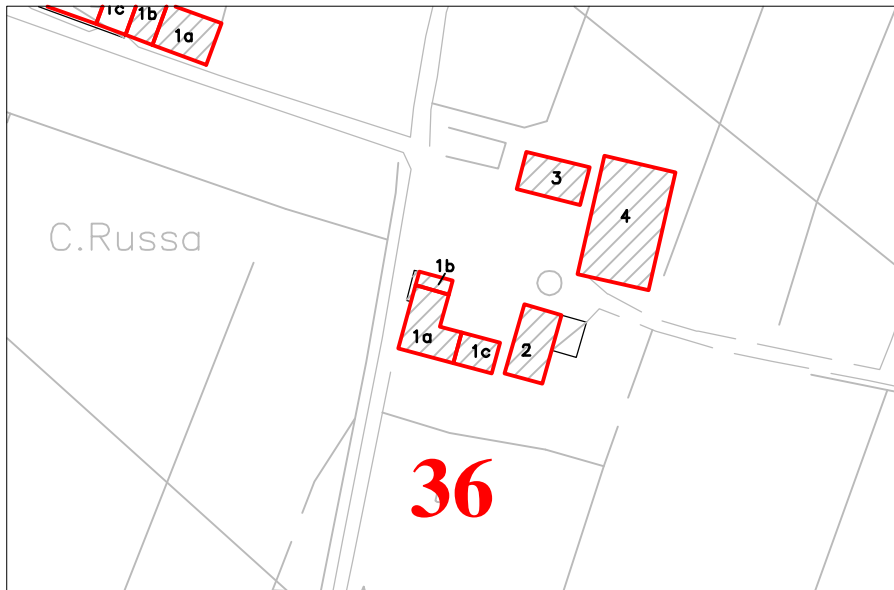

Aerofotogrammetrico

Scala 1:2000



Catasto Napoleonico (1821)

Scala 1:2000



Igm 1870

Scala a vista



Catasto 1950

Scala 1:2000

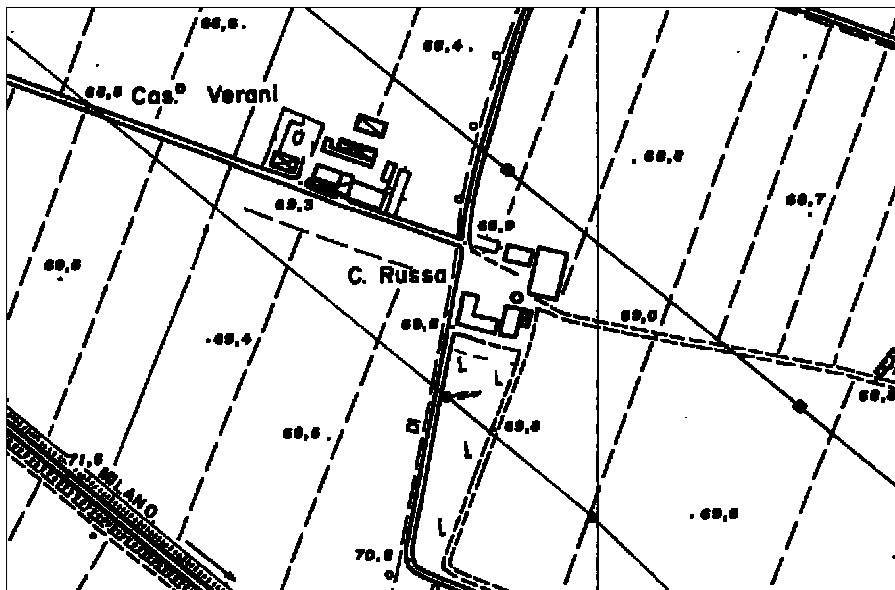

Carta Tecnica Regionale

Scala 1:5000



Foto satellitare Italia2000\*

Scala 1:5000

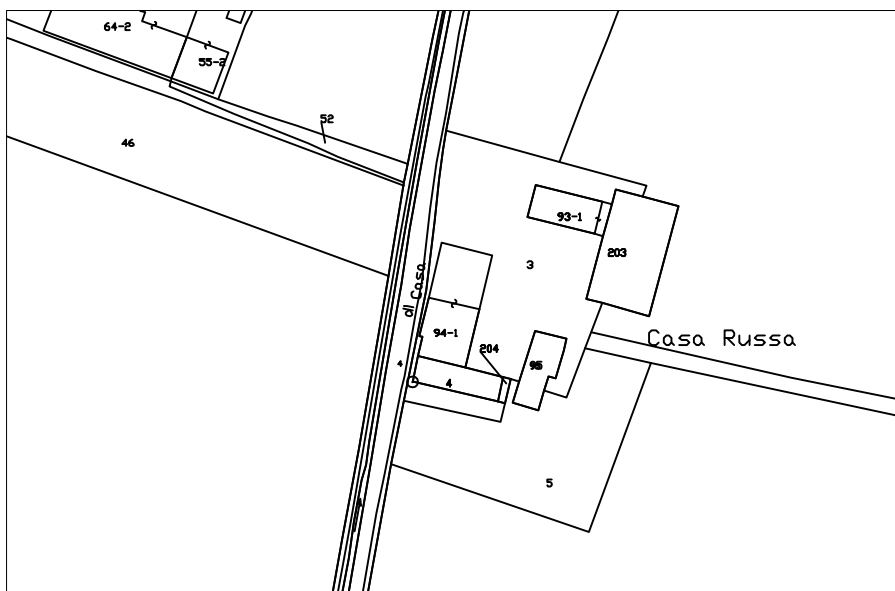

Catasto 2005

Scala 1:2000

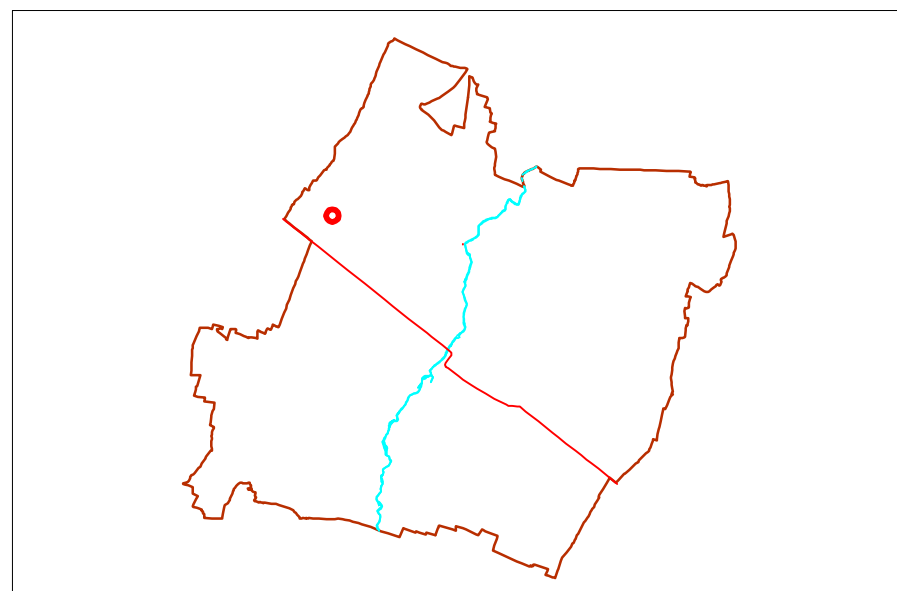

Schema territoriale

Scala a vista

CONTESTO



1. Il complesso visto da Nord-Ovest.

L'ARCHITETTURA: FRONTI ESTERNI



2. Edificio 1. Fronte sud.

L'ARCHITETTURA



3. Edificio 1. Fronti nord ed est.



4. Edificio 1. Fronte nord.

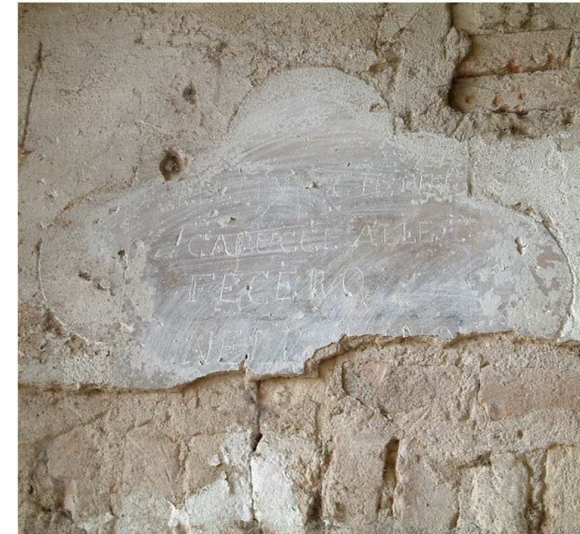

5. Edificio 1. Iscrizione nella porta morta.

L'ARCHITETTURA



6. Edificio 3. Fronti ovest e sud.



7. Edificio 3. Copertura del fienile.

L'ARCHITETTURA



8. Edificio 2. Fronti est e sud.



9. Edificio 4. Fronti sud ed est.

**37-CASE BASSE****INFORMAZIONI GENERALI**

Codice edificio	37		
Frazione di	Paullo	Località	Case Basse
Indirizzo	Case Basse, 575		
Datazione			
Notizie storiche			
Reti tecnologiche e utenze	luce, telefono		
Legame col fondo	sì	Proprietà	privata
Uso prevalente	Abitativo		
Vincoli			

**DENOMINAZIONE DELL'EDIFICIO**

Documentazione prenapoleonica d'archivio	
Topografia militare austriaca	
Catasto napoleonico 1821	
IGM 1870	
Catasto 1945	
CTR 1977	Case Basse
Catastale 2004 idiomatica	

**MORFOLOGIA INSEDIATIVA**

Definizione	Edificio plurifunzionale con corpi di servizio
Sviluppo insediativo	

**INFORMAZIONI SUI SINGOLI EDIFICI**

Tipologia edilizia	1-edificio plurifunzionale senza porta morta; 2-ricovero animali
Osservazioni	

**CONTESTO**

Orientamento	L'accesso al complesso è a nord; l'edificio si sviluppa lungo l'asse est-ovest
Unità di paesaggio (come da art. 6 P.T.P.R.)	n° 10 - Pianura Piacentina

## 37-CASE BASSE

Parte	Funzioni storiche	Funzioni attuali	n° unità per destinaz.	n° piani f. terra/campate	Costituzione	Stato di conservazione/manutenzione	Interventi/modifiche	Caratteristiche costruttive	Elementi architettonici da segnalare
								Strutture di elevazione/pavimenti/solai/scale/infissi/copertura	
1a	fienile	fienile		1 campata	Per parti aggiunte	Dicreto	Intervento di ristrutturazione 1987-88	Muratura in mattoni intonacata; manto di copertura in coppi	
1b	abitazione	abitazione	1	2 piani		Dicreto	Intervento di ristrutturazione 1987-88	Muratura in mattoni intonacata; infissi e persiane di legno; porte in metallo; manto di copertura in coppi	
1c	stalla+fienile	non utilizzato		2 campate		Dicreto	Intervento di ristrutturazione 1987-88	Muratura intonacata; manto di copertura in coppi	
1d	deposito	deposito				Dicreto	Intervento di ristrutturazione 1987-88	Muratura in mattoni; manto di copertura in coppi	
1e		abitazione		1 piano		Dicreto	Intervento di ristrutturazione 1987-88	Muratura intonacata; infissi e persiane in legno; infissi metallici; manto di copertura in coppi	
2	ricovero animali	deposito			Per parti aggiunte	Pessimo			

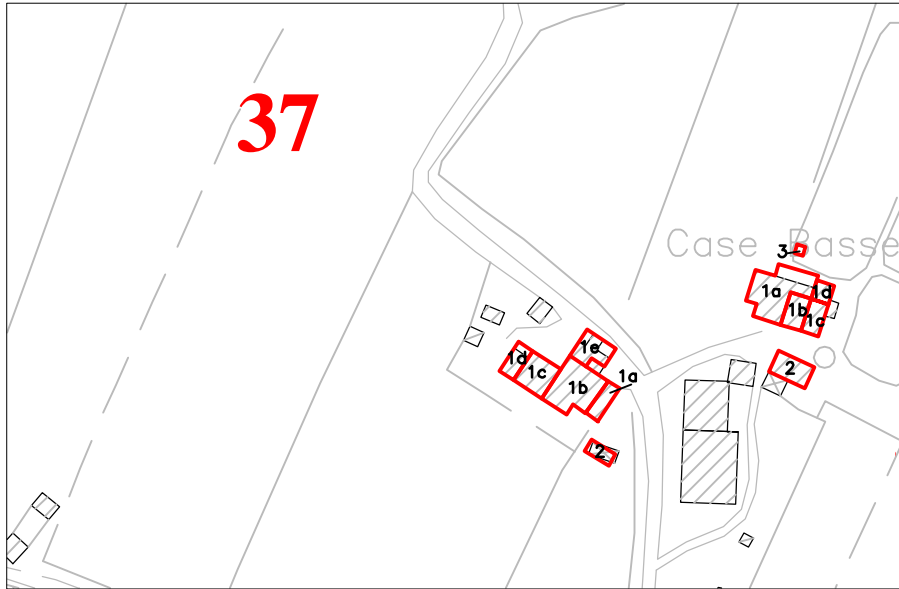

Aerofotogrammetrico

Scala 1:2000



Catasto Napoleonico (1821)

Scala 1:2000



Igm 1870

Scala a vista



Catasto 1950

Scala 1:2000

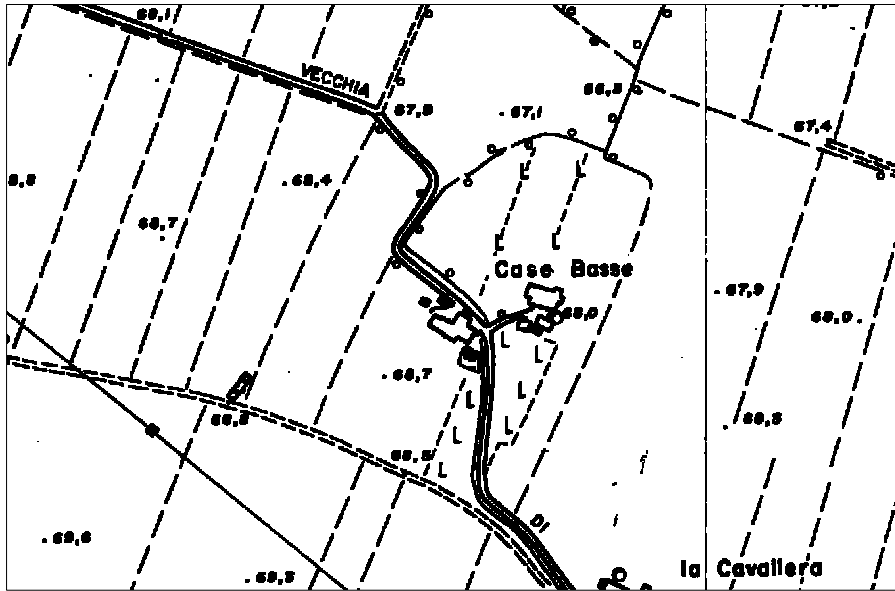

Carta Tecnica Regionale

Scala 1:5000



Foto satellitare Italia2000\*

Scala 1:5000

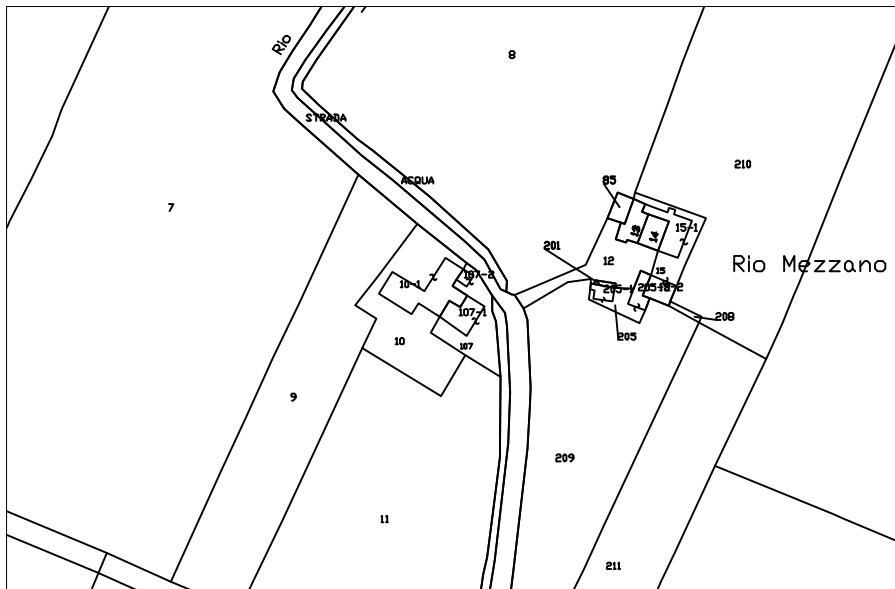

Catasto 2005

Scala 1:2000

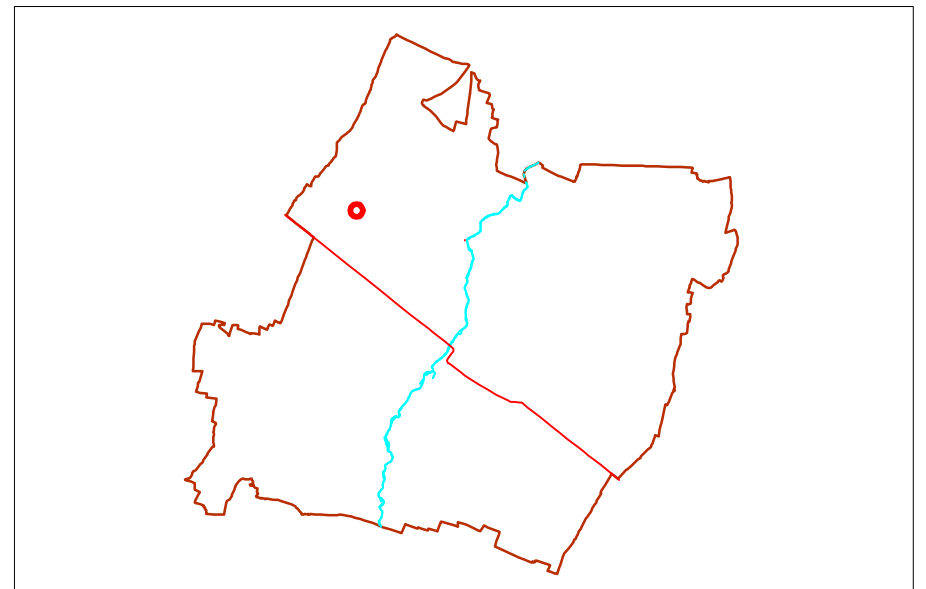

Schema territoriale

Scala a vista

Strumento della pianificazione urbanistica comunale  
Catalogazione dell' edilizia rurale di interesse architettonico, storico e ambientale

L'ARCHITETTURA



1. Edificio 1a+1b. Fronte sud



2. Edificio 1c e 1d

L'ARCHITETTURA



3. Edificio 1. Fronte nord



4. Edificio 2

**38-CASE BASSE****INFORMAZIONI GENERALI**

Codice edificio	38		
Frazione di	Paullo	Località	Case Basse
Indirizzo	Case Basse		
Datazione	1805-Edificio 1a		
Notizie storiche			
Reti tecnologiche e utenze			
Legame col fondo		Proprietà	privata
Usò prevalente	Abitativo		
Vincoli			

**DENOMINAZIONE DELL'EDIFICIO**

Documentazione prenapoleonica d'archivio	
Topografia militare austriaca	
Catasto napoleonico 1821	
IGM 1870	
Catasto 1945	
CTR 1977	Case Basse
Catastale 2004 idiomatica	

**MORFOLOGIA INSEDIATIVA**

Definizione	Corte aperta con elementi a fronte
Sviluppo insediativo	

**INFORMAZIONI SUI SINGOLI EDIFICI**

Tipologia edilizia	1-edificio plurifunzionale senza porta morta; 2-ricovero animali
Osservazioni	

**CONTESTO**

Orientamento	L'accesso alla corte è a sud. Gli edifici sono sviluppati secondo l'asse est-ovest
Unità di paesaggio (come da art. 6 P.T.P.R.)	n° 10 - Pianura Piacentina

## 38-CASE BASSE

Parte	Funzioni storiche	Funzioni attuali	n° unità per destinaz.	n° piani f. terra/campate	Costituzione	Stato di conservazione/manutenzione	Interventi/modifiche	Caratteristiche costruttive	Elementi architettonici da segnalare	Osservazioni
								Strutture di elevazione/pavimenti/solai/scale/infissi/copertura		
1a	abitazione	abitazione	1	2	Per parti aggiunte	Ottimo	Intervento di ristrutturazione recente	Muratura in mattoni, in parte intonacata; infissi e persiane di legno; manto di copertura in coppi		
1b	stalla	abitazione				Ottimo	Intervento di ristrutturazione recente	Muratura in mattoni, in parte intonacata; infissi e persiane di legno; manto di copertura in coppi		
1c	stalla	abitazione				Ottimo	Intervento di ristrutturazione recente	Muratura in mattoni, in parte intonacata; infissi e persiane di legno; manto di copertura in coppi		
1d	stallino	abitazione				Ottimo	Intervento di ristrutturazione recente	Muratura in mattoni, in parte intonacata; infissi e persiane di legno; manto di copertura in coppi		
2	ricovero animali	garage-deposito			Per parti aggiunte	Buono	Intervento di ristrutturazione recente	Muratura in mattoni, in parte intonacata; infissi di legno; manto di copertura in coppi		
3	forno	forno			Unitaria	Ottimo	Intervento di ristrutturazione recente	Muratura in mattoni, in parte intonacata; manto di copertura in coppi		

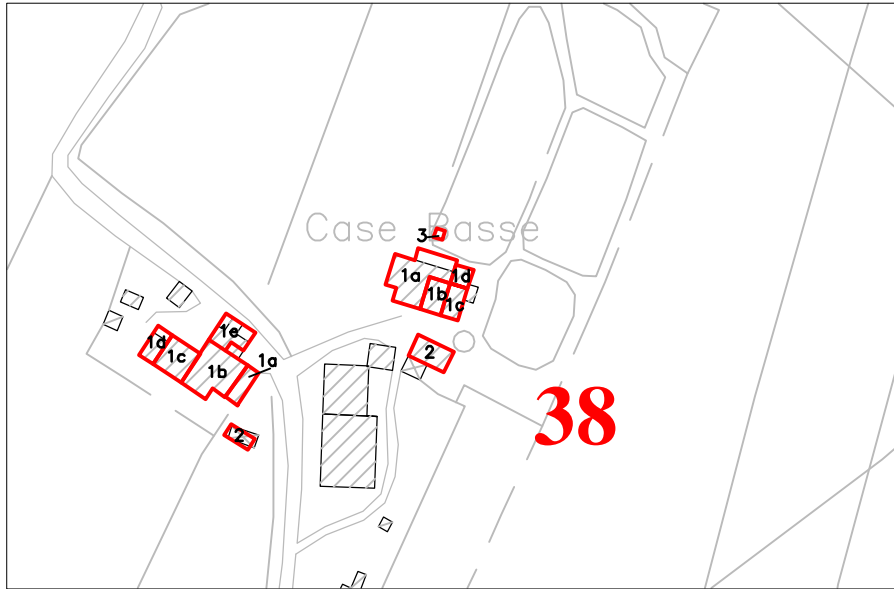

Aerofotogrammetrico

Scala 1:2000



Catasto Napoleonico (1821)

Scala 1:2000



Igm 1870

Scala a vista



Catasto 1950

Scala 1:2000

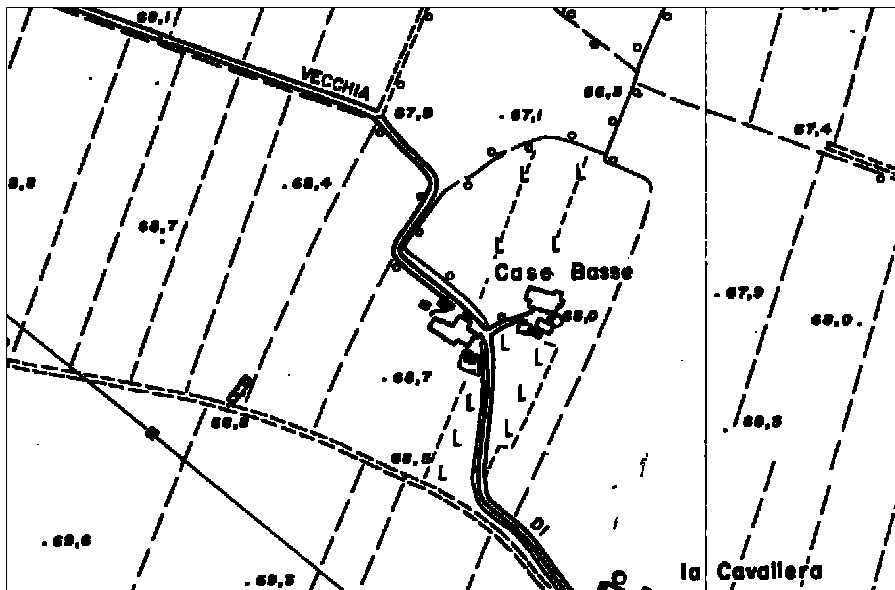

Carta Tecnica Regionale

Scala 1:5000



Foto satellitare Italia2000\*

Scala 1:5000

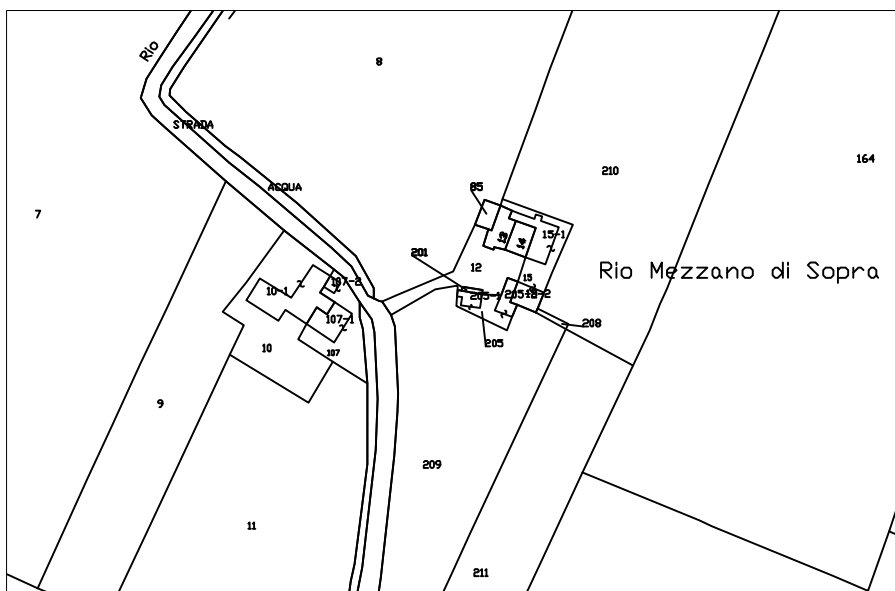

Catasto 2005

Scala 1:2000

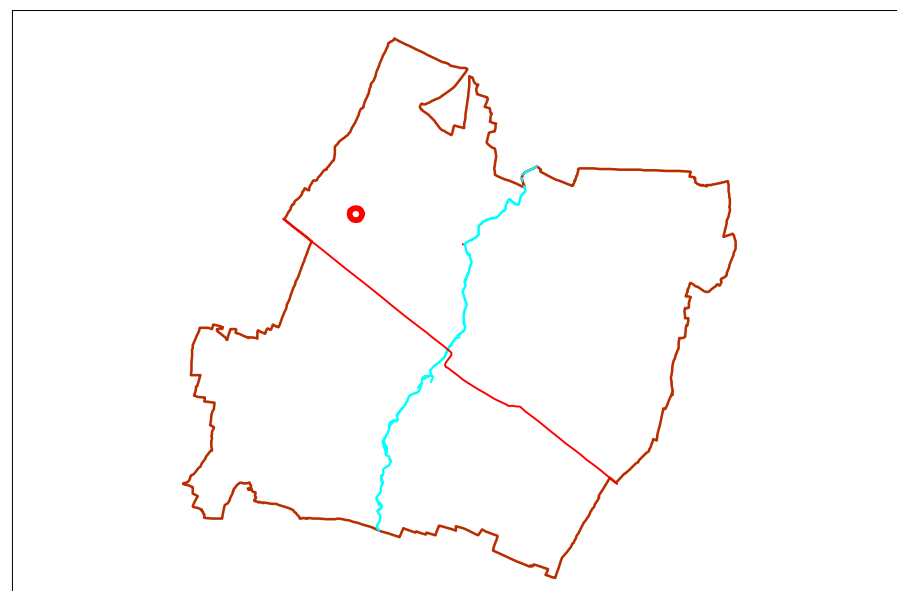

Schema territoriale

Scala a vista

L'ARCHITETTURA



1. Ingresso sud



2. Edificio 1. Fronte sud



3. Vista da est

L'ARCHITETTURA



4. Edificio 1. Fronte nord



5. Edificio 2



6. Edificio 3

**39-LA CAVALERA****INFORMAZIONI GENERALI**

Codice edificio	39		
Frazione di	Paullo	Località	La Cavalera
Indirizzo	Cavallera, 570		
Datazione			
Notizie storiche			
Reti tecnologiche e utenze	luce, telefono		
Legame col fondo	si	Proprietà	privata
Uso prevalente	abitativo		
Vincoli			

**DENOMINAZIONE DELL'EDIFICIO**

Documentazione prenapoleonica d'archivio	XVIII secolo-Fontana Cavalieri
Topografia militare austriaca	Cavalera
Catasto napoleonico 1821	
IGM 1870	
Catasto 1945	
CTR 1977	La Cavalera
Catastale 2004	
idiomatica	

**MORFOLOGIA INSEDIATIVA**

Definizione	Edificio plurifunzionale in linea con corpi di servizio
Sviluppo insediativo	

**INFORMAZIONI SUI SINGOLI EDIFICI**

Tipologia edilizia	1a-casa padronale; 1b+1c+1d-edificio plurifunzionale con porta morta; 2-portico; 3-ricovero animali
Osservazioni	

**CONTESTO**

Orientamento	Il complesso si trova lungo la Strada vecchia di Rio Mezzano, che arrivando da est, giunge proprio di fronte all'ingresso dell'abitazione. La strada, quindi, per proseguire il suo percorso, gira attorno all'edificio 1.
Unità di paesaggio (come da art. 6 P.T.P.R.)	n° 10 - Pianura Piacentina

## 39-LA CAVALERA

Parte	Funzioni storiche	Funzioni attuali	n° unità per destinaz.	n° piani f. terra/campate	Costituzione	Stato di conservazione/manutenzione	Interventi/modifiche	Caratteristiche costruttive	Elementi architettonici da segnalare	Osservazioni
								Strutture di elevazione/pavimenti/solai/scale/infissi/copertura		
1a	abitazione	abitazione	1	2 piani + sottotetto	Per parti aggiunte	Discreto		Muratura mista; marciapiede in laterizio; infissi e persiane in legno, inferriate alle finestre del piano terra; manto di copertura in coppi	aperture ad arco nel sottotetto; ingresso ad arco con archivoltto	
1b	stalla, abitazione	abitazione		2 piani		Buono		Muratura in mattoni in parte intonacata; infissi e persiane in legno, inferriate alle finestre del piano terra; manto di copertura in coppi		
1c	porta morta	deposito				Discreto		Muratura in mattoni; manto di copertura in coppi		
1d	stalla/fienile	deposito				Discreto	Tamponamento apertura verso ovest	Muratura in mattoni con una parte in ciottoli con ricorsi di mattoni; manto di copertura in coppi		
2	fienile	non utilizzato		2 campate	Unitaria	Buono		Muratura in mattoni; manto di copertura in coppi	Gelosie	
3	ricovero animali	canile			Unitaria	Discreto		Muratura mista con parti ancora intonacate; infissi in legno, inferriate alle finestre, architravi in legno; manto di copertura in coppi	fascia bianca attorno alle aperture	
4	pozzo	pozzo			Unitaria	Buono		Muratura in mattoni intonacata; infissi in legno; manto di copertura in coppi		

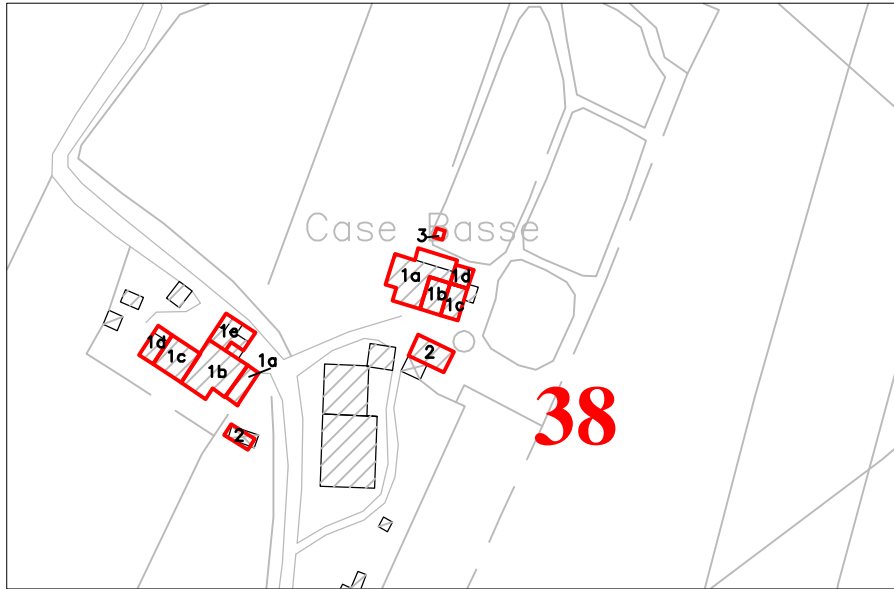

Aerofotogrammetrico

Scala 1:2000



Catasto Napoleonico (1821)

Scala 1:2000



Igm 1870

Scala a vista



Catasto 1950

Scala 1:2000

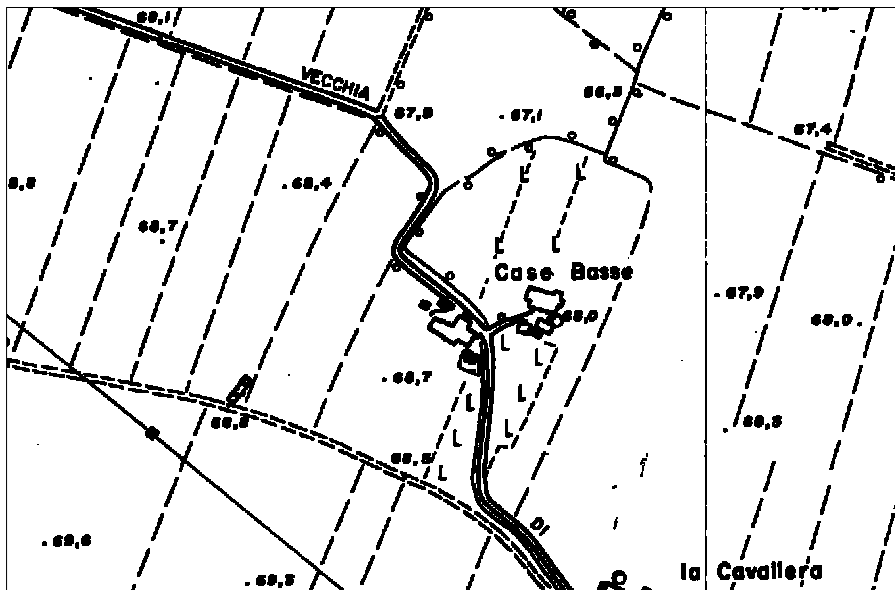

Carta Tecnica Regionale

Scala 1:5000



Foto satellitare Italia2000\*

Scala 1:5000

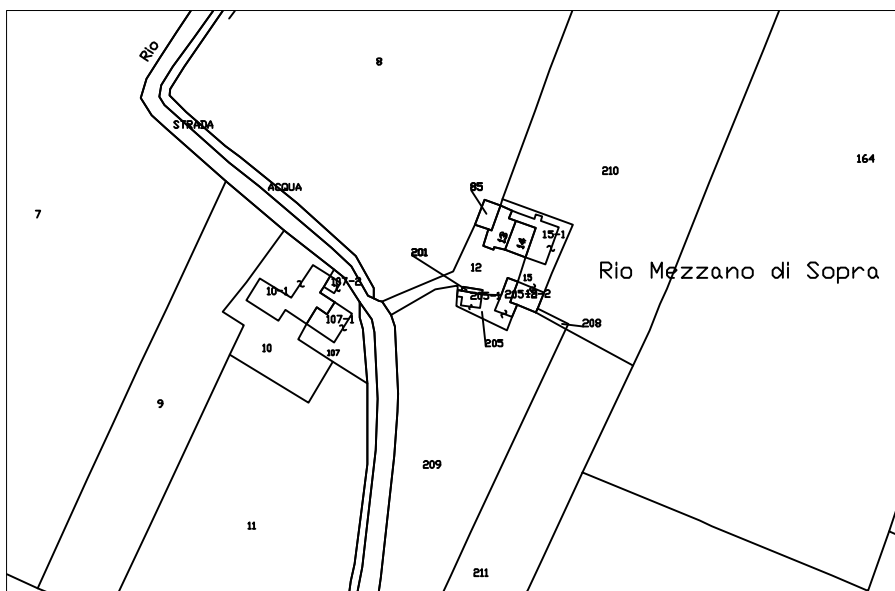

Catasto 2005

Scala 1:2000

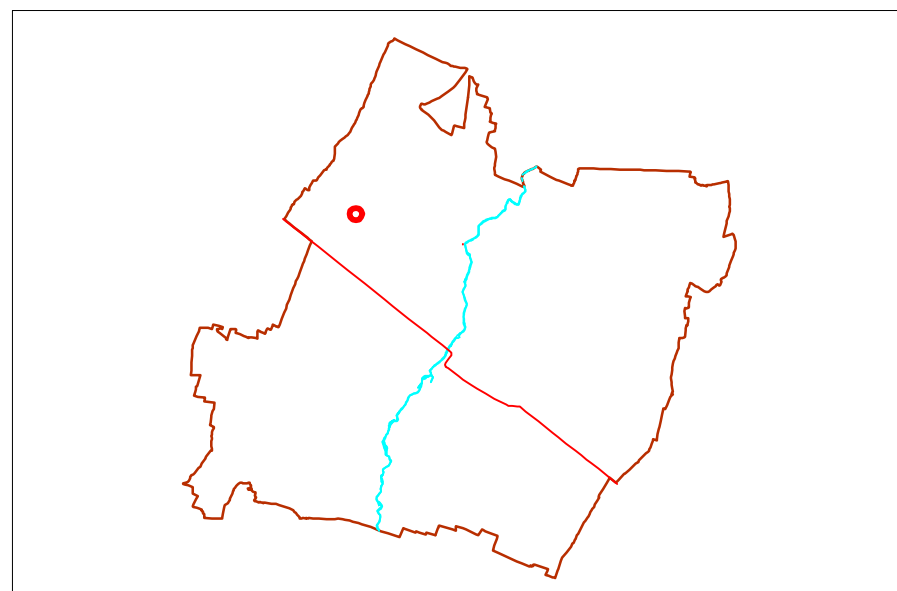

Schema territoriale

Scala a vista

L'ARCHITETTURA



1. Edificio 1. Fronte est.



2. Edificio 1. Porta ingresso.



3. Edificio 1. Fronte nord.

L'ARCHITETTURA



4. Edificio 1. Fronti ovest e sud.



5. Edificio 3. Fronte ovest e sud.



6. Edificio 2. Fronti est e nord.

**40-PRASSA****INFORMAZIONI GENERALI**

Codice edificio	40		
Frazione di	Paullo	Località	Prassa
Indirizzo	Prassa, 566		
Datazione	1899-stalla		
Notizie storiche			
Reti tecnologiche e utenze			
Legame col fondo		Proprietà	SIDA s.p.a.
Uso prevalente	Abitativo		
Vincoli			

**DENOMINAZIONE DELL'EDIFICIO**

Documentazione prenapoleonica d'archivio	
Topografia militare austriaca	Prassa
Catasto napoleonico 1821	
IGM 1870	
Catasto 1945	
CTR 1977	Prassa
Catastale 2004	
idiomatica	

**MORFOLOGIA INSEDIATIVA**

Definizione	Corta aperta sviluppata su tre lati
Sviluppo insediativo	

**INFORMAZIONI SUI SINGOLI EDIFICI**

Tipologia edilizia	1a+1b-edificio plurifunzionale senza porta morta; 2-portico; 3a-ricovero animali con legnaia; 3b-stalla
Osservazioni	

**CONTESTO**

Orientamento	La strada di accesso alla corte è a nord; la strada separa gli edifici 1 e 3 dall'edificio 2. Gli affacci principali degli edifici sono verso la corte
Unità di paesaggio (come da art. 6 P.T.P.R.)	n° 10 - Pianura Piacentina

## 40-PRASSA

Parte	Funzioni storiche	Funzioni attuali	n° unità per destinaz.	n° piani f. terra/campate	Costituzione	Stato di conservazione/manutenzione	Interventi/modifiche	Caratteristiche costruttive	Elementi architettonici da segnalare	Osservazioni
								Strutture di elevazione/pavimenti/solai/scale/infissi/copertura		
1a	abitazione	abitazione	1	2 piani	Unitaria	Discreto		Muratura intonacata, infissi e persiane di legno; manto di copertura in coppi	Ingressi con archivoltato (foto 1)	
1b	stalla	non utilizzato		2 campate		Discreto	Tamponamento ingresso stalla lato nord	Muratura in mattoni intonacata, pavimentazione in laterizio; solaio con voltine di mattoni e travi ferro; infissi di legno; manto di copertura in coppi		
2	fienile	ricovero attrezzi		5 campate	Unitaria	Discreto	Tamponamento ultima campata verso sud per creare un'abitazione (foto 4)	Muratura in mattoni, infissi e persiane di legno; manto di copertura in coppi		
3a	ricovero animali	non utilizzato			Per parti aggiunte	Scarso		Muratura in mattoni, infissi di legno; copertura con travi, travetti, assito; manto di copertura in coppi		
3b	stalla	non utilizzato				Discreto		Muratura in mattoni, infissi di legno; manto di copertura in coppi		

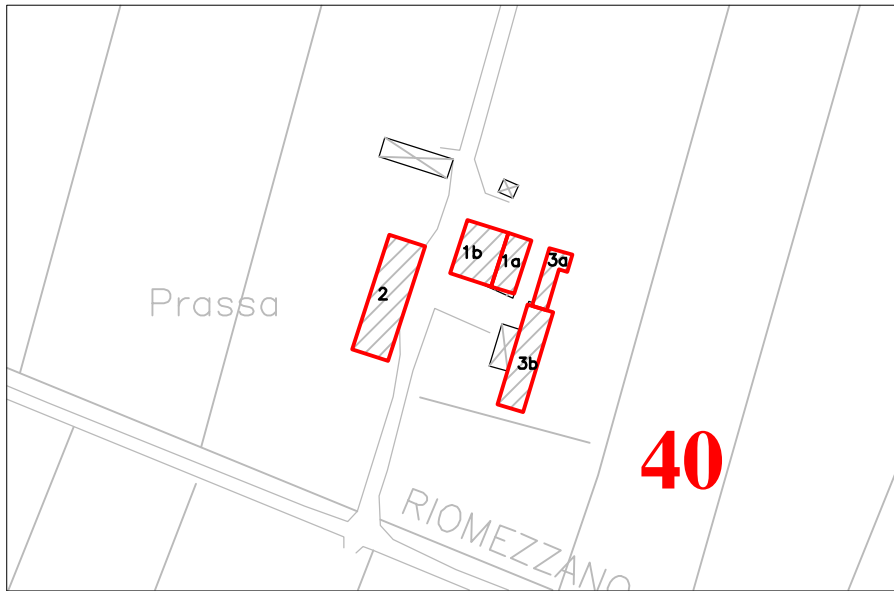

Aerofotogrammetrico

Scala 1:2000



Catasto Napoleonico (1821)

Scala 1:2000



Igm 1870

Scala a vista



Catasto 1950

Scala 1:2000

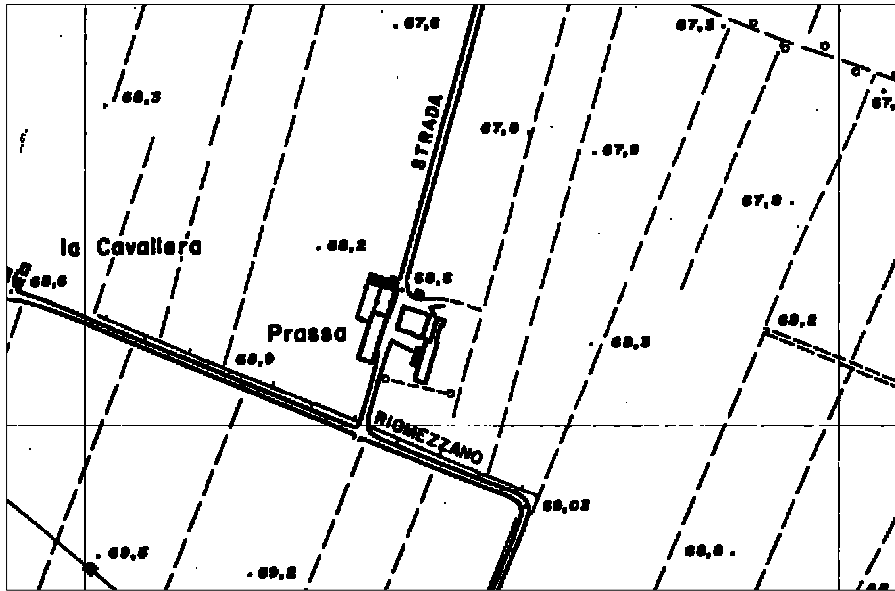

Carta Tecnica Regionale

Scala 1:5000



Foto satellitare Italia2000\*

Scala 1:5000

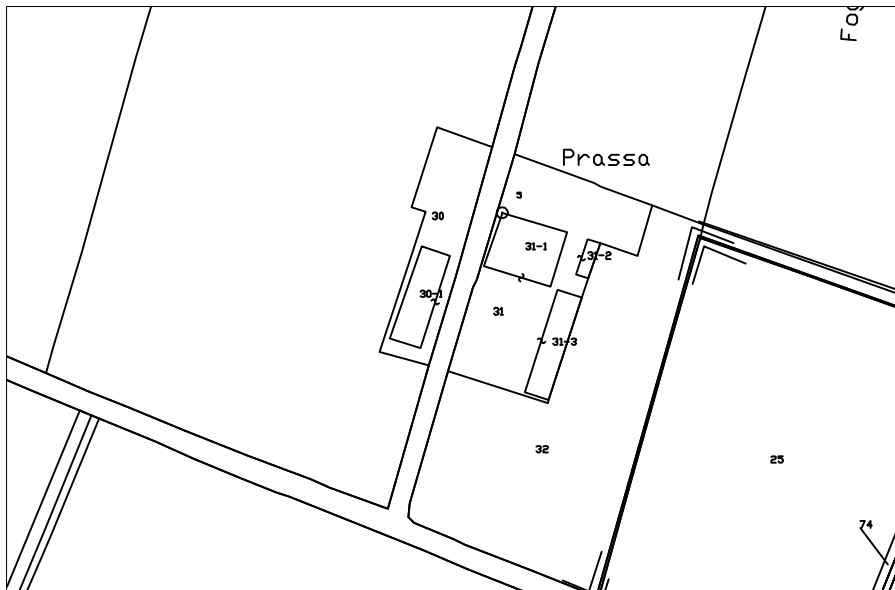

Catasto 2005

Scala 1:2000

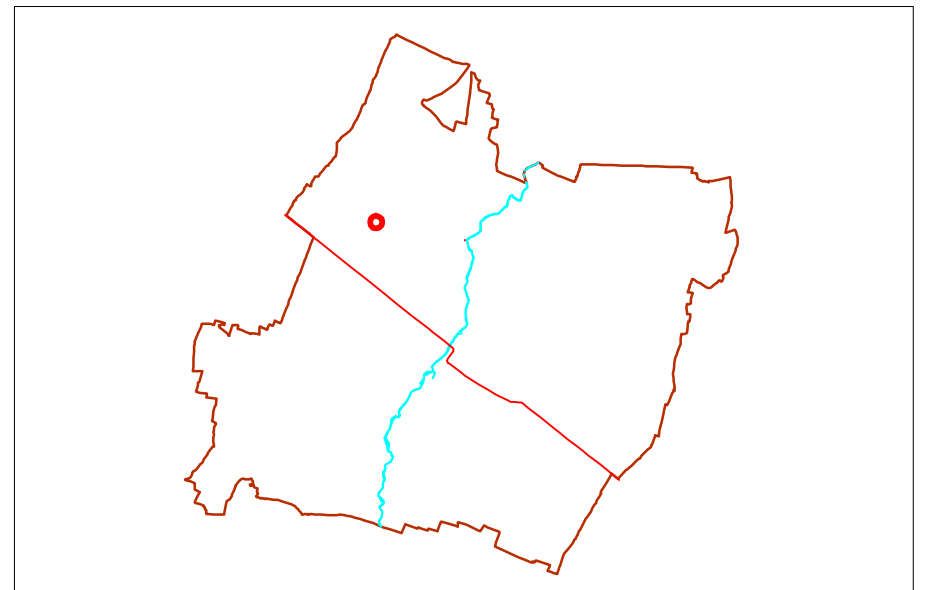

Schema territoriale

Scala a vista

L'ARCHITETTURA



1. Edificio 1. Fronte sud-ovest



2. Edificio 1. Fronte nord-ovest



3. Edificio 2. Fronte nord-est

L'ARCHITETTURA



4. Edificio 2. Fronte sud-est



5. Edificio 3. Fronte ovest



6. Edificio 3. Fronte ovest

**41-LA GNOCCA****INFORMAZIONI GENERALI**

Codice edificio	41		
Frazione di	Paullo	Località	La Gnocca
Indirizzo	Gnocca, 559		
Datazione	1904-Edificio 4c		
Notizie storiche			
Reti tecnologiche e utenze			
Legame col fondo		Proprietà	privata
Uso prevalente	abitativo, agricolo		
Vincoli			

**DENOMINAZIONE DELL'EDIFICIO**

Documentazione prenapoleonica d'archivio	
Topografia militare austriaca	Nioca
Catasto napoleonico 1821	
IGM 1870	
Catasto 1945	
CTR 1977	La Gnocca
Catastale 2004 idiomatica	

**MORFOLOGIA INSEDIATIVA**

Definizione	Corte chiusa con corpi di servizio, con volumi recenti
Sviluppo insediativo	Gli edifici 2 e 3 erano uniti; anche la parte sporgente dell'edificio 4 proseguiva all'interno della corte. All'edificio 2 sono state addossate delle stalle nuove.

**INFORMAZIONI SUI SINGOLI EDIFICI**

Tipologia edilizia	1-casa padronale; 2-doppia stalla con funzioni giustapposte; 3-casa colonica; 4a-stalla; 4b-stalla; 4c-stalla; 5-portico
Osservazioni	

**CONTESTO**

Orientamento	La strada di accesso alla corte è a nord; gli edifici sono principalmente sviluppati lungo l'asse est-ovest. Gli affacci principali degli edifici sono verso la corte, anche quello della casa padronale, che pur avendo il proprio ingresso autonomo, è comunque inglobata nella corte.
Unità di paesaggio (come da art. 6 P.T.P.R.)	n° 10 - Pianura Piacentina

## 41-LA GNOCCA

Parte	Funzioni storiche	Funzioni attuali	n° unità per destinaz.	n° piani f. terra/campate	Costituzione	Stato di conservazione/manutenzione	Interventi/modifiche	Caratteristiche costruttive		Elementi architettonici da segnalare	Osservazioni
								Strutture di elevazione/pavimenti/solai/scale/infissi/copertura			
1	casa padronale	abitazione	1	2 piani	Unitaria	Discreto	Sostituzione manto di copertura in coppi con tegole	Muratura in mattoni intonacata; infissi e persiane di legno con inferriate al p.t.; manto di copertura in tegole		Cornicione sottogronda; marcapiano; balcone in ferro sorretto da mensole; ingresso con archivolto (foto 1); cornici attorno alle finestre; piccolo terrazzo al livello della copertura sull'angolo sud-est con parapetto realizzato con balaustrini in cemento (foto 3)	
2	stalla+fienile	deposito		8 campate	Unitaria	Scarso	Addossamento sul lato nord di nuove stalle; tamponamenti con blocchi di cemento ultime due campate verso ovest	Muratura in mattoni; scala in laterizio; infissi di legno; copertura con capriate, terzere, travetti, travicelli; manto di copertura in laterizio			

3	abitazione	non utilizzato	2	3 piani	Unitaria	Scarso	Demolizione corpo verso l'edificio 2 (foto 6)	Muratura in mattoni intonacata; infissi e persiane di legno con inferriate al p.t.; manto di copertura in coppi		
4a	stalla	deposito			Per parti aggiunte	Scarso		Muratura in mattoni; infissi e persiane in legno; manto di copertura in coppi		
4b	stalla	deposito				Scarso	Tamponamenti con blocchi di cemento	Muratura in mattoni con tamponamenti in blocchi di cemento; infissi in legno; manto di copertura in coppi		
4c	stalla	deposito				Scarso	Demolizione corpo verso la corte (foto 8); arcate tamponate sul lato est. Sostituzione manto di copertura in coppi con tegole	Muratura in mattoni con tamponamenti in blocchi di cemento; infissi in legno; manto di copertura in tegole.		
5	deposito	deposito			Unitaria	Discreto		Muratura intonacata; copertura con travi, travetti, travicelli; manto di copertura in tegole		
6		deposito			Unitaria	Scarso		Muratura in blocchi di cemento; copertura con travi, travetti; manto di copertura con ondulina		

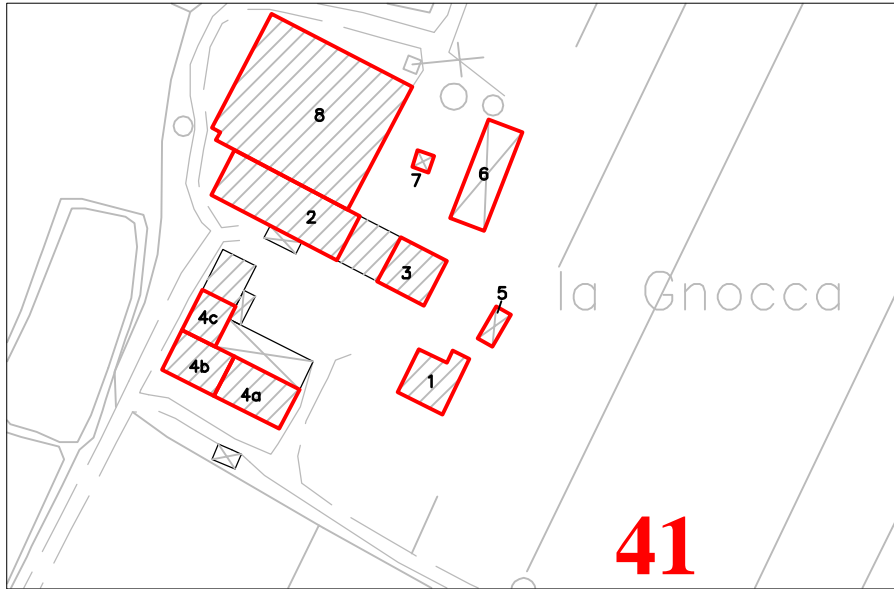

Aerofotogrammetrico

Scala 1:2000



Catasto Napoleonico (1821)

Scala 1:2000



Igm 1870

Scala a vista



Catasto 1950

Scala 1:2000

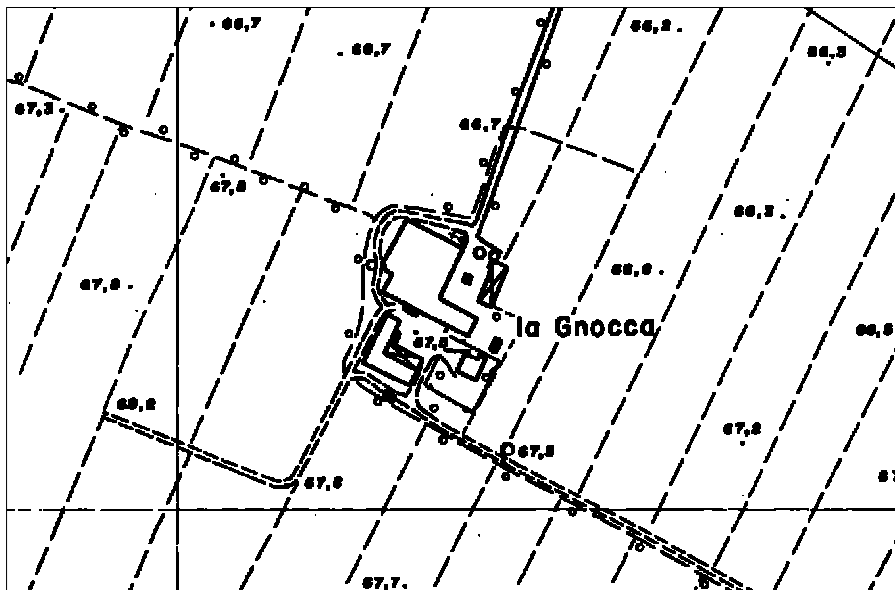

Carta Tecnica Regionale

Scala 1:5000



Foto satellitare Italia2000\*

Scala 1:5000

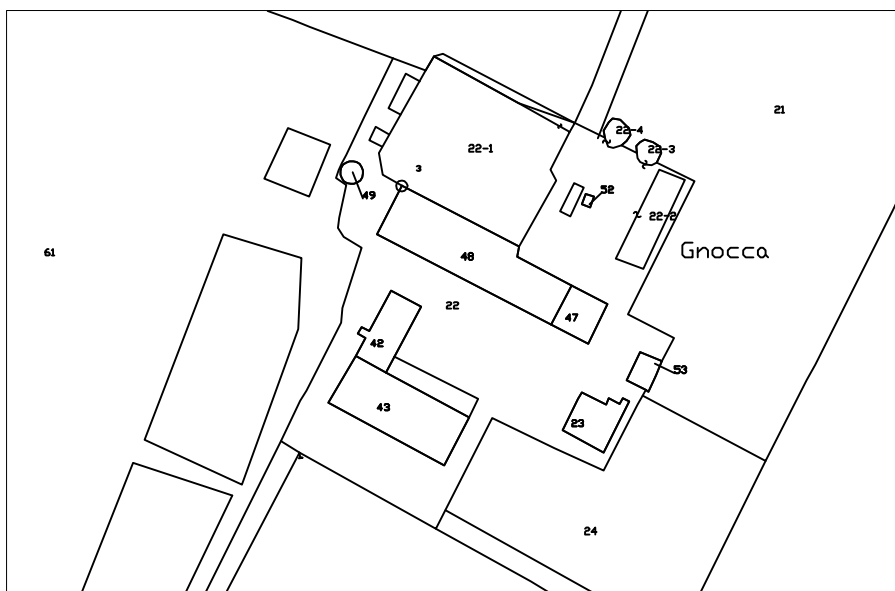

Catasto 2005

Scala 1:2000

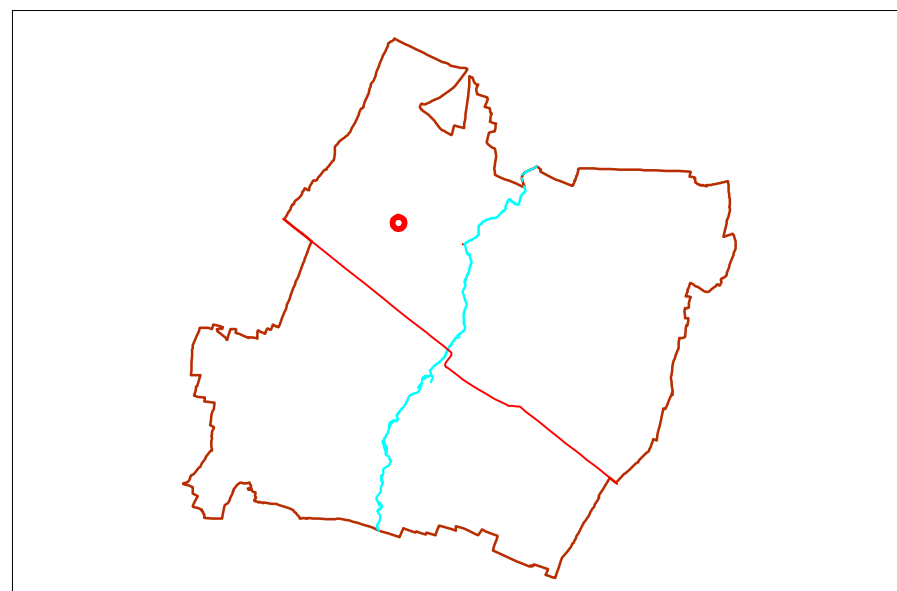

Schema territoriale

Scala a vista

L'ARCHITETTURA



1. Edificio 1. Fronte ovest



2. Edificio 1. Fronte sud



3. Edificio 1. Fronte sud-est

L'ARCHITETTURA



4. Edificio 2. Fronte sud



5. Edificio 2. Fronte nord



6. Edificio 3. Fronte sud-ovest

Strumento della pianificazione urbanistica comunale  
Catalogazione dell' edilizia rurale di interesse architettonico, storico e ambientale

L'ARCHITETTURA



7. Edificio 3. Fronte nord-ovest



8. Edificio 4. Fronte nord



9. Edificio 4. Fronte sud

L'ARCHITETTURA



10. Edificio 5



11. Edificio 6



12. Silo

**42-DOLZANA****INFORMAZIONI GENERALI**

Codice edificio	42		
Frazione di	Paullo	Località	Dolzana
Indirizzo	Dolzana, 467		
Datazione			
Notizie storiche			
Reti tecnologiche e utenze	luce, telefono		
Legame col fondo	si	Proprietà	Pio Istituto Gazzola
Uso prevalente	agricolo, abitativo (gran parte disabitato)		
Vincoli			

**DENOMINAZIONE DELL'EDIFICIO**

Documentazione prenapoleonica d'archivio	1797-Dolzana; XVIII secolo-Dolzana
Topografia militare austriaca	Dolzana
Catasto napoleonico 1821	
IGM 1870	
Catasto 1945	
CTR 1977	Dolzana
Catastale 2004	
idiomatica	

**MORFOLOGIA INSEDIATIVA**

Definizione	Corte aperta sviluppata su tre lati con aia, corpi di servizio e volumi recenti
Sviluppo insediativo	Dalla topografia militare austriaca si evince che il complesso presentava una morfologia a doppia corte delle quali una era chiusa e accessibile da sud e l'altra aperta. Della composizione descritta rimane la corte che precedentemente era chiusa e che ora invece risulta sviluppata su tre lati. Alla stessa sono stati aggiunti corpi di servizio vecchi e nuovi.

**INFORMAZIONI SUI SINGOLI EDIFICI**

Tipologia edilizia	1a-casa padronale; 2-doppia stalla; 3a-stalla con funzioni sovrapposte e portico; 3b-portico; 3c-portico; 4a-casa colonica; 4b-casa colonica; 5-portico; 6a-casa colonica; 6b-ricovero animali
Osservazioni	Presenza di torre isolata preesistente

**CONTESTO**

Orientamento	La corte si sviluppa in direzione NO-SE lungo la quale risultano collocati gli accessi; risulta tagliata lungo la direzione perpendicolare da un percorso che separa le due aie occupanti il centro della corte stessa. Questo percorso divide le parti prettamente agricole da quelle abitative. I corpi aggiunti verso Nord presentano un impianto più disorganizzato rispetto alla corte.
--------------	--

Unità di paesaggio (come da  
art. 6 P.T.P.R.)

n° 10 - Pianura Piacentina

## 42-DOLZANA

Parte	Funzioni storiche	Funzioni attuali	n° unità per destinaz.	n° piani f. terra/campate	Costituzione	Stato di conservazione/manutenzione	Interventi/modifiche	Caratteristiche costruttive	Elementi architettonici da segnalare	Osservazioni
								Strutture di elevazione/pavimenti/solai/scale/infissi/copertura		
1a (foto 2 e 3)	casa padronale, abitazioni, colombaia	abitazione, resto non utilizzato	5	2 piani + sottotetto	Per parti aggiunte	Discreto	Modifica delle aperture	Muratura in ciottoli nella torre; muratura mista inferiormente e in mattoni superiormente nelle altre parti con parti ancora intonacate; infissi e persiane in legno; inferriate alle finestre del piano terra; manto di copertura in coppi	stemma inserito nella muratura, cornicione	torre preesistente
1b (foto 10)	caseificio	non utilizzato		2 piani		Scarso		Muratura in mattoni intonacata; infissi in legno e in metallo; manto di copertura in coppi		
1c	caseificio	non utilizzato		1 piano		Scarso		Muratura in mattoni intonacata; infissi in metallo e persiane in legno; manto di copertura in coppi		
2 (foto 6 e 8)	stalla/fienile, portici	non utilizzato		9 campate	Unitaria	Scarso		Muratura in mattoni; muratura in ciottoli con ricorsi di mattoni sui lati corti; due muri tagliafuoco; infissi in metallo; copertura con capriate, terzere, travetti, travicelli, manto di copertura in coppi		
3a (foto 4 e 7)	stalla/fienile, portico	non utilizzato		6 campate	Per parti aggiunte	Scarso		Muratura in mattoni con parti intonacate; infissi in copertura con capriate tridimensionali, terzere, travetti, travicelli; manto di copertura in coppi	gelosie; l'intonaco lascia a vista i contorni delle aperture in mattoni; cornicione sui lati corti	
3b (foto 5)	fienile, servizi	deposito macchine agricole		4 campate: fienile		Discreto		Muratura in mattoni con parti intonacate; infissi e persiane in legno; manto di copertura in coppi		
3c (foto 9)	portico	non utilizzato		9 campate		Discreto	tamponamenti con blocchi di cemento	Muratura in mattoni con parti intonacate; manto di copertura in coppi		

## 42-DOLZANA

Parte	Funzioni storiche	Funzioni attuali	n° unità per destinaz.	n° piani f. terra/campate	Costituzione	Stato di conservazione/manutenzione	Interventi/modifiche	Caratteristiche costruttive	Elementi architettonici da segnalare	Osservazioni
								Strutture di elevazione/pavimenti/solai/scale/infissi/copertura		
4a (foto 12)	abitazioni	non utilizzato	1	2 piani	Per parti aggiunte	Scarso		muratura in ciottoli con ricorsi di mattoni; infissi in legno; inferriate alle finestre del piano terra; manto di copertura in coppi		
4b (foto 11)	abitazioni	non utilizzato	2	2 piani		Discreto	Tamponamento di aperture	Muratura in mattoni intonacata; infissi e persiane in legno; inferriate alle finestre del piano terra; manto di copertura in coppi		
4c	deposito	garage				Discreto		Muratura in blocchi di cemento intonacata; infissi in metallo; manto di copertura in onduline		
5 (foto 16)	fienile	legnaia			Unitaria	Buono		Muratura in mattoni; copertura con capriate, terzere, travetti, travicelli, manto di copertura in coppi		
6a (foto 15)	abitazioni	non utilizzato	2	2 piani	Per parti aggiunte	Buono	Modifica delle aperture	Muratura in mattoni con parti intonacate; infissi in legno; inferriate alle finestre del piano terra; manto di copertura in coppi	cornicione sottogronda	
6b (foto 14)	pollaio	pollaio				Buono		Muratura in mattoni in parte intonacata; infissi in legno; inferriate alle finestre; manto di copertura in coppi		
6c (foto 13)		stalla non utilizzata				Discreto		Muratura in mattoni; muratura in ciottoli con ricorsi di mattoni sui lati corti; manto di copertura in coppi		
7 (foto 17)		abitazione								
8		stalla non utilizzata						Struttura prefabbricata		

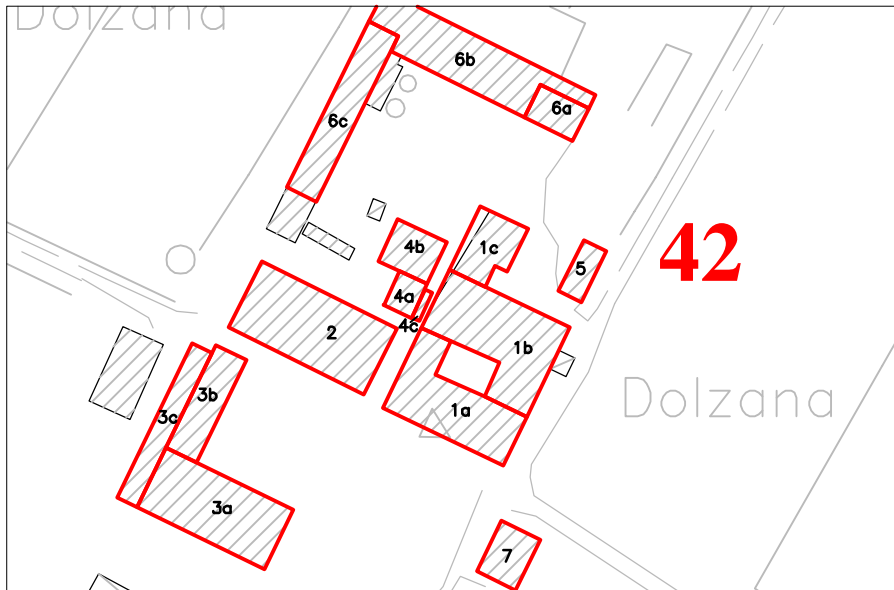

Aerofotogrammetrico

Scala 1:2000



Catasto Napoleonico (1821)

Scala 1:2000



Igm 1870

Scala a vista



Catasto 1950

Scala 1:2000

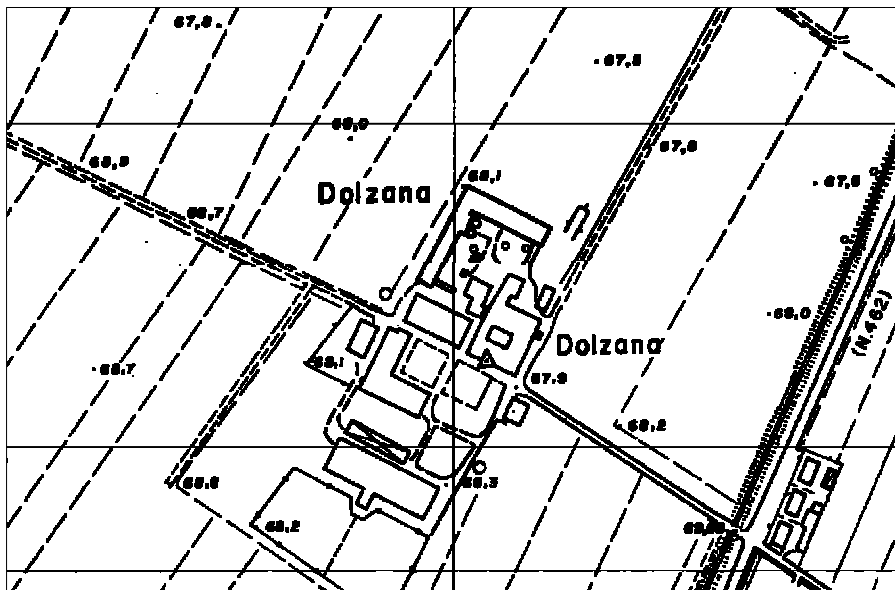

Carta Tecnica Regionale

Scala 1:5000



Foto satellitare Italia2000\*

Scala 1:5000

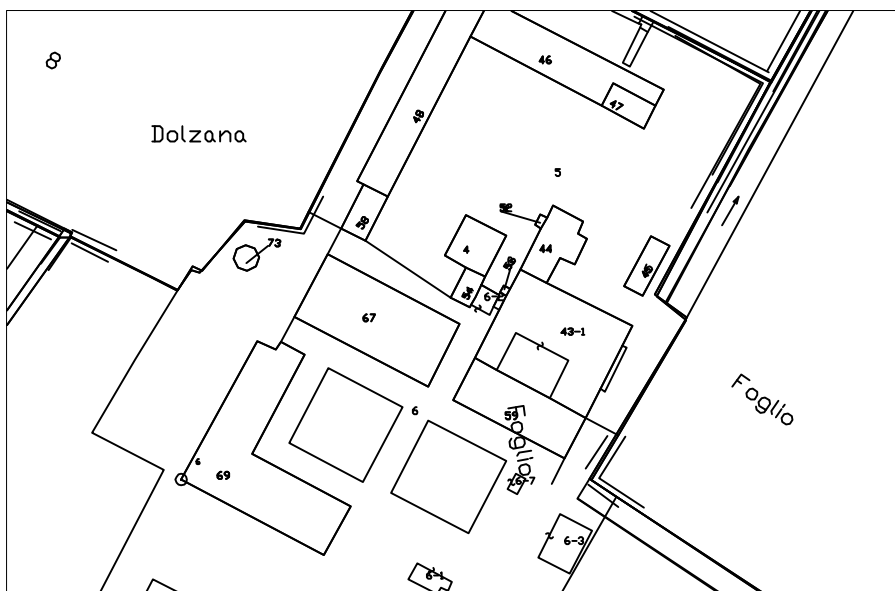

Catasto 2005

Scala 1:2000

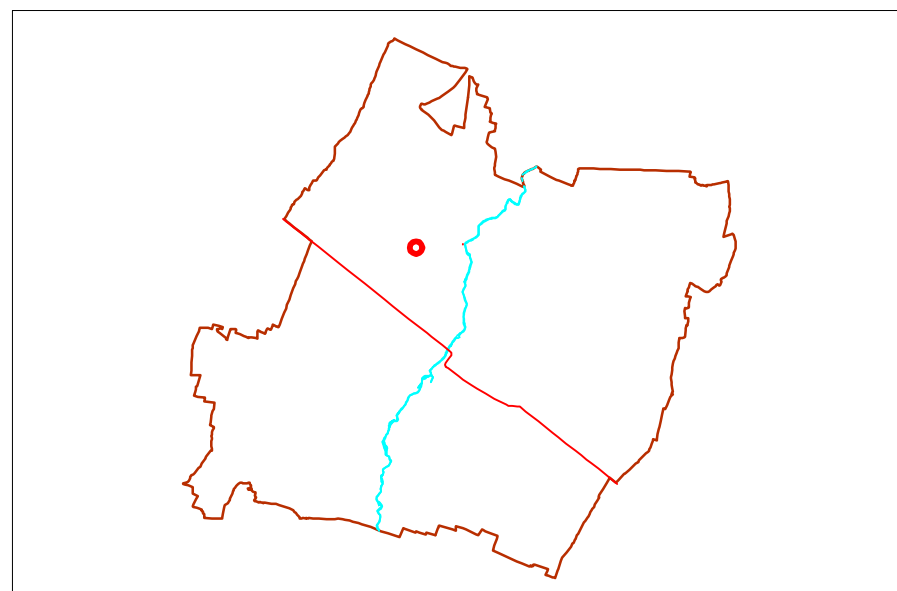

Schema territoriale

Scala a vista

INGRESSI



1. Ingresso ovest.



2. Edificio 1 e ingresso est.

L'ARCHITETTURA: FRONTI INTERNI



3. Edificio 1. Fronte sud.

L'ARCHITETTURA: FRONTI INTERNI



4. Edificio 3. Fronte nord



5. Edificio 3. Fronti nord ed est.



6. Edificio 2. Fronte sud.

L'ARCHITETTURA: FRONTI ESTERNI



7. Edificio 3. Fronte sud.



8. Edificio 2. Fronte nord.



9. Edificio 3. Fronte ovest.

L'ARCHITETTURA: FRONTI ESNTERNI



10. Edifici 1 e 5. Fronte nord.

CORPI ESTERNI



11. Edificio 4. Fronti ovest e sud.



12. Edificio 4. Fronti ovest e sud.

CORPI ESTERNI



13. Edificio 6. Fronti sud ed est.



14. Edificio 6. Fronte sud.



15. Edificio 6. Fronti sud ed est.

CORPI ESTERNI



16. Edificio 5. Fronti nord e ovest.



17. Edificio 7. Fronti nord e ovest.



18. Silo.

**43-MULINO DI DOLZANA****INFORMAZIONI GENERALI**

Codice edificio	43		
Frazione di	Paullo	Località	Mulino di Dolzana
Indirizzo			
Datazione			
Notizie storiche			
Reti tecnologiche e utenze			
Legame col fondo		Proprietà	privata
Uso prevalente	non utilizzato		
Vincoli			

**DENOMINAZIONE DELL'EDIFICIO**

Documentazione prenapoleonica d'archivio	1797-Molino Bertamini
Topografia militare austriaca	
Catasto napoleonico 1821	
IGM 1870	
Catasto 1945	
CTR 1977	Mulino di Dolzana
Catastale 2004 idiomatica	

**MORFOLOGIA INSEDIATIVA**

Definizione	Mulino
Sviluppo insediativo	

**INFORMAZIONI SUI SINGOLI EDIFICI**

Tipologia edilizia	1-edificio plurifunzionale con porta morta
Osservazioni	

**CONTESTO**

Orientamento	Il Mulino si trova in corrispondenza del passaggio del Canale della Sforzesca. L'edificio è sviluppato lungo l'asse nord-sud e presenta l'ingresso principale verso strada, a est. Un altro accesso all'edificio è posizionato a nord, sul retro.
Unità di paesaggio (come da art. 6 P.T.P.R.)	n° 10 - Pianura Piacentina

## 43-MULINO DI DOLZANA

Parte	Funzioni storiche	Funzioni attuali	n° unità per destinaz.	n° piani f. terra/campate	Costituzione	Stato di conservazione/manutenzione	Interventi/modifiche	Caratteristiche costruttive	Elementi architettonici da segnalare	Osservazioni
								Strutture di elevazione/pavimenti/solai/scale/infissi/copertura		
1a	abitazione	non utilizzato	2	3 piani	Per parti aggiunte	Discreto		Muratura intonacata; persiane di legno; manto di copertura in tegole		
1b	porta morta	non utilizzato				Discreto		Muratura in mattoni; manto di copertura in coppi		
1c		non utilizzato				Discreto	Nuovi pilastri e arcate in cemento armato	Muratura in mattoni; manto di copertura in coppi	Cornicione sottogronda; finestre di diverse forme geometriche sul lato nord (foto 2)	
1d	mulino	non utilizzato				Discreto	Sostituzione del manto di copertura in coppi con tegole	Muratura mista in mattoni e ciottoli; pavimentazione in laterizio; infissi di legno; manto di copertura in tegole	elemento a timpano soprastante le aperture (foto 5)	Presenza, all'interno, delle attrezzature tipiche del mulino

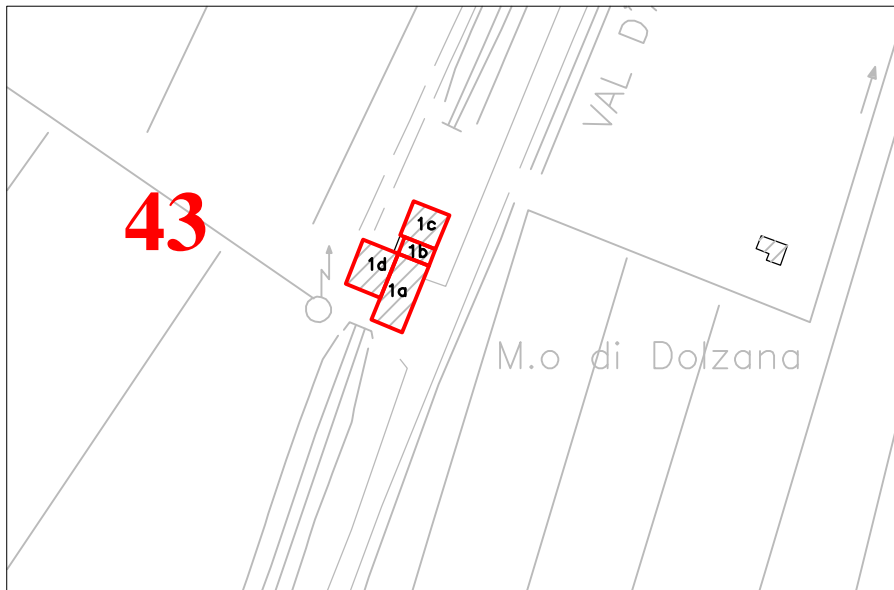

Aerofotogrammetrico

Scala 1:2000



Catasto Napoleonico (1821)

Scala 1:2000



Igm 1870

Scala a vista



Catasto 1950

Scala 1:2000

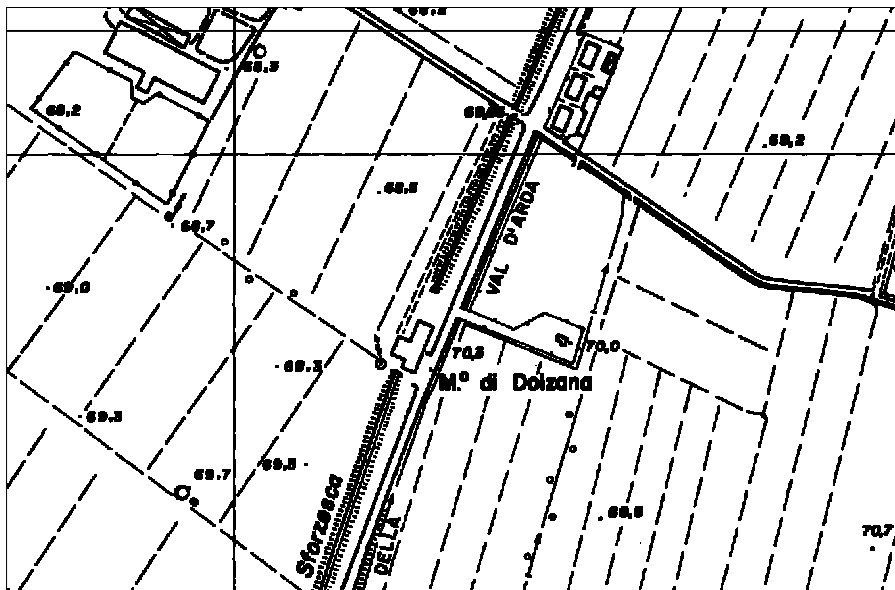

Carta Tecnica Regionale

Scala 1:5000



Foto satellitare Italia2000\*

Scala 1:5000

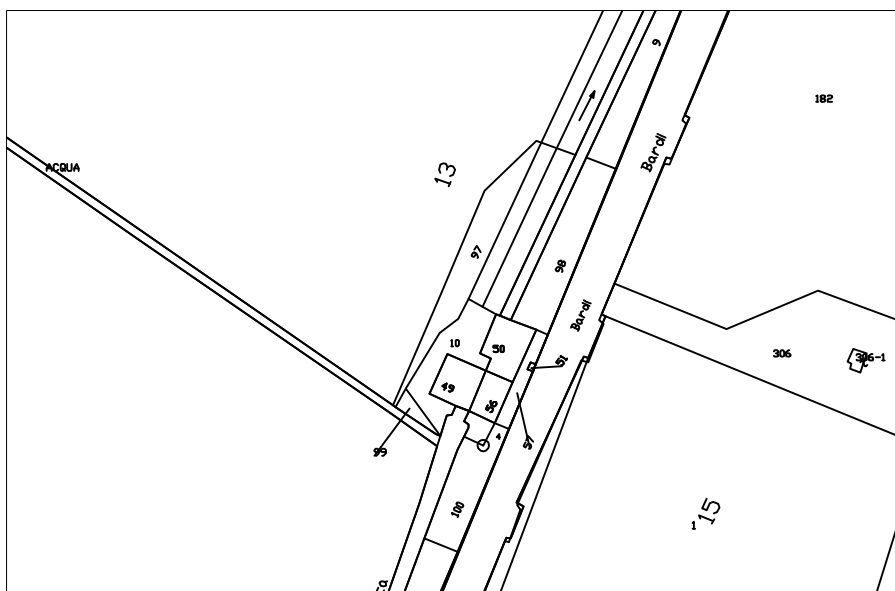

Catasto 2005

Scala 1:2000

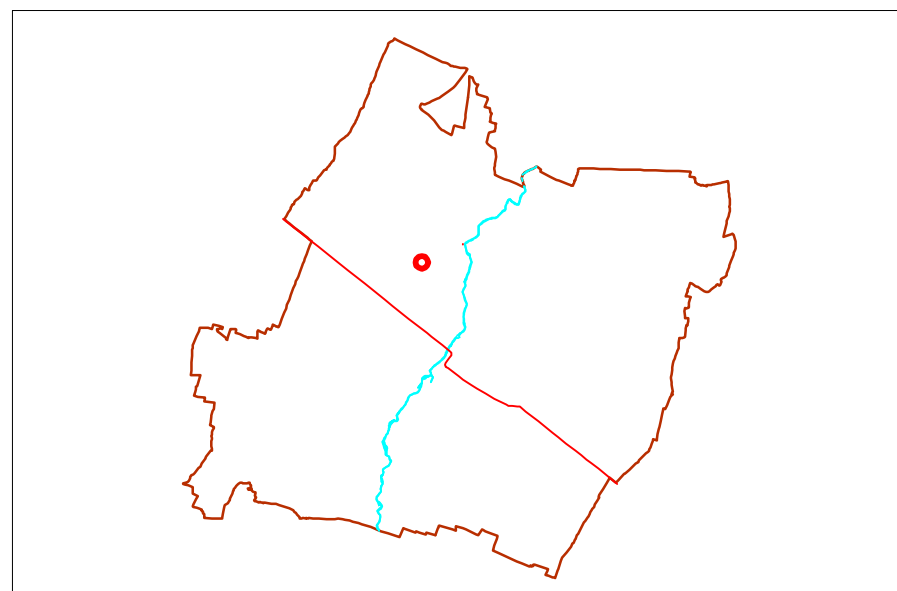

Schema territoriale

Scala a vista

Strumento della pianificazione urbanistica comunale  
Catalogazione dell' edilizia rurale di interesse architettonico, storico e ambientale

L'ARCHITETTURA



1. Fronte strada



2. Fronte nord



3. Edificio 1c. Fronte ovest

L'ARCHITETTURA



4. Edificio 1b. Fronte ovest



5. Edificio 1d. Fronte sud



6. Edificio 1d. Canale

**44-BOVARINA****INFORMAZIONI GENERALI**

Codice edificio	44		
Frazione di	Paullo	Località	Bovarina
Indirizzo	Bovarina, 399		
Datazione			
Notizie storiche			
Reti tecnologiche e utenze	gas		
Legame col fondo		Proprietà	privata
Usò prevalente	abitativo, agricolo		
Vincoli			

**DENOMINAZIONE DELL'EDIFICIO**

Documentazione prenapoleonica d'archivio	1623-Bovarina
Topografia militare austriaca	Coppolata
Catasto napoleonico 1821	
IGM 1870	
Catasto 1945	
CTR 1977	Bovarina
Catastale 2004	
idiomatica	

**MORFOLOGIA INSEDIATIVA**

Definizione	Corte aperta sviluppata su tre lati con aia e con volumi recenti
Sviluppo insediativo	

**INFORMAZIONI SUI SINGOLI EDIFICI**

Tipologia edilizia	1a+1b-edificio plurifunzionale denza porta morta; 1c-portico; 2-portico; 3-ricovero animali
Osservazioni	

**CONTESTO**

Orientamento	Il complesso presenta due strade di accesso, poste a est (foto 1) e a ovest, sfalsate. Gli affacci principali degli edifici sono tutti verso la corte interna.
Unità di paesaggio (come da art. 6 P.T.P.R.)	n° 10 - Pianura Piacentina

## 44-BOVARINA

Parte	Funzioni storiche	Funzioni attuali	n° unità per destinaz.	n° piani f. terra/campate	Costituzione	Stato di conservazione/manutenzione	Interventi/modifiche	Caratteristiche costruttive	Elementi architettonici da segnalare	Osservazioni
								Strutture di elevazione/pavimenti/solai/scale/infissi/copertura		
1a	abitazione	abitazione	2	2 piani	Unitaria	Discreto		Muratura in mattoni intonacata, infissi e persiane di legno; manto di copertura in coppi	Ingresso con archivolto	
1b	stalla+fienile	deposito		2 campate		Discreto		Muratura in mattoni; travi ferro con voltine in laeterizio e colonne di granito; infissi metallici e in legno; copertura con capriate, terzere, travetti, trivcelli; manto di copertura in coppi	Colonne di granito all'interno stalla	
1c	portico	portico		2 campate		Discreto		Muratura in mattoni; copertura con travi, terzere, travetti, trivcelli; manto di copertura in coppi		
2	fienile	fienile		4 campate	Unitaria	Discreto	Sostituzione manto di copertura in coppi con tegole	Muratura in mattoni; copertura con capriate, terzere, travetti, trivcelli; manto di copertura in tegole		
3	ricovero animali	deposito			Unitaria	Scarso	Sostituzione in parte del manto di copertura in coppi con tegole	Muratura in mattoni; infissi metalli; manto di copertura misto in tegole e coppi		Presenza fornacella
4		abitazione	1	2+sottotetto	Unitaria	Buono		Muratura intonacata; infissi di legno con tapparelle e con persiane di legno; manto di copertura in tegole		

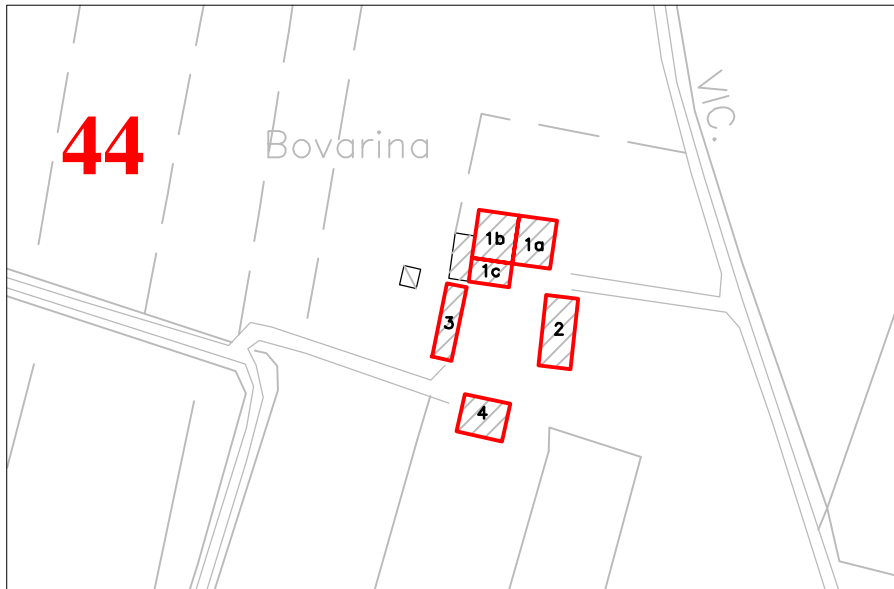

Aerofotogrammetrico

Scala 1:2000



Catasto Napoleonico (1821)

Scala 1:2000



Igm 1870

Scala a vista



Catasto 1950

Scala 1:2000

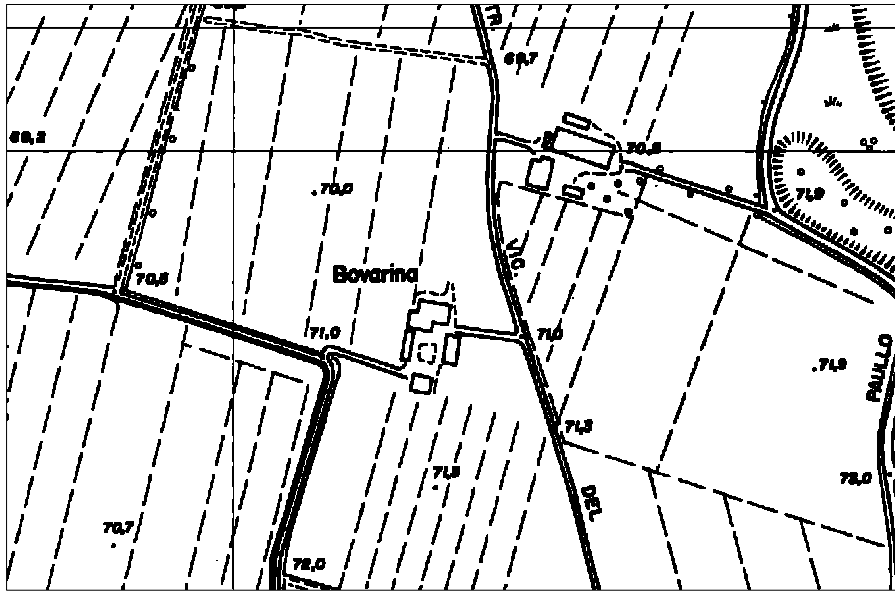

Carta Tecnica Regionale

Scala 1:5000



Foto satellitare Italia2000\*

Scala 1:5000

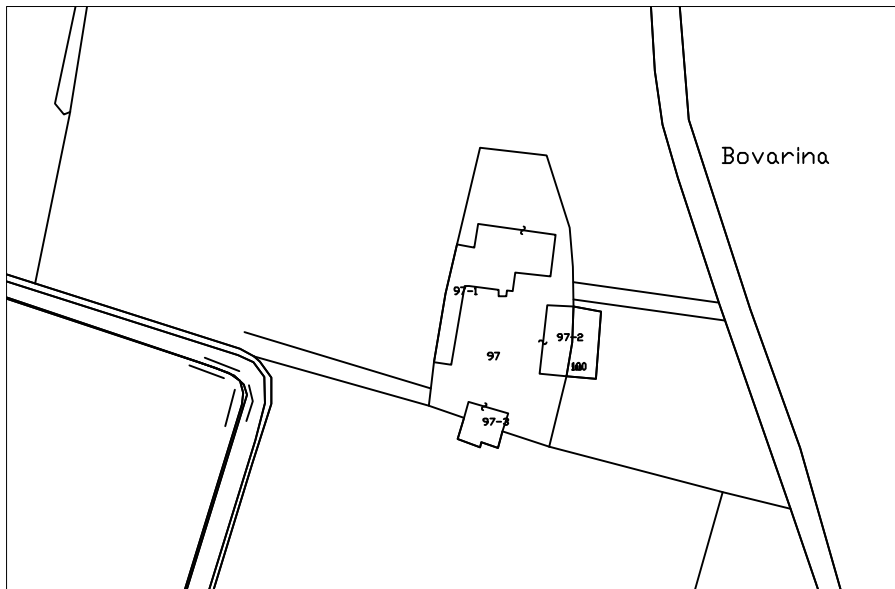

Catasto 2005

Scala 1:2000

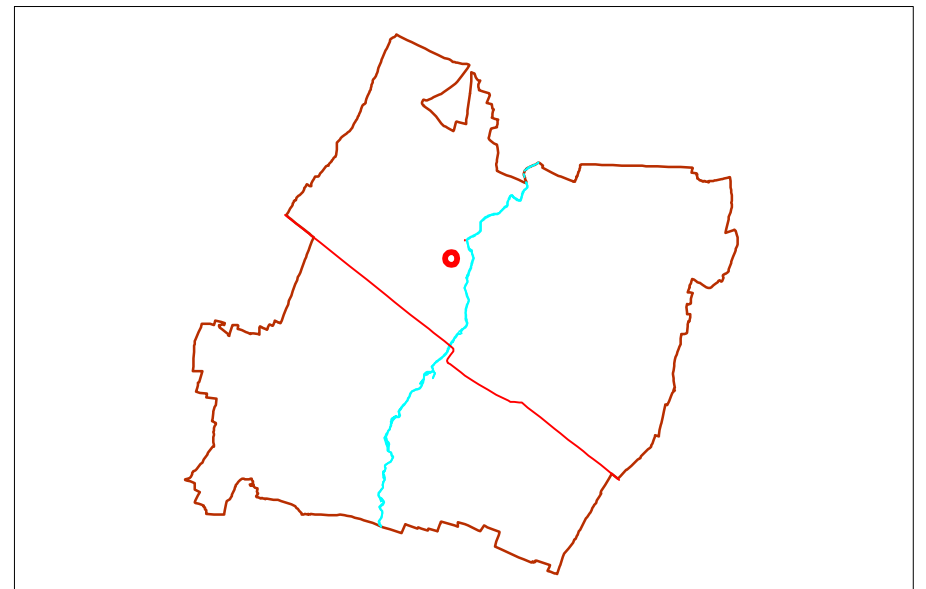

Schema territoriale

Scala a vista

L'ARCHITETTURA



1. Accesso da est



2. Edificio 1. Fronte sud



3. Edificio 1. Fronte nord

L'ARCHITETTURA



4. Edificio 2



5. Edificio 3



6. Edificio 4

**45-PAULLO OLZA****INFORMAZIONI GENERALI**

Codice edificio	45			
Frazione di	Paullo	Località	Paullo Olza	
Indirizzo				
Datazione				1845-Porta morta
Notizie storiche				
Reti tecnologiche e utenze				
Legame col fondo		Proprietà	privata	
Usò prevalente	Abitativo, agricolo			
Vincoli				

**DENOMINAZIONE DELL'EDIFICIO**

Documentazione prenapoleonica d'archivio	
Topografia militare austriaca	Poverina
Catasto napoleonico 1821	
IGM 1870	
Catasto 1945	
CTR 1977	
Catastale 2004	
idiomatica	

**MORFOLOGIA INSEDIATIVA**

Definizione	Corte aperta sviluppata su due lati con volume recente
Sviluppo insediativo	

**INFORMAZIONI SUI SINGOLI EDIFICI**

Tipologia edilizia	1a-casa padronale; 1b+1c+1d-edificio plurifunzionale con porta morta; 2-portico
Osservazioni	

**CONTESTO**

Orientamento	Il complesso presenta due accessi, uno a est, dalla Strada di Paullo (foto 1), uno a ovest dalla Strada del Chiaromantello. Il primo arriva in corrispondenza della porta d'ingresso della casa padronale. Gli affacci principali degli edifici sono verso la corte. Il complesso è circondato da un ampio giardino.
Unità di paesaggio (come da art. 6 P.T.P.R.)	n° 10 - Pianura Piacentina

Parte	Funzioni storiche	Funzioni attuali	n° unità per destinaz.	n° piani f. terra/campate	Costituzione	Stato di conservazione/manutenzione	Interventi/modifiche	Caratteristiche costruttive	Elementi architettonici da segnalare	Osservazioni
								Strutture di elevazione/pavimenti/solai/scale/infissi/copertura		
1a	casa padronale	abitazione	1	2+sottotetto	Per parti aggiunte	Scarso	Chiusura arcate lato sud	Muratura mista in mattoni e ciottoli; pavimentazione esterna in ciottoli neri e bianchi che disegnano davanti all'ingresso est un motivo floreale (foto 11); infissi e persiane di legno; infisso metallico per l'apertura a p.t. sul fronte sud; manto di copertura in coppi	Ingresso con archivolto, con testa leonina soprastante il concio di chiave (foto 10); pavimentazione esterna in ciottoli neri e bianchi che disegnano davanti all'ingresso est un motivo floreale (foto 11)	
1b	abitazione	abitazione	1	2+sottotetto		Discreto	Continuazione dipinta delle persiane reali sul fronte sud (foto 4)	Muratura intonacata; infissi e persiane di legno con inferriate a p.t.; manto di copertura in coppi		
1c	porta morta	elemento di distribuzione		2+sottotetto		Discreto	Continuazione dipinta delle persiane reali sul fronte sud (foto 4)	Muratura intonacata; persiane di legno; manto di copertura in coppi		
1d	stalla+fienile	non utilizzato		3 campate		Discreto	Tamponamenti aperture sul lato ovest	Muratura mista in mattoni e ciottoli; pavimentazione in laterizio; volte a vela in mattoni con colonne di mattoni; infissi metallici e lignei con persiane in legno; manto di copertura in coppi	Volte a vela e colonne in laterizio all'interno stalla (foto 9)	

2	fienile	deposito		3 campate	Per parti aggiunte	Discreto		Muratura in mattoni; infissi metalli; manto di copertura in coppi		
3		deposito			Unitaria	Buono		Muratura in mattoni; manto di copertura in tegole		

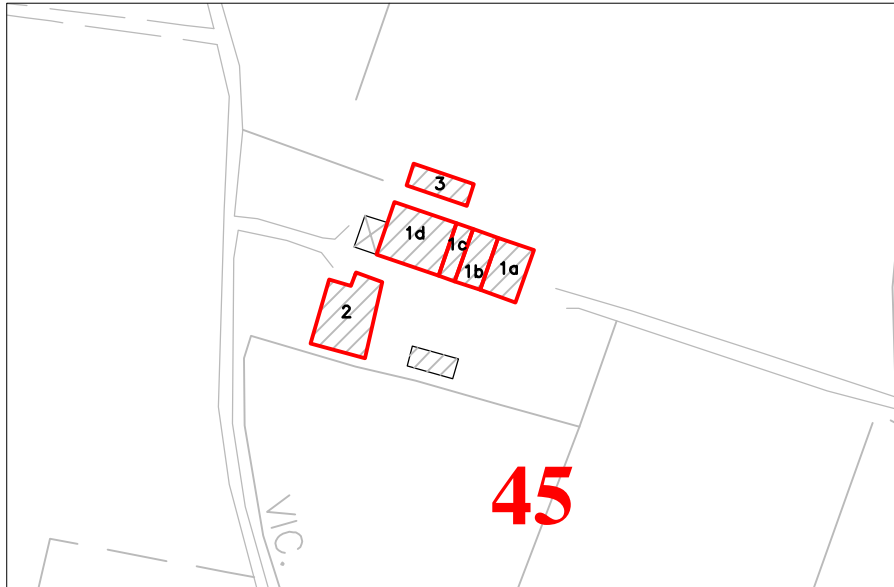

Aerofotogrammetrico

Scala 1:2000



Catasto Napoleonico (1821)

Scala 1:2000



Igm 1870

Scala a vista



Catasto 1950

Scala 1:2000

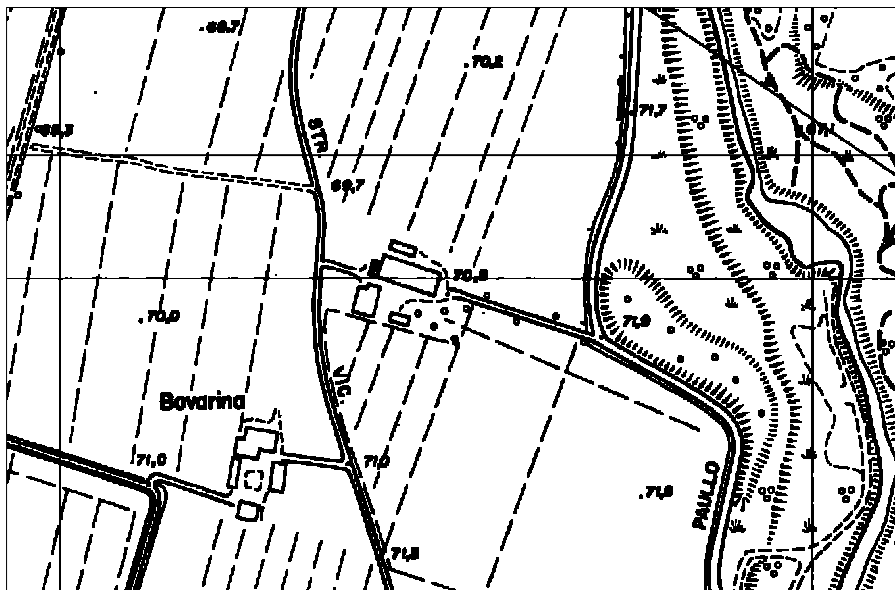

Carta Tecnica Regionale

Scala 1:5000



Foto satellitare Italia2000\*

Scala 1:5000

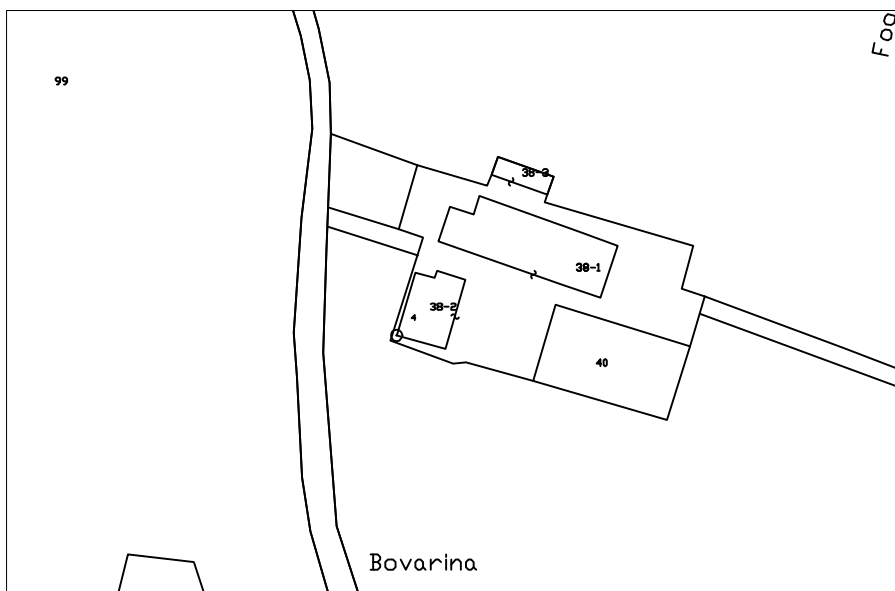

Catasto 2005

Scala 1:2000

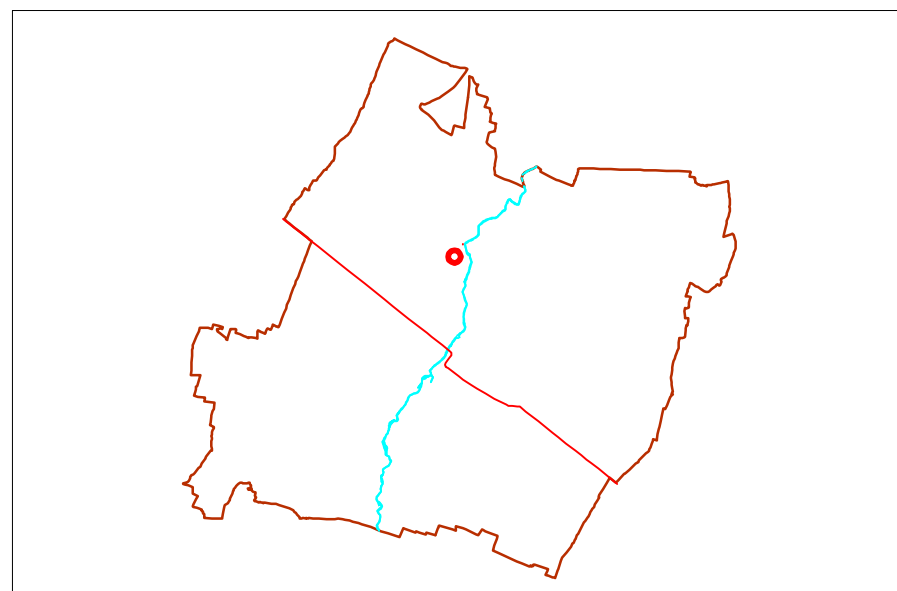

Schema territoriale

Scala a vista

L'ARCHITETTURA



1. Accesso da est



2. Edificio 1a. Fronte est

L'ARCHITETTURA



3. Edificio 1a. Fronte sud



4. Edificio 1b-c. Fronte sud



5. Edificio 1d. Fronte sud

L'ARCHITETTURA



6. Edificio 1. Fronte nord



7. Edificio 2



8. Edificio 3

PARTICOLARI



9. Interno stalla



10. Ingresso est



11. Pavimentazione ingresso est

**47-MISERIANA****INFORMAZIONI GENERALI**

Codice edificio	47		
Frazione di	Paullo	Località	Miseriana
Indirizzo			
Datazione			
Notizie storiche			
Reti tecnologiche e utenze			
Legame col fondo		Proprietà	privata
Usò prevalente	non utilizzata		
Vincoli			

**DENOMINAZIONE DELL'EDIFICIO**

Documentazione prenapoleonica d'archivio	
Topografia militare austriaca	
Catasto napoleonico 1821	
IGM 1870	
Catasto 1945	
CTR 1977	
Catastale 2004	
idiomatica	Miseriana

**MORFOLOGIA INSEDIATIVA**

Definizione	Edificio plurifunzionale in linea con corpi di servizio
Sviluppo insediativo	

**INFORMAZIONI SUI SINGOLI EDIFICI**

Tipologia edilizia	1a+1b+1d-edificio plurifunzionale con porta morta
Osservazioni	

**CONTESTO**

Orientamento	Il complesso si sviluppa all'incirca in direzione Nord-Sud, con accesso proveniente da Sud. Un accesso precedente giungeva da Est.
Unità di paesaggio (come da art. 6 P.T.P.R.)	n° 10 - Pianura Piacentina

## 47-MISERIANA

Parte	Funzioni storiche	Funzioni attuali	n° unità per destinaz.	n° piani f. terra/campate	Costituzione	Stato di conservazione/manutenzione	Interventi/modifiche	Caratteristiche costruttive	Elementi architettonici da segnalare	Osservazioni
								Strutture di elevazione/pavimenti/solai/scale/infissi/copertura		
1a	abitazione	non utilizzato	2	2 piani	Per parti aggiunte	Scarso	Ampliament o verso Est	Muratura in mattoni con resti di intonaco; infissi e persiane in legno; inferriate alle finestre del piano terra; manto di copertura in coppi		
1b	porta morta	non utilizzato				Discreto	Ampliament o verso Est	Muratura in mattoni; solaio con travi, travetti e tavelle; manto di copertura in coppi		
1c	stalla/fienile	non utilizzato		1 campata		Discreto	Ampliament o verso Est	Muratura in mattoni con parti intonacate; copertura con capriate, terzere, travetti, travicelli, manto di copertura in coppi		
1d (foto 3)	portico	non utilizzato		2 campate		Scarso		Muratura in mattoni in parte intonacata; manto di copertura in coppi		
2 (foto 5)	deposito	non utilizzato			Unitaria	Buono		Muratura in mattoni forati intonacata; inferriate alle finestre; manto di copertura in onduline		
3 (foto 6)	ricovero animali, forno	non utilizzato			Unitaria	Discreto		Muratura in mattoni con resti di intonaco; infissi in legno; manto di copertura in coppi		

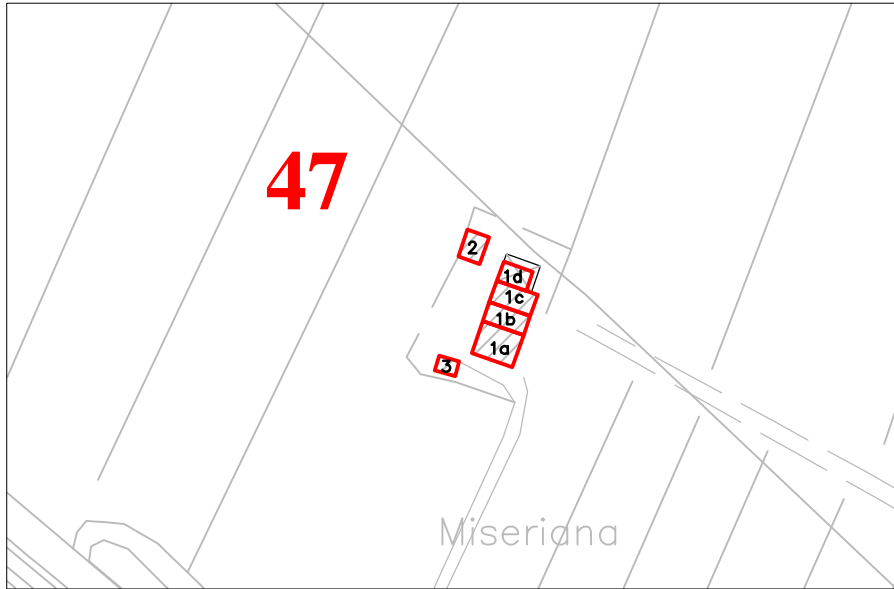

Aerofotogrammetrico

Scala 1:2000



Catasto Napoleonico (1821)

Scala 1:2000



Igm 1870

Scala a vista



Catasto 1950

Scala 1:2000

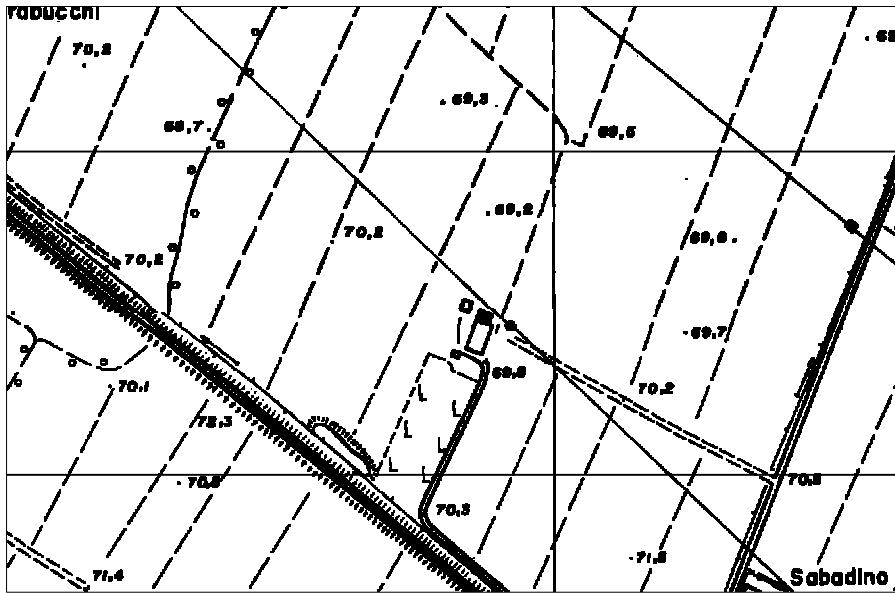

Carta Tecnica Regionale

Scala 1:5000



Foto satellitare Italia2000\*

Scala 1:5000

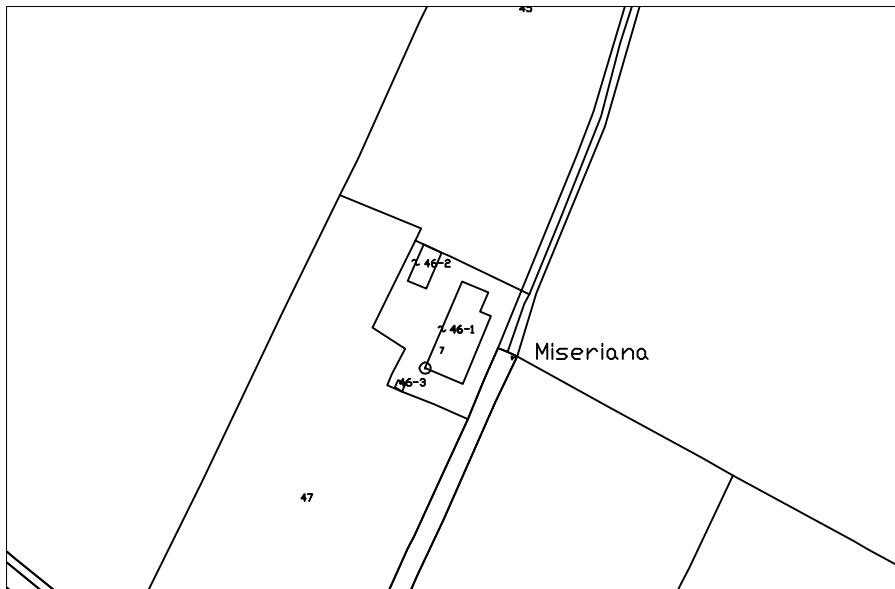

Catasto 2005

Scala 1:2000

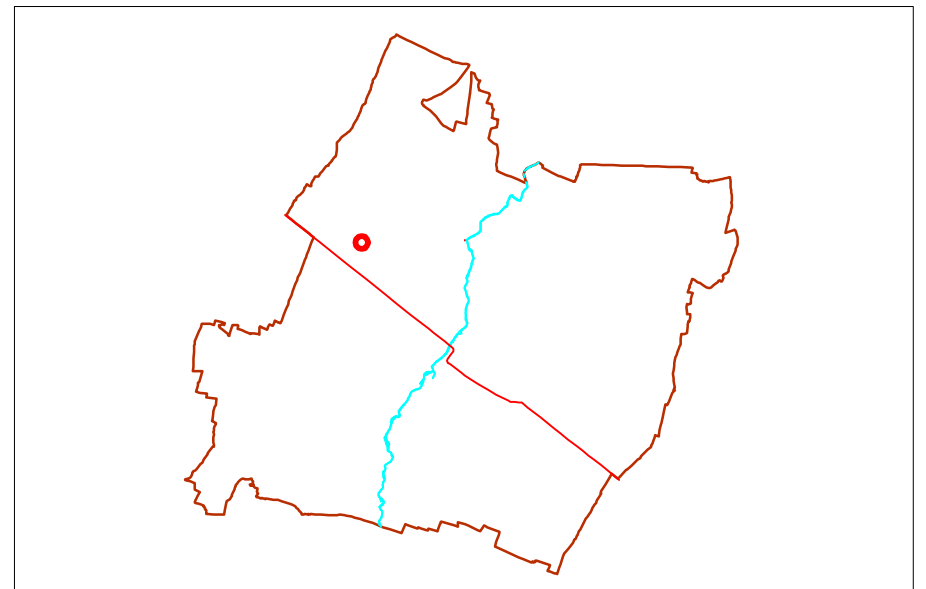

Schema territoriale

Scala a vista

CONTESTO



1. Complesso visto da Sud.

L'ARCHITETTURA



2. Edificio 1. Fronti sud ed est.



3. Edificio 1. Fronti nord e ovest.

L'ARCHITETTURA



4. Edificio 1. Fronte ovest.



5. Edificio 2. Fronti sud ed est.



6. Edificio 3. Fronte est.

**48-SABADINO****INFORMAZIONI GENERALI**

Codice edificio	48		
Frazione di	Paullo	Località	Sabadino
Indirizzo	Sabadino, 578		
Datazione			
Notizie storiche			
Reti tecnologiche e utenze	luce, telefono		
Legame col fondo	si	Proprietà	privata
Uso prevalente	Abitativo, agricolo		
Vincoli			

**DENOMINAZIONE DELL'EDIFICIO**

Documentazione prenapoleonica d'archivio	
Topografia militare austriaca	Zabadin
Catasto napoleonico 1821	
IGM 1870	
Catasto 1945	
CTR 1977	Sabadino
Catastale 2004	
idiomatica	

**MORFOLOGIA INSEDIATIVA**

Definizione	Corte aperta sviluppata su due lati con aia, con corpi di servizio, con volumi recenti
Sviluppo insediativo	

**INFORMAZIONI SUI SINGOLI EDIFICI**

Tipologia edilizia	1a+1b+1c-edificio plurifunzionale con porta morta; 2-ricovero animali con legnaia; 3a-casa colonica
Osservazioni	

**CONTESTO**

Orientamento	L'accesso al complesso, segnato da due tigli, è a ovest. Gli affacci principali degli edifici sono verso la corte.
Unità di paesaggio (come da art. 6 P.T.P.R.)	n° 10 - Pianura Piacentina

## 48-SABADINO

Parte	Funzioni storiche	Funzioni attuali	n° unità per destinaz.	n° piani f. terra/campate	Costituzione	Stato di conservazione/manutenzione	Interventi/modifiche	Caratteristiche costruttive	Elementi architettonici da segnalare	Osservazioni
								Strutture di elevazione/pavimenti/solai/scale/infissi/copertura		
1a	abitazione	abitazione	1	2+sottotetto	Per parti aggiunte	Buono	Intervento di ristrutturazione anni 70 del '900	Muratura in mattoni; corpo scale con blocchi di cemento e scalini rivestiti in pietra; infissi e persiane di legno con inferriate a p.t.; manto di copertura in coppi	cornicione sottogronda	
1b	porta morta	elemento di distribuzione				Scarso	Intervento di ristrutturazione anni 70 del '900	Muratura in mattoni; solaio con travi ferro; infissi e persiane di legno; manto di copertura con onduline		muro tagliafuoco separa dalla stalla
1c	stalla+fienile	non utilizzato		3 campate		Scarso		Muratura in mattoni; infissi in legno e in metallo; manto di copertura in coppi		
1d		ricovero attrezzi				Buono		Struttura prefabbricata		
1e	portico	fienile		3 campate		Discreto	Nuovo manto di copertura con ondulina	Pilastrini in mattoni; manto di copertura con onduline		
2	ricovero animali	non utilizzato			Unitaria	Scarso	Tamponamenti con blocchi di cemento delle campate sul lato est	Muratura in mattoni con tamponamenti in blocchi di cemento; infissi in legno e in metallo; manto di copertura in coppi		
3a	abitazione	non utilizzato	1	2 piani	Per parti aggiunte	Discreto		Muratura intonacata; persiane di legno; manto di copertura in coppi	cornicione sottogronda	
3b		deposito				Discreto		Muratura intonacata; persiane di legno; manto di copertura in tegole		

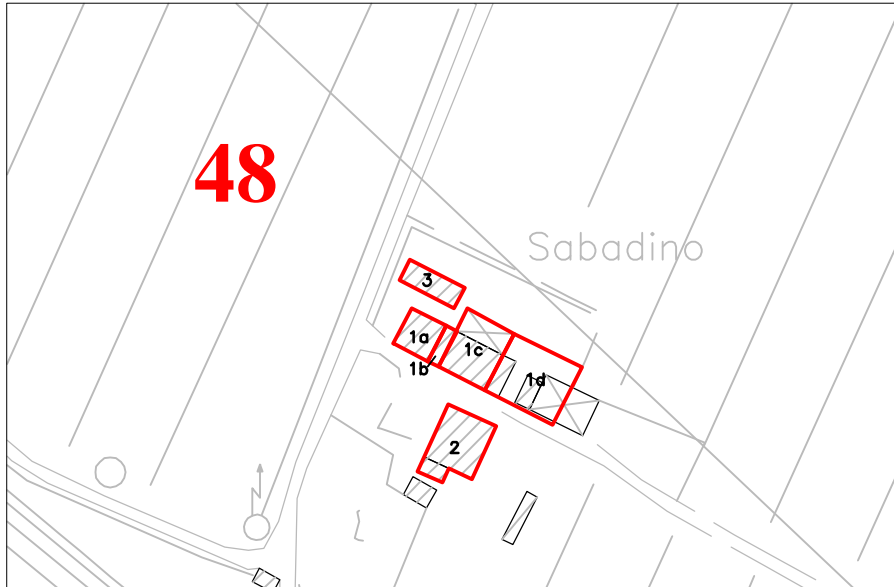

Aerofotogrammetrico

Scala 1:2000



Catasto Napoleonico (1821)

Scala 1:2000



Igm 1870

Scala a vista



Catasto 1950

Scala 1:2000

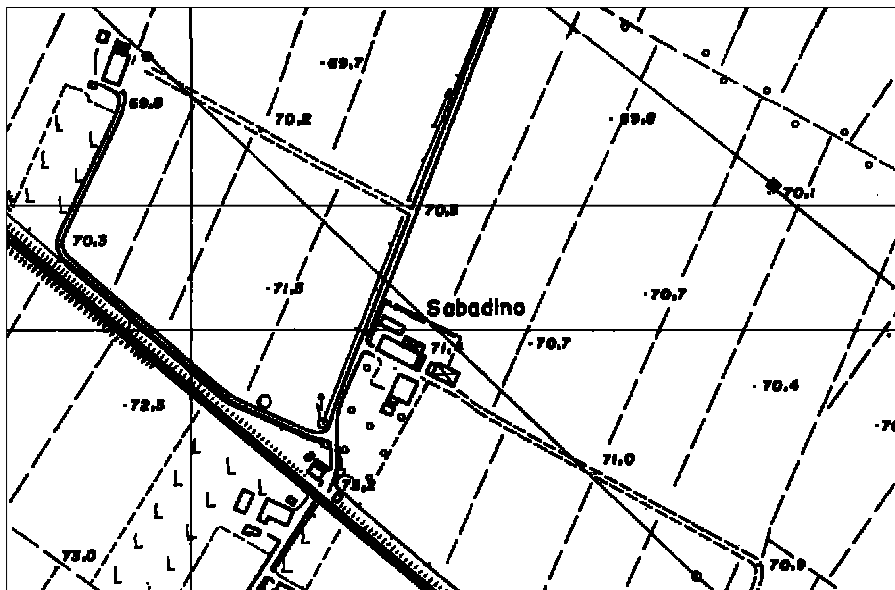

Carta Tecnica Regionale

Scala 1:5000



Foto satellitare Italia2000\*

Scala 1:5000

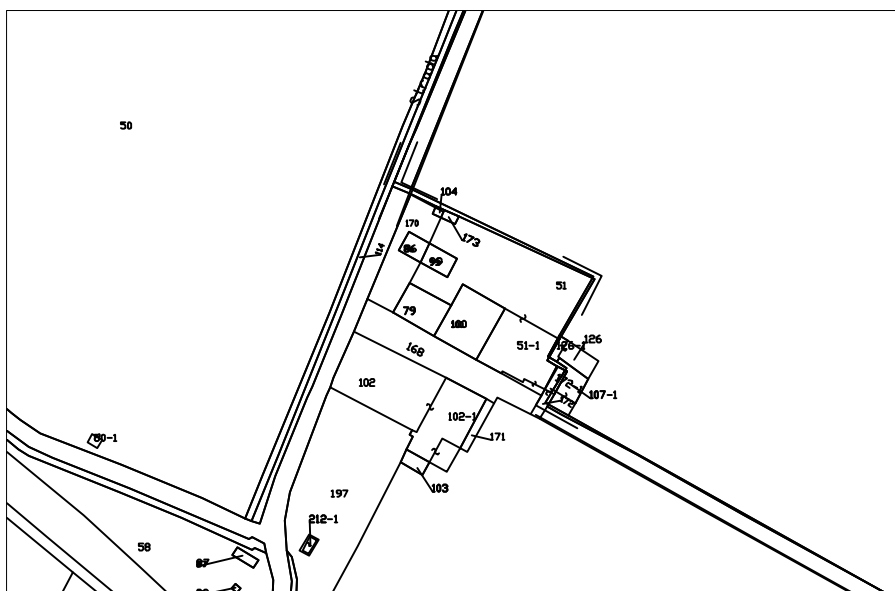

Catasto 2005

Scala 1:2000

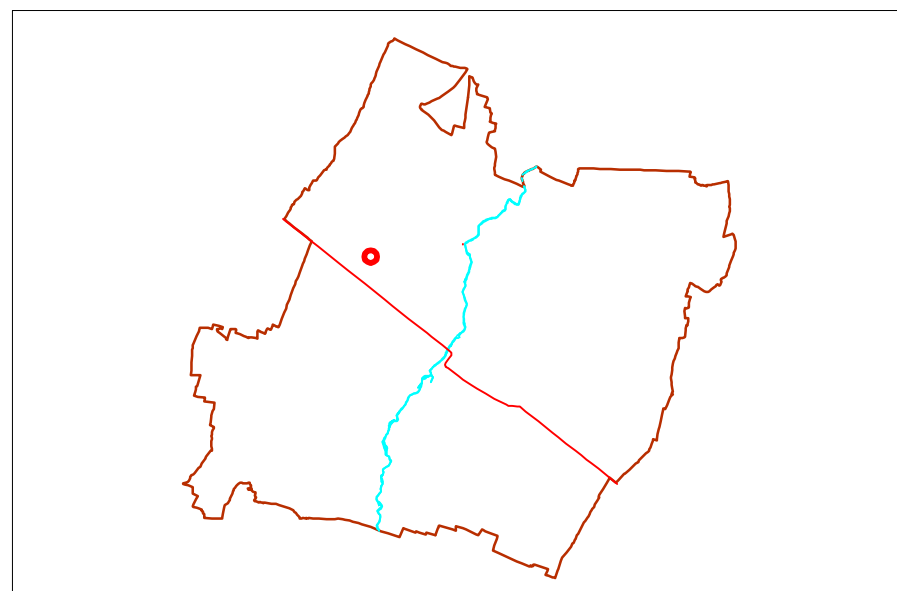

Schema territoriale

Scala a vista

Strumento della pianificazione urbanistica comunale  
Catalogazione dell' edilizia rurale di interesse architettonico, storico e ambientale

L'ARCHITETTURA



1. Edificio 1. Fronte ovest



2. Edificio 1. Fronte sud



3. Edificio 1. Fronte nord

L'ARCHITETTURA



4. Porta morta



5. Edificio 2



6. Edificio 3

**49-GIAVARINA****INFORMAZIONI GENERALI**

Codice edificio	49		
Frazione di	Paullo	Località	Giavarina
Indirizzo	Giavarina, 485		
Datazione			
Notizie storiche			
Reti tecnologiche e utenze	luce, telefono		
Legame col fondo	sì	Proprietà	privata
Uso prevalente	abitativo, agricolo		
Vincoli	insediamento di età romana con fornace nell'area circostante il complesso (art.23 PTCP)		

**DENOMINAZIONE DELL'EDIFICIO**

Documentazione prenapoleonica d'archivio	1797-Fontana camerale detta la Chiavarina; XVIII secolo-Giavarina
Topografia militare austriaca	Giavarina
Catasto napoleonico 1821	
IGM 1870	
Catasto 1945	
CTR 1977	Giavarina
Catastale 2004	
idiomatica	

**MORFOLOGIA INSEDIATIVA**

Definizione	Corte aperta sviluppata su tre lati con volumi recenti
Sviluppo insediativo	

**INFORMAZIONI SUI SINGOLI EDIFICI**

Tipologia edilizia	1a+1b+1c-edificio plurifunzionale con porta morta; 1d+1e+1f-edificio plurifunzionale senza porta morta; 2-portico
Osservazioni	

**CONTESTO**

Orientamento	La corte di apre all'incirca verso Sud, direzione dalla quale si accede al complesso.
Unità di paesaggio (come da art. 6 P.T.P.R.)	n° 10 - Pianura Piacentina

## 49-GIAVARINA

Parte	Funzioni storiche	Funzioni attuali	n° unità per destinaz.	n° piani f. terra/ campate	Costituzione	Stato di conservazione/manutenzione	Interventi/modifiche	Caratteristiche costruttive	Elementi architettonici da segnalare	Osservazioni
								Strutture di elevazione/pavimenti/solai/scale/infissi/copertura		
1a	abitazione	abitazione	1	2 piani	Per parti aggiunte	Buono	1985-86 ristrutturazione	Muratura intonacata; infissi e persiane in legno; manto di copertura in coppi		
1b	porta morta	abitazione				Buono		Muratura intonacata; infissi e persiane in legno; manto di copertura in coppi		
1c	stalla/fienile	non utilizzata		4 campate		Buono	tamponamento del lato nord del fienile	Muratura in mattoni intonacata; muro tagliafuoco verso la porta morta; infissi e in metallo; manto di copertura in coppi		
1d	abitazione	abitazione	2	2 piani		Discreto	realizzazione di portico sul fronte ovest; 1985-86 ristrutturazione	Muratura intonacata; infissi e persiane in legno; copertura con capriate, terzere, travetti, travicelli, onduline, manto di copertura in coppi		
1e	deposito	deposito				Buono		Muratura intonacata; manto di copertura in coppi		
1f	stalla/fienile	deposito		3 campate		Buono	Tamponamento di parte del fienile e creazione nuove aperture	Muratura in mattoni intonacata; manto di copertura in coppi		
2 (foto 2)	fienile	deposito, legnaia		5 campate	Unitaria	Buono	tamponamento interno	Muratura in mattoni con parti intonacate; tetto a padiglione, manto di copertura in coppi	gelosie	
3		stalla						Struttura prefabbricata		
4 (foto 4)		stalla						Struttura prefabbricata		
5		deposito						Struttura prefabbricata		

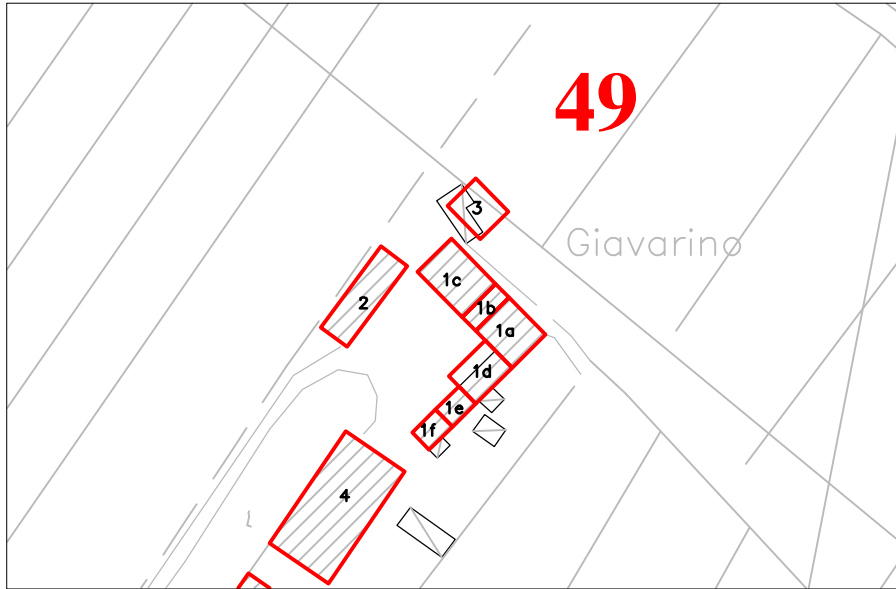

Aerofotogrammetrico

Scala 1:2000



Catasto Napoleonico (1821)

Scala 1:2000



Igm 1870

Scala a vista



Catasto 1950

Scala 1:2000

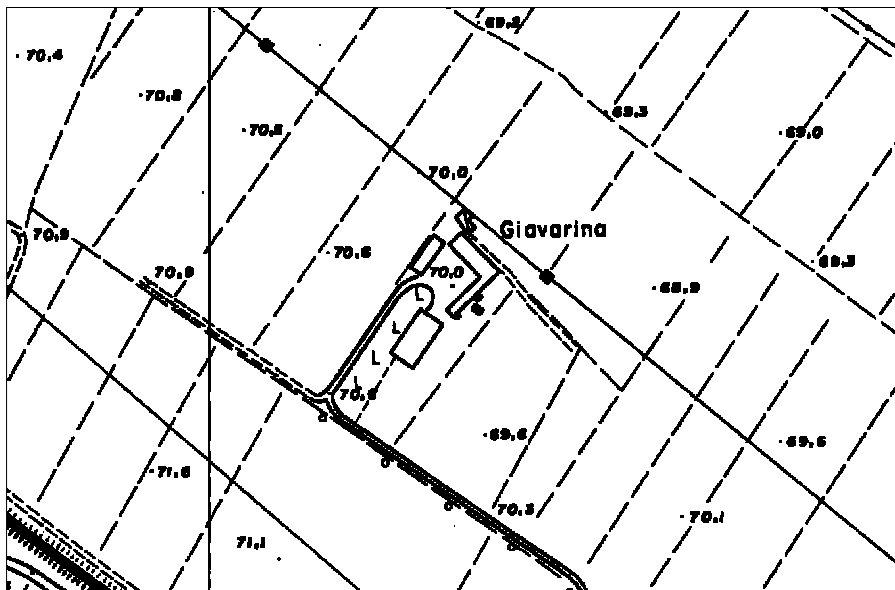

Carta Tecnica Regionale

Scala 1:5000



Foto satellitare Italia2000\*

Scala 1:5000

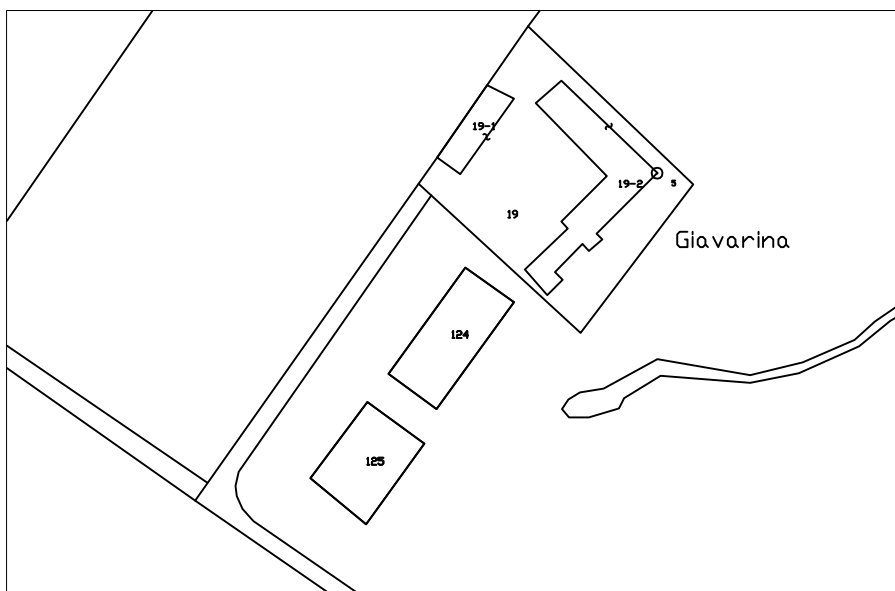

Catasto 2005

Scala 1:2000

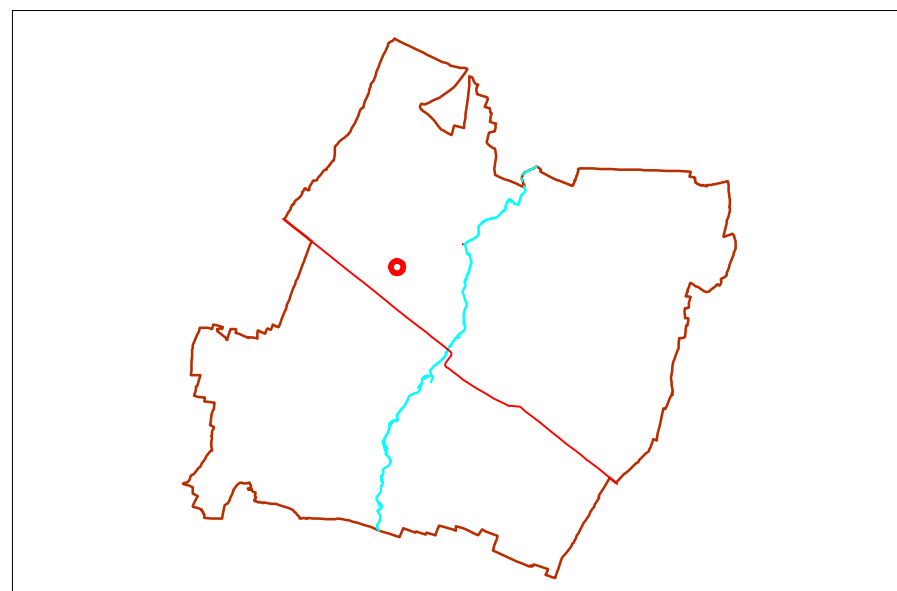

Schema territoriale

Scala a vista

ACCESSO ALLA CORTE



1. Accesso alla corte da Sud-Ovest.

L'ARCHITETTURA: FRONTI INTERNI



2. Edificio 2. Fronte est.

L'ARCHITETTURA: FRONTI INTERNI



3. Edificio 1. Fronte sud.



4. Edificio 1. Fronti sud e ovest.



5. Edificio 1. Fronte ovest.

Strumento della pianificazione urbanistica comunale  
Catalogazione dell' edilizia rurale di interesse architettonico, storico e ambientale

L'ARCHITETTURA: FRONTI ESTERNI



6. Edificio 1. Fronti sud ed est.



7. Edificio 1. Fronte est.



8. Edificio 1. Fronte est.

L'ARCHITETTURA: FRONTI ESTERNI



9. Edificio 1. Fronte nord.



10. Edificio 1. Fronte ovest.

VOLUMI RECENTI



11. Edificio 4. Fronti nord e ovest.

**50-CALCINARA****INFORMAZIONI GENERALI**

Codice edificio	50		
Frazione di	Paullo	Località	Calcinara
Indirizzo	Calcinara, 396		
Datazione	1891-Edificio 2		
Notizie storiche			
Reti tecnologiche e utenze	luce, telefono, gas		
Legame col fondo		Proprietà	privata
Usò prevalente			
Vincoli			

**DENOMINAZIONE DELL'EDIFICIO**

Documentazione prenapoleonica d'archivio	
Topografia militare austriaca	Calcinera
Catasto napoleonico 1821	
IGM 1870	
Catasto 1945	
CTR 1977	Calcinara
Catastale 2004 idiomatica	

**MORFOLOGIA INSEDIATIVA**

Definizione	Edificio plurifunzionale con corpi di servizio in linea
Sviluppo insediativo	

**INFORMAZIONI SUI SINGOLI EDIFICI**

Tipologia edilizia	1a+1b+1c-edificio plurifunzionale con porta morta; 2-portico; 3-ricovero animali
Osservazioni	

**CONTESTO**

Orientamento	L'accesso alla corte è posto a est. L'edificio 1 è sviluppato secondo l'asse nord-sud.
Unità di paesaggio (come da art. 6 P.T.P.R.)	n° 10 - Pianura Piacentina

## 50-CALCINARA

Parte	Funzioni storiche	Funzioni attuali	n° unità per destinaz.	n° piani f. terra/campate	Costituzione	Stato di conservazione/manutenzione	Interventi/modifiche	Caratteristiche costruttive	Elementi architettonici da segnalare	Osservazioni
								Strutture di elevazione/pavimenti/solai/scale/infissi/copertura		
1a	abitazione	abitazione	2	2+sottotetto	Per parti aggiunte	Buono	Aggiunta corpi sul fronte ovest; tamponamento porta d'ingresso sul fronte est	Muratura intonacata; infissi e persiane di legno al I piano, veneziane e inferriate a p.t.; manto di copertura in coppi		
1b	porta morta+legnaia					Discreto		Muratura intonacata; portone di legno; manto di copertura in coppi		
1c	stalla+fienile+portico			3		Discreto		Muratura in mattoni; infissi metallic e di legno; copertura con capriate, terzere, travetti, travicelli; manto di copertura in coppi		
2	fienile	ricovero attrezzi		2	Unitaria	Discreto		Muratura in mattoni; copertura con capriate, terzere, travetti, travicelli; manto di copertura in coppi	Capriate tridimensionali	
3	ricovero animali				Unitaria	Discreto	Aggiunta corpo sul fronte sud con funzione di serra	Muratura in mattoni; infissi metallic; manto di copertura in coppi		

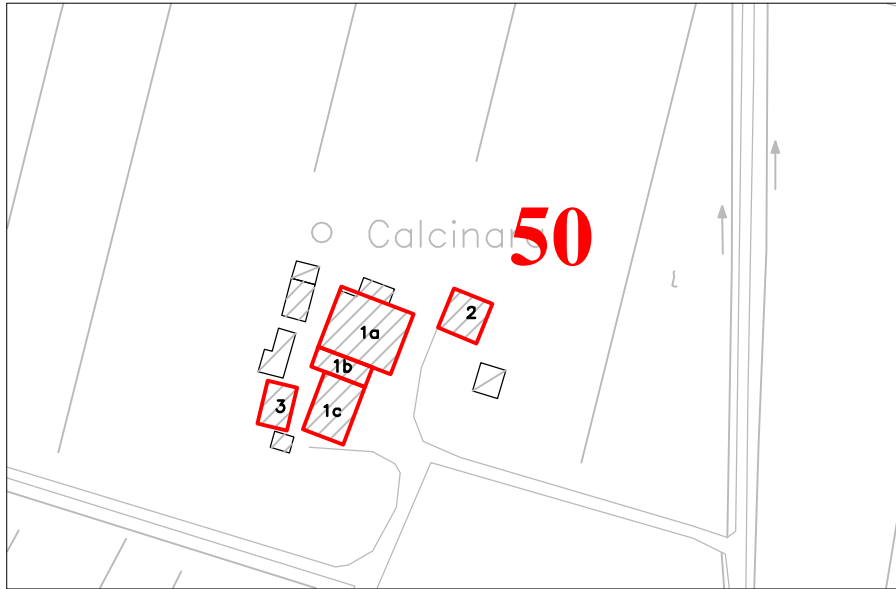

Aerofotogrammetrico

Scala 1:2000



Catasto Napoleonico (1821)

Scala 1:2000



Igm 1870

Scala a vista



Catasto 1950

Scala 1:2000

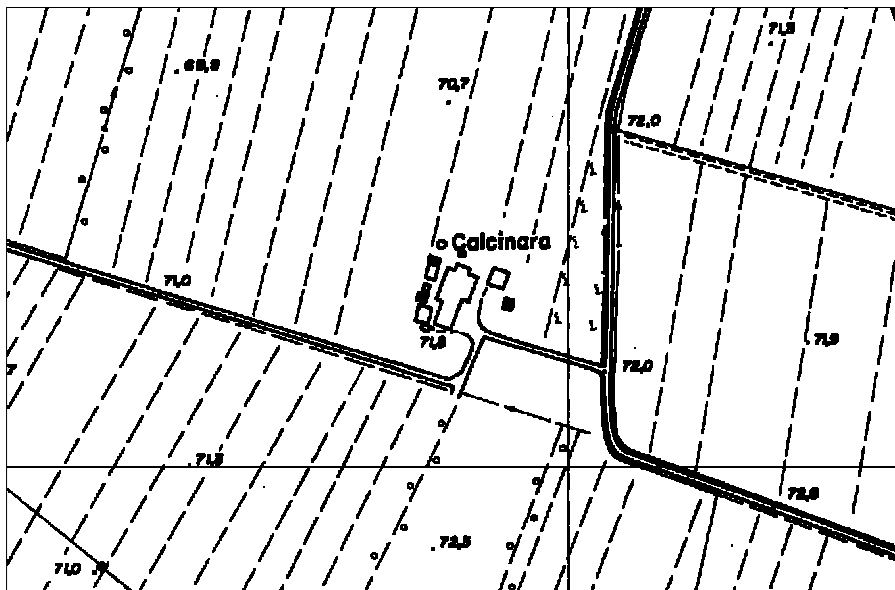

Carta Tecnica Regionale

Scala 1:5000



Foto satellitare Italia2000\*

Scala 1:5000

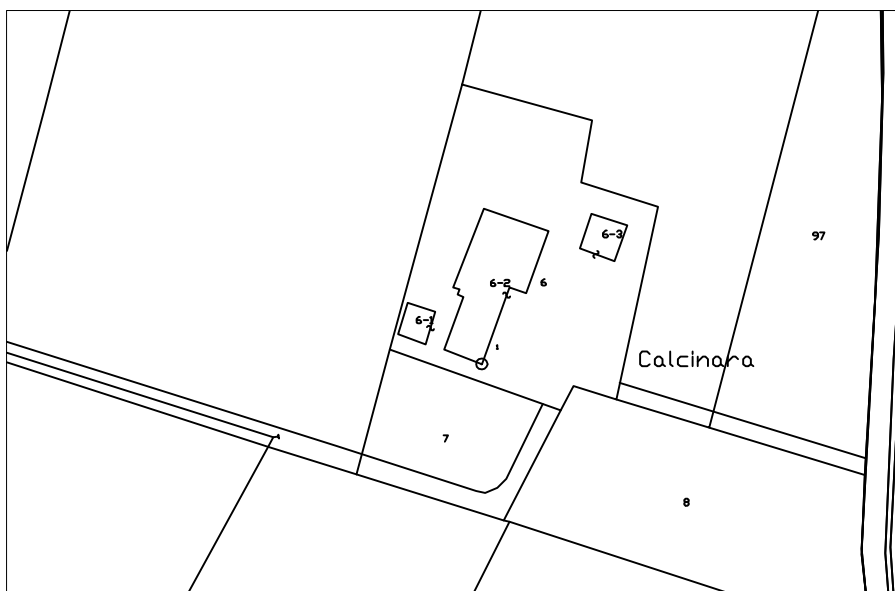

Catasto 2005

Scala 1:2000

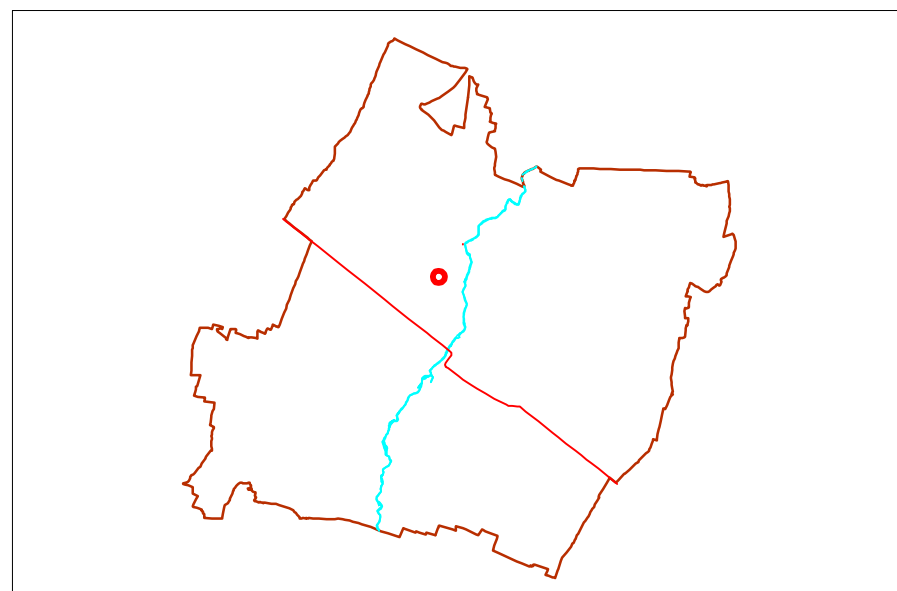

Schema territoriale

Scala a vista

L'ARCHITETTURA



1. Edificio 1a. Fronte est



2. Edificio 1b-1c. Fronte est



3. Edificio 1b-1c. Fronte ovest

L'ARCHITETTURA



4. Edificio 1a. Fronte ovest



5. Edificio 2



6. Edificio 3

**51-BOVARINA PICCOLA****INFORMAZIONI GENERALI**

Codice edificio	51		
Frazione di	Paullo	Località	Bovarina Piccola
Indirizzo	Bovarina Piccola, 92-93-94-95-96		
Datazione			
Notizie storiche			
Reti tecnologiche e utenze	gas		
Legame col fondo		Proprietà	privata
Uso prevalente	Abitativo, agricolo		
Vincoli	DL 22/01/2004 n.42 (art.142)		

**DENOMINAZIONE DELL'EDIFICIO**

Documentazione prenapoleonica d'archivio	
Topografia militare austriaca	Calamera
Catasto napoleonico 1821	
IGM 1870	
Catasto 1945	
CTR 1977	Bovarina Piccola
Catastale 2004	
idiomatica	

**MORFOLOGIA INSEDIATIVA**

Definizione	Corte aperta sviluppata su tre lati con nucleo abitativo, con volumi recenti
Sviluppo insediativo	

**INFORMAZIONI SUI SINGOLI EDIFICI**

Tipologia edilizia	1-casa padronale; 2a-portico; 2b-ricovero animali; 3-portico; 4-casa colonica; 5b-ricovero animali con legnaia; 6-case bracciantili a schiera
Osservazioni	

**CONTESTO**

Orientamento	Gli accessi al complesso sono 4. Due di questi, posti a sud e a nord, permettono di accedere alla corte vera e propria; mentre quelli posti a est, più recenti, direttamente sulla strada comunale di Paullo, permettono di accedere agli edifici residenziali.
Unità di paesaggio (come da art. 6 P.T.P.R.)	n° 10 - Pianura Piacentina

## 51-BOVARINA PICCOLA

Parte	Funzioni storiche	Funzioni attuali	n° unità per destinaz.	n° piani f. terra/campate	Costituzione	Stato di conservazione/manutenzione	Interventi/modifiche	Caratteristiche costruttive	Elementi architettonici da segnalare	Osservazioni
								Strutture di elevazione/pavimenti/solai/scale/infissi/copertura		
1	abitazione	non utilizzato	1	2+sottotetto	Unitaria	Buono		Muratura intonacata; infissi e persiane di legno; manto di copertura in coppi	Cornicione sottogronda	
2a	fienile			4 campate	Per parti aggiunte	Buono	Tamponamenti campate	Muratura in mattoni, in parte intonacata; copertura con capriate, terzere, travetti, travicelli; manto di copertura in coppi		
2b	ricovero animali					Discreto		Muratura in mattoni; infissi di legno, manto di copertura in coppi		Presenza fornacella
3	fienile	fienile		5 campate	Unitaria	Buono	Tamponamenti campate fronte est	Muratura in mattoni, in parte intonacata; copertura con capriate, terzere, travetti, travicelli; manto di copertura in coppi		Presenza di una nicchia con delle iniziali
4	abitazione	abitazione	1	2+sottotetto	Unitaria	Buono		Muratura intonacata; infissi di legno con tapparelle; manto di copertura in tegole		
5a		garage			Per parti aggiunte	Discreto		Muratura intonacata; infissi metallici; manto di copertura con ondulina		
5b	legnaia	deposito				Discreto		Muratura in mattoni, in parte intonacata; infissi di legno; manto di copertura in coppi		
6a	abitazione	abitazione	1	2 piani	Per parti aggiunte	Buono		Muratura intonacata; infissi e persiane di legno; manto di copertura in coppi		
6b	abitazione	abitazione	2	2 piani		Buono	Intervento di ristrutturazione 1997	Muratura intonacata; infissi di legno con tapparelle; manto di copertura in coppi		
7		deposito			Unitaria	Buono		Muratura intonacata; manto di copertura in coppi		
8		deposito			Unitaria	Buono		Muratura intonacata; infissi di legno; manto di copertura in coppi		
9		stalla			Unitaria	Buono		Struttura prefabbricata		

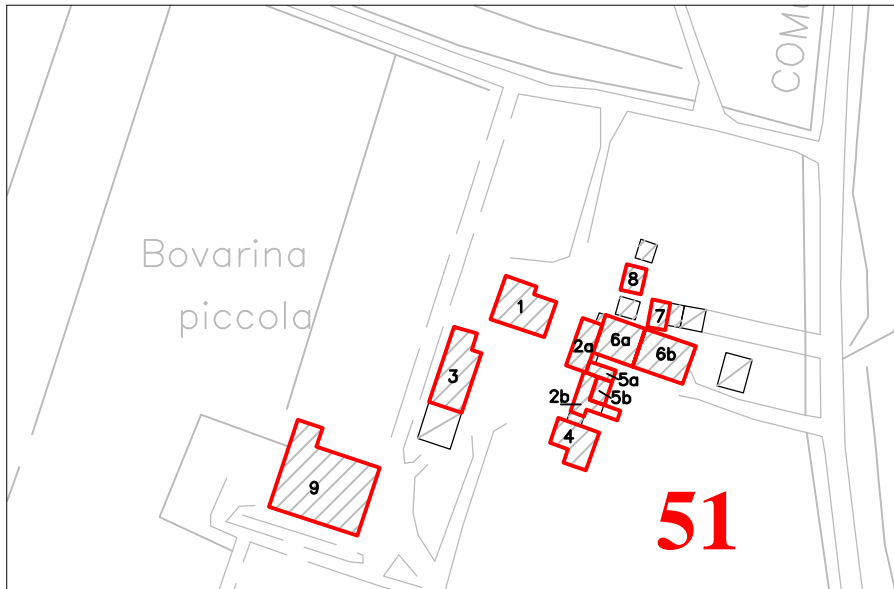

Aerofotogrammetrico

Scala 1:2000



Catasto Napoleonico (1821)

Scala 1:2000



Igm 1870

Scala a vista



Catasto 1950

Scala 1:2000

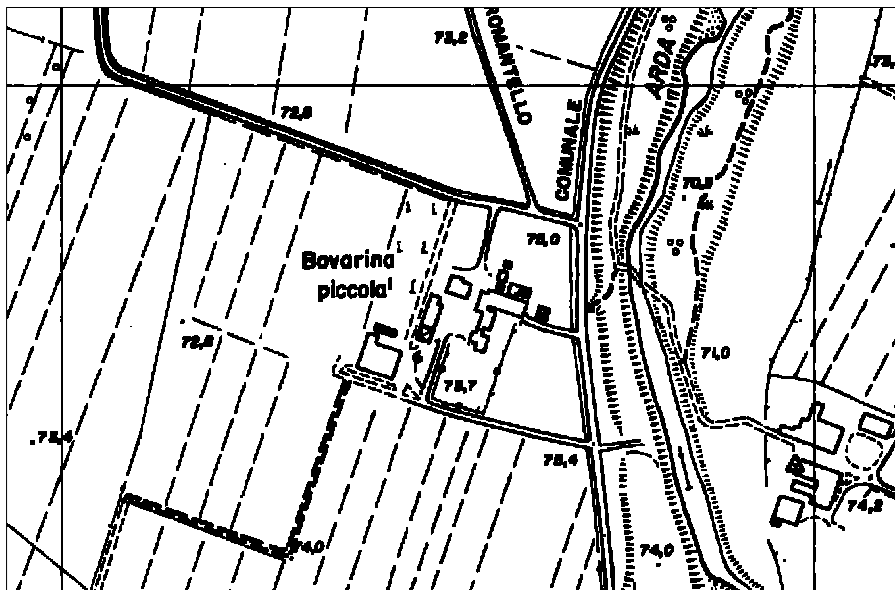

Carta Tecnica Regionale

Scala 1:5000



Foto satellitare Italia2000\*

Scala 1:5000

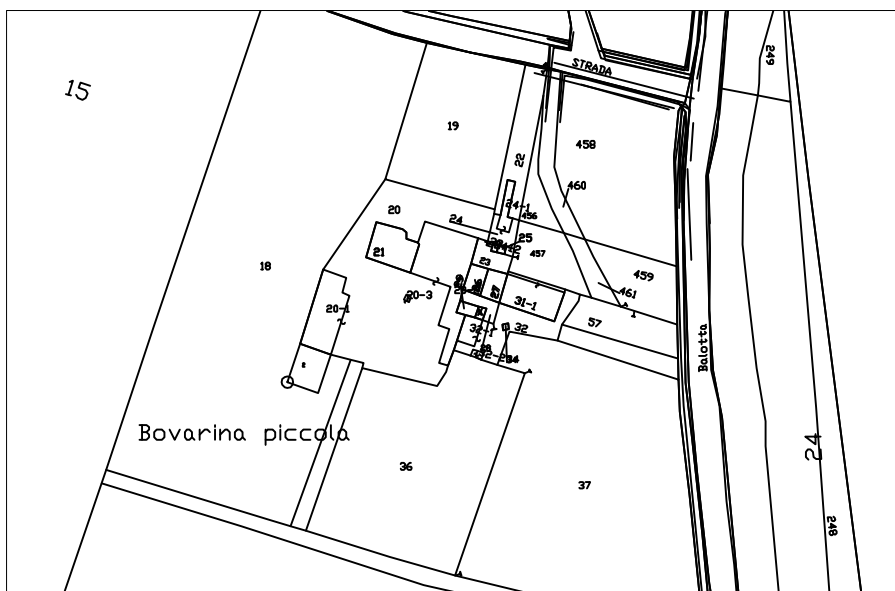

Catasto 2005

Scala 1:2000

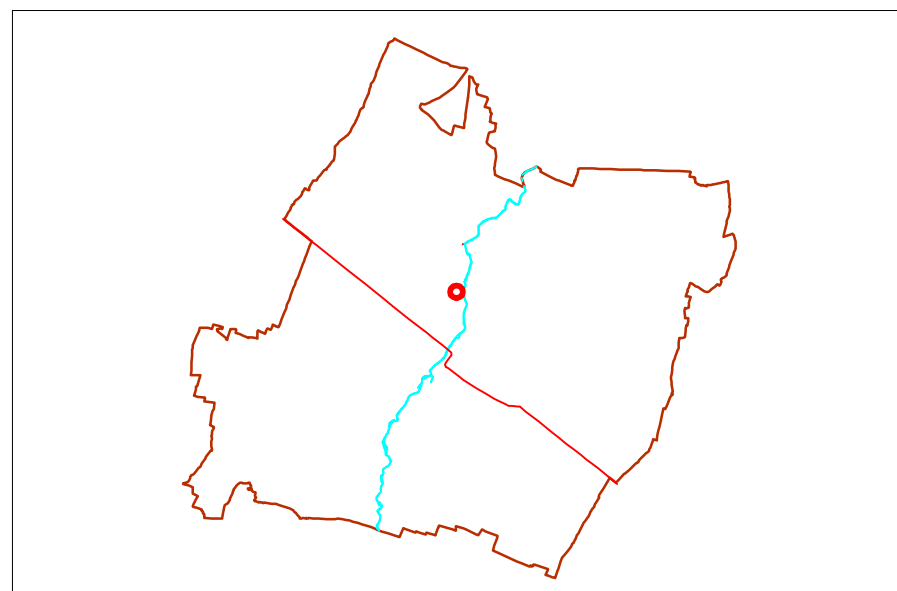

Schema territoriale

Scala a vista

L'ARCHITETTURA



1. Edificio 1. Fronte sud



2. Edificio 1. Fronte nord



3. Edificio 2b. Fronte ovest

L'ARCHITETTURA



4. Edificio 2a. Fronte sud-ovest



5. Edificio 3. Fronte est



6. Edificio 3. Fronte ovest

L'ARCHITETTURA



7. Edificio 4



8. Edificio 5a



9. Edificio 5b

L'ARCHITETTURA



10. Edificio 6



11. Edifici 7-8



12. Edificio 9

**52-PAGANUZZA****INFORMAZIONI GENERALI**

Codice edificio	52		
Frazione di		Località	Paganuzza
Indirizzo			
Datazione			
Notizie storiche			
Reti tecnologiche e utenze			
Legame col fondo	si	Proprietà	privata
Uso prevalente	in ristrutturazione		
Vincoli			

**DENOMINAZIONE DELL'EDIFICIO**

Documentazione prenapoleonica d'archivio	
Topografia militare austriaca	Paganusso
Catasto napoleonico 1821	
IGM 1870	
Catasto 1945	
CTR 1977	Paganuzza
Catastale 2004 idiomatica	

**MORFOLOGIA INSEDIATIVA**

Definizione	Edificio plurifunzionale con corpi di servizio, con aia
Sviluppo insediativo	

**INFORMAZIONI SUI SINGOLI EDIFICI**

Tipologia edilizia	1a+1c+1e-edificio plurifunzionale con porta morta; 1b-casa colonica; 1d-ricovero animali; 3-ricovero animali
Osservazioni	

**CONTESTO**

Orientamento	Il complesso è orientato secondo la direzione delle divisioni dei campi. Ad esso si accede tramite due strade provenienti entrambe da Est (foto 1 e 2).
Unità di paesaggio (come da art. 6 P.T.P.R.)	n° 10 - Pianura Piacentina

## 52-PAGANUZZA

Parte	Funzioni storiche	Funzioni attuali	n° unità per destinaz.	n° piani f. terra/campate	Costituzione	Stato di conservazione/manutenzione	Interventi/modifiche	Caratteristiche costruttive	Elementi architettonici da segnalare	Osservazioni
								Strutture di elevazione/pavimenti/solai/scale/infissi/copertura		
1a	abitazione	non utilizzato	1	2 piani + sottotetto	Per parti aggiunte	Buono		Muratura mista; infissi e persiane in legno; manto di copertura in coppi		
1b	abitazione	non utilizzato	1	2 piani + cantina		Buono		Muratura in ciottoli con ricorsi di mattoni; muro tagliafuoco verso la porta morta; marciapiede in laterizio; infissi e persiane in legno; inferriate alle finestre del piano terra e della cantina; manto di copertura in coppi	basamento in mattoni; ingresso ar arco	
1c	porta morta	non utilizzato				Buono		Muratura in mattoni; manto di copertura in coppi		
1d	stallino	non utilizzato		2 campate		Buono		Muratura in ciottoli con ricorsi di mattoni; infissi e persiane in legno;		
1e (foto 4)	stalla/fienile, portico	non utilizzato		2 campate		Buono		Muratura in mattoni con tracce di intonaco; infissi in metallo; solaio con travi metalliche e voltine in laterizio; manto di copertura in coppi		
2 (foto 5)	deposito	non utilizzato			Unitaria	Buono		Muratura in mattoni; infissi in metallo; copertura con travi, travetti, travicelli, manto di copertura in coppi		
3	ricovero animali	non utilizzato			Unitaria	Discreto		Muratura mista con tracce di intonaco; infissi in legno, inferriate alle finestre; manto di copertura in coppi		

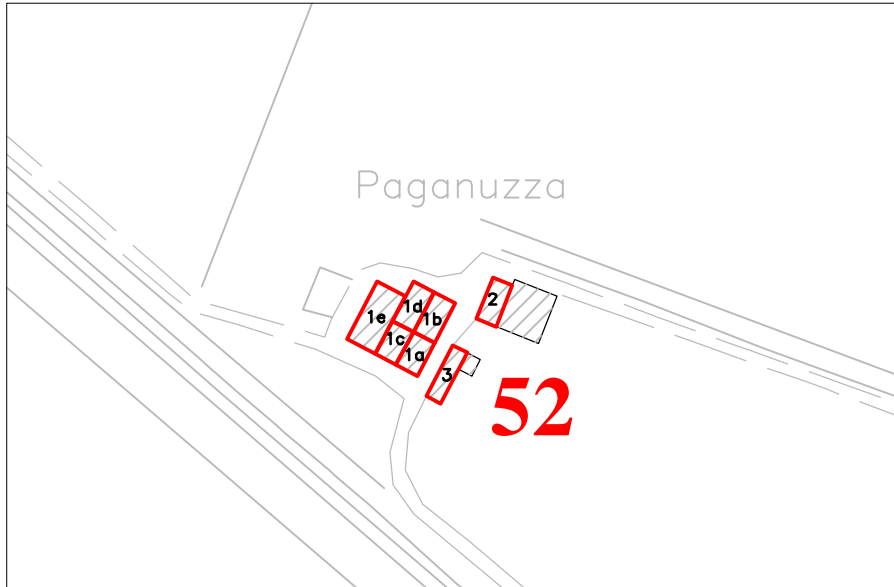

Aerofotogrammetrico

Scala 1:2000



Catasto Napoleonico (1821)

Scala 1:2000



Igm 1870

Scala a vista

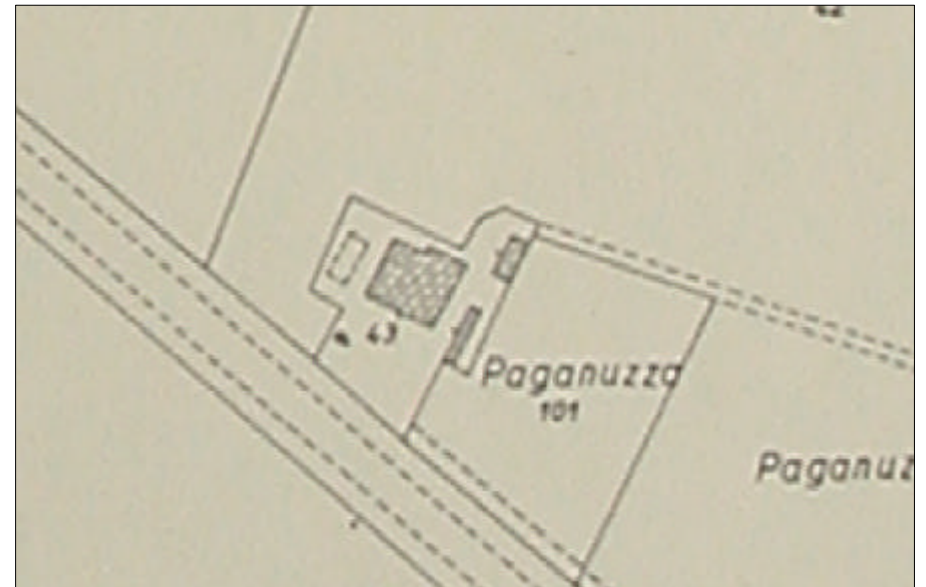

Catasto 1950

Scala 1:2000

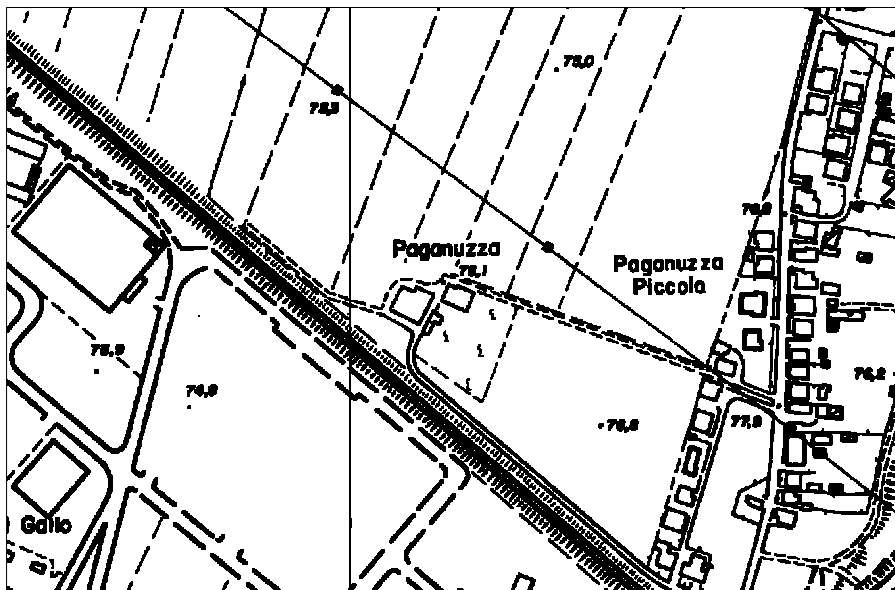

Carta Tecnica Regionale

Scala 1:5000



Foto satellitare Italia2000\*

Scala 1:5000

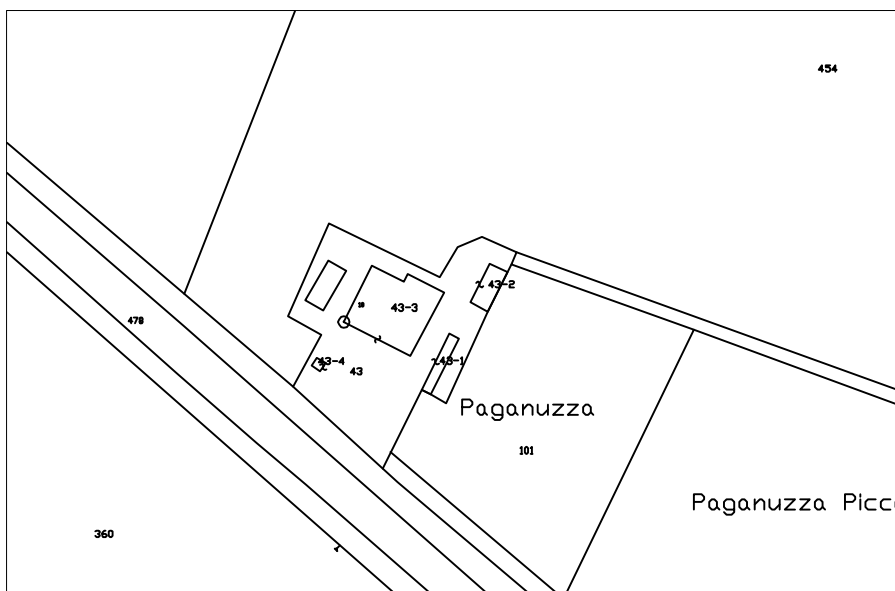

Catasto 2005

Scala 1:2000

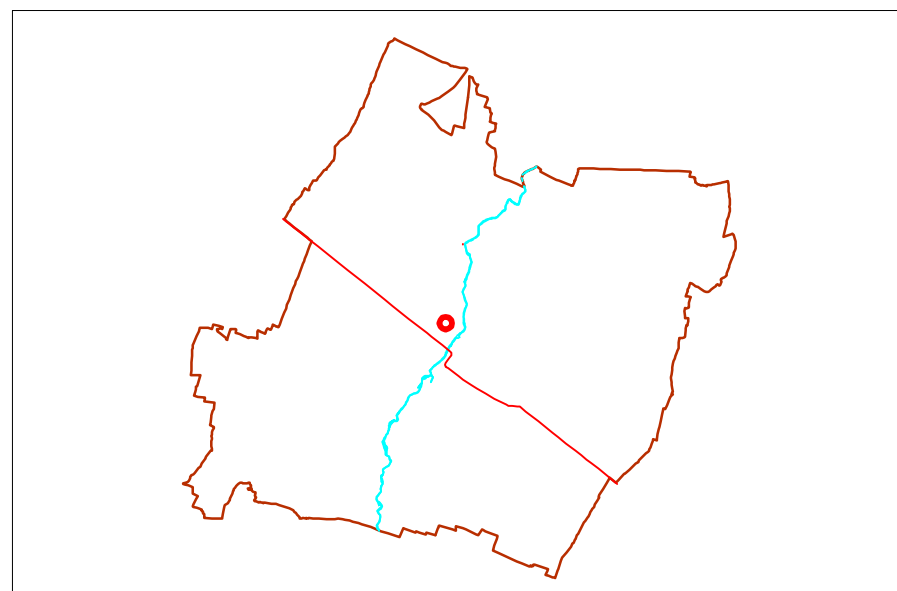

Schema territoriale

Scala a vista

ACCESSI



1. Complesso visto da Est.



2. Complesso visto da Sud.

L'ARCHITETTURA



3. Edificio 1. Fronte est.



4. Edificio 1. Fronti ovest e nord.



5. Edificio 2. Fronte ovest.

**53-PAGANUZZA PICCOLA****INFORMAZIONI GENERALI**

Codice edificio	53		
Frazione di		Località	Paganuzza Piccola
Indirizzo	via Madonna Arda, 15		
Datazione			
Notizie storiche			
Reti tecnologiche e utenze	gas		
Legame col fondo		Proprietà	privata
Uso prevalente	Abitativo		
Vincoli			

**DENOMINAZIONE DELL'EDIFICIO**

Documentazione prenapoleonica d'archivio	
Topografia militare austriaca	
Catasto napoleonico 1821	
IGM 1870	
Catasto 1945	
CTR 1977	Paganuzza Piccola
Catastale 2004	
idiomatica	

**MORFOLOGIA INSEDIATIVA**

Definizione	Edificio isolato monofunzionale con corpi di servizio
Sviluppo insediativo	

**INFORMAZIONI SUI SINGOLI EDIFICI**

Tipologia edilizia	1-casa colonica; 2-ricovero animali
Osservazioni	

**CONTESTO**

Orientamento	L'accesso all'edificio è posto a nord, sulla stessa strada che porta anche alla Paganuzza. L'edificio si sviluppa lungo l'asse est-ovest.
Unità di paesaggio (come da art. 6 P.T.P.R.)	n° 10 - Pianura Piacentina

## 53-PAGANUZZA PICCOLA

Parte	Funzioni storiche	Funzioni attuali	n° unità per destinaz.	n° piani f. terra/campate	Costituzione	Stato di conservazione/manutenzione	Interventi/modifiche	Caratteristiche costruttive	Elementi architettonici da segnalare	Osservazioni
								Strutture di elevazione/pavimenti/solai/scale/infissi/copertura		
1	abitazione	abitazione	1	2 piani	Per parti aggiunte	Discreto	Tamponamenti con blocchi di cemento	Muratura intonacata; infissi e persiane di legno; manto di copertura in coppi	Cornicione sottogornda	
2	ricovero animali				Per parti aggiunte	Discreto		Muratura intonacata; infissi di legno; manto di copertura in coppi		

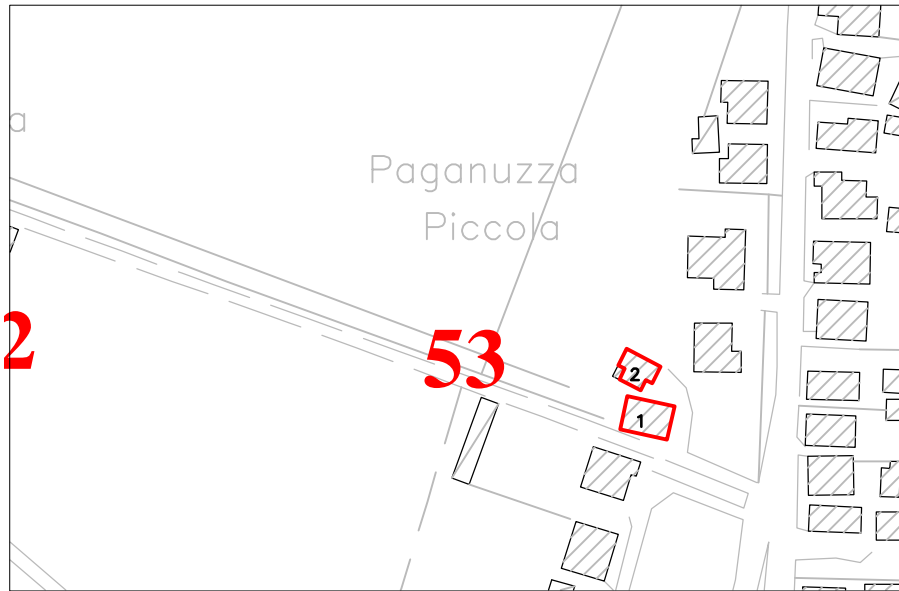

Aerofotogrammetrico

Scala 1:2000

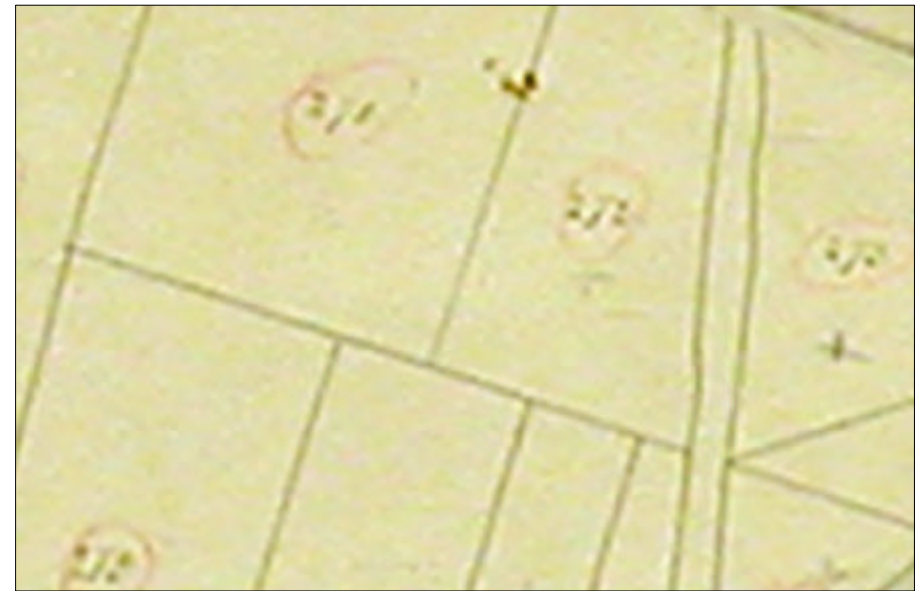

Catasto Napoleonico (1821)

Scala 1:2000



Igm 1870

Scala a vista



Catasto 1950

Scala 1:2000

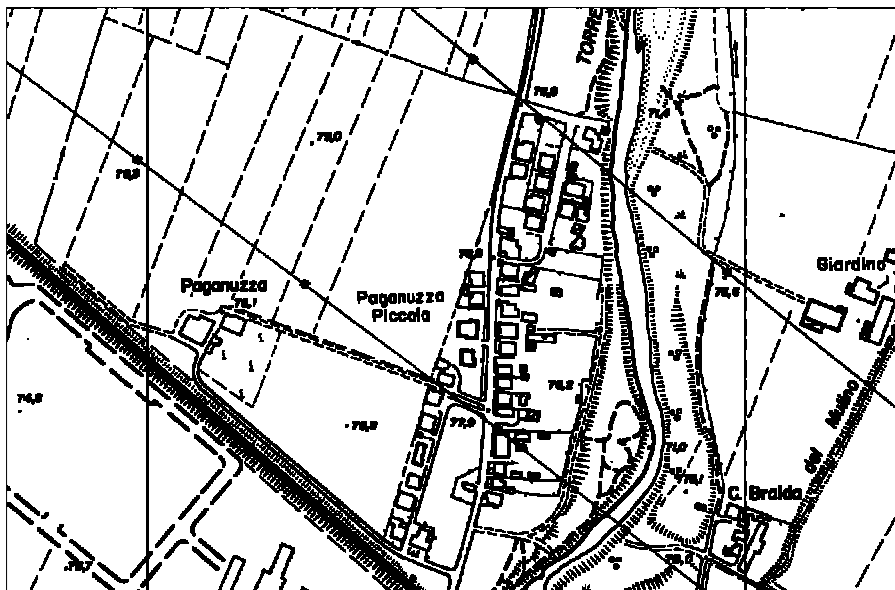

Carta Tecnica Regionale

Scala 1:5000



Foto satellitare Italia2000\*

Scala 1:5000



Catasto 2005

Scala 1:2000

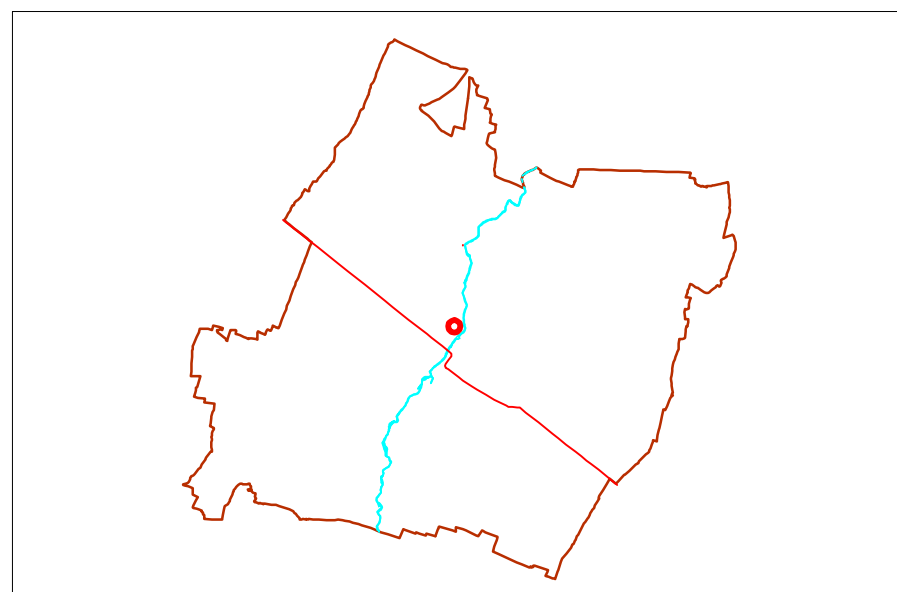

Schema territoriale

Scala a vista

Strumento della pianificazione urbanistica comunale  
Catalogazione dell' edilizia rurale di interesse architettonico, storico e ambientale

L'ARCHITETTURA



1. Vista generale da ovest



2. Edificio 1. Fronte est

L'ARCHITETTURA



3. Edificio 1. Fronte ovest



4. Edificio 2

**54-RAVACOLLA****INFORMAZIONI GENERALI**

Codice edificio	54		
Frazione di	Paullo	Località	Ravacolla
Indirizzo	Ravacolla, 603		
Datazione	1947: pozzo		
Notizie storiche			
Reti tecnologiche e utenze			
Legame col fondo		Proprietà	privata
Uso prevalente	abitativo		
Vincoli			

**DENOMINAZIONE DELL'EDIFICIO**

Documentazione prenapoleonica d'archivio	
Topografia militare austriaca	
Catasto napoleonico 1821	
IGM 1870	
Catasto 1945	
CTR 1977	
Catastale 2004	
idiomatica	

**MORFOLOGIA INSEDIATIVA**

Definizione	Corte aperta con edifici a fronte e corpi di servizio
Sviluppo insediativo	

**INFORMAZIONI SUI SINGOLI EDIFICI**

Tipologia edilizia	1-casa padronale; 2-portico
Osservazioni	

**CONTESTO**

Orientamento	Il complesso è orientato secondo la direzione della Via Emilia.
Unità di paesaggio (come da art. 6 P.T.P.R.)	n° 10 - Pianura Piacentina

## 54-RAVACOLLA

Parte	Funzioni storiche	Funzioni attuali	n° unità per destinaz.	n° piani f. terra/campate	Costituzione	Stato di conservazione/manutenzione	Interventi/modifiche	Caratteristiche costruttive	Elementi architettonici da segnalare	Osservazioni
								Strutture di elevazione/pavimenti/solai/scale/infissi/copertura		
1	abitazione	abitazione	1	2 piani	Unitaria	Buono		Muratura intonacata di colore rosa; infissi e persiane in legno	basamento	
2	fienile, stallino, portico	deposito macchinari		3 campate	Unitaria	Buono		Muratura in mattoni; infissi in metallo; manto di copertura in coppi		
3	deposito	deposito			Per parti aggiunte	Buono		Muratura in mattoni in parte intonacata; manto di copertura in coppi		
4	pozzo	pozzo			Unitaria	Buono		Muratura in mattoni	iscrizione "MCMXLVII V.E."	

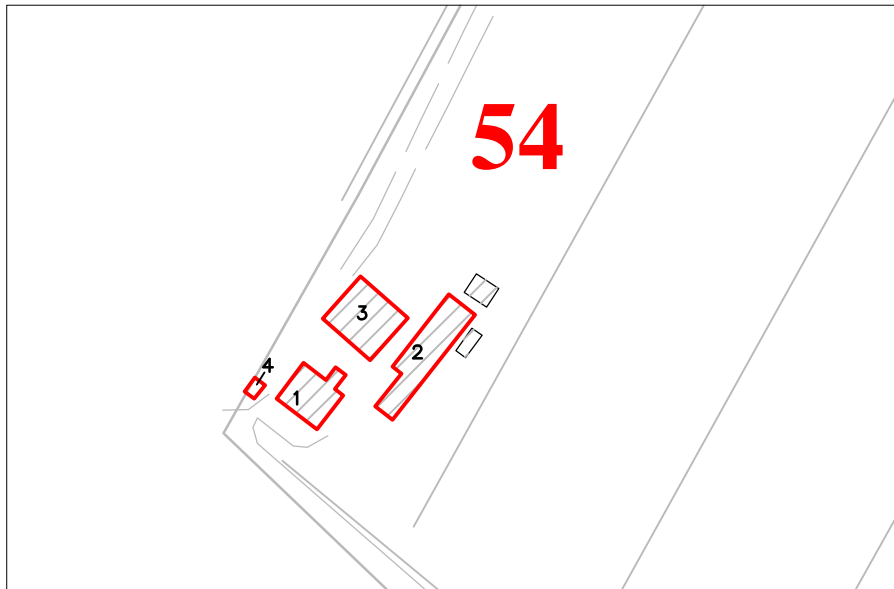

Aerofotogrammetrico

Scala 1:2000



Catasto Napoleonico (1821)

Scala 1:2000



Igm 1870

Scala a vista

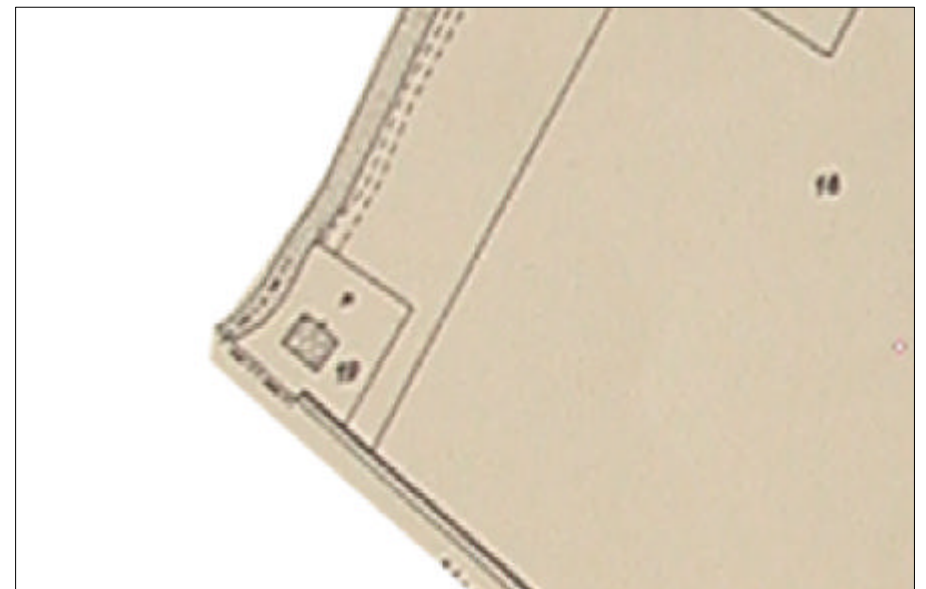

Catasto 1950

Scala 1:2000

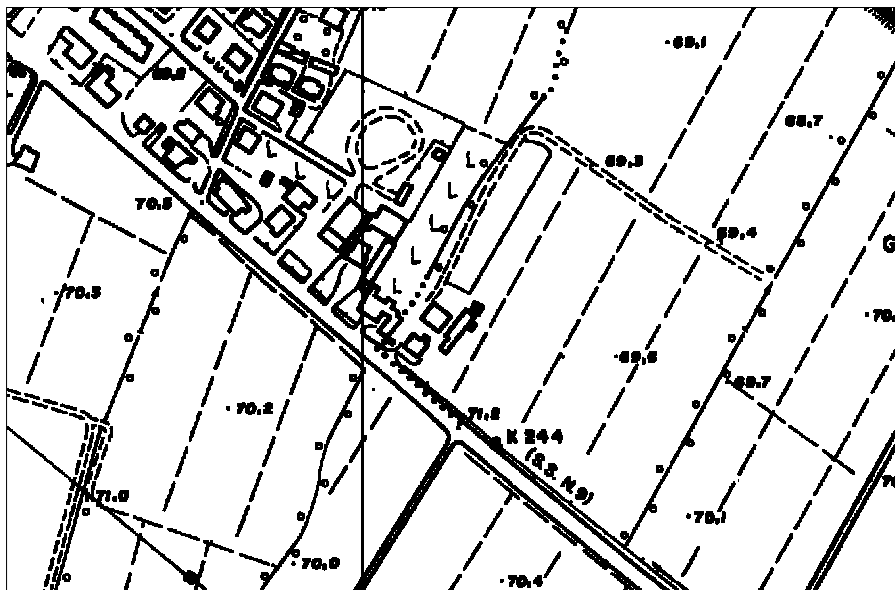

Carta Tecnica Regionale

Scala 1:5000



Foto satellitare Italia2000\*

Scala 1:5000

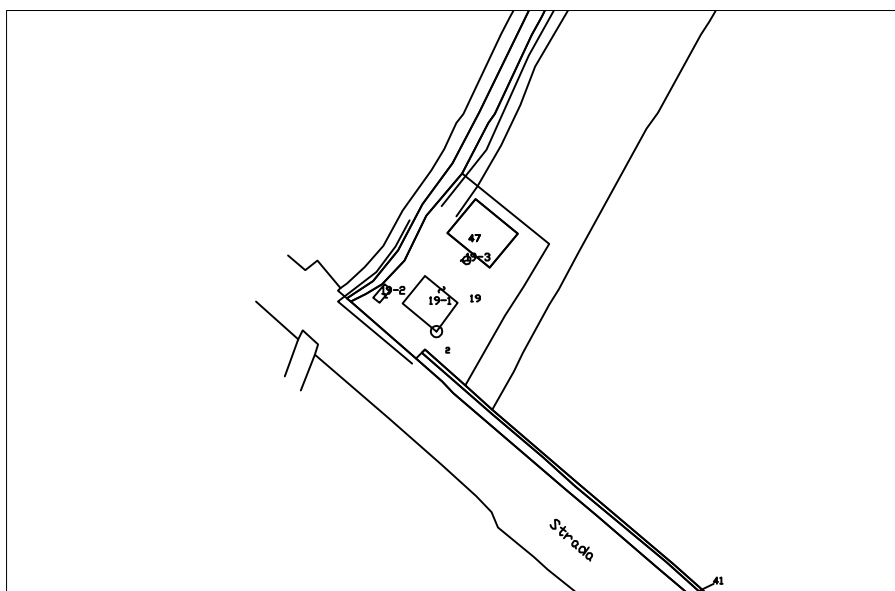

Catasto 2005

Scala 1:2000

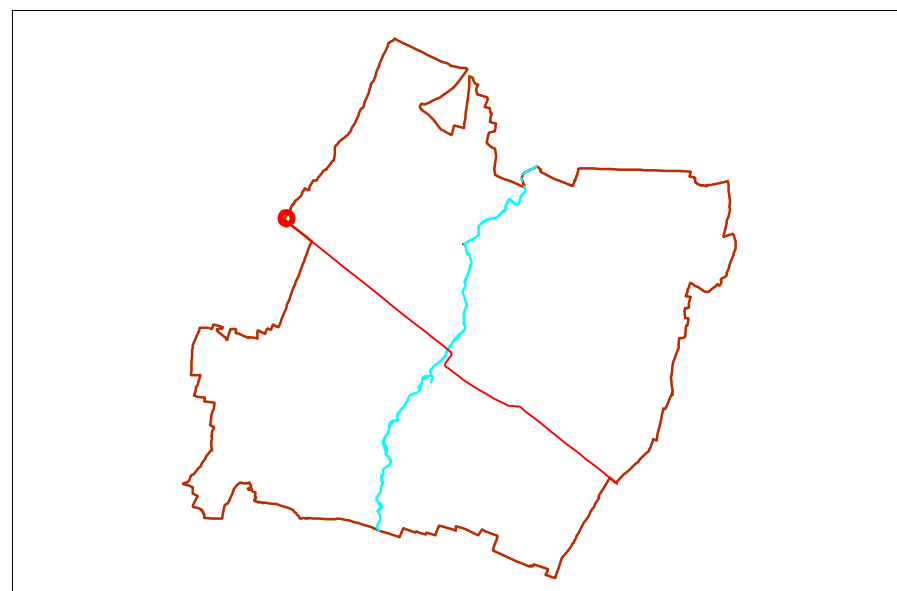

Schema territoriale

Scala a vista

Strumento della pianificazione urbanistica comunale  
Catalogazione dell' edilizia rurale di interesse architettonico, storico e ambientale

L'ARCHITETTURA: FRONTI ESTERNI



1. Edificio 1. Fronti ovest e sud.



2. Edificio 3. Fronte ovest.

L'ARCHITETTURA: FRONTI INTERNI



3. Edificio 2. Fronte sud.



4. Edificio 2. Fronti sud ed est.

**55-GIORDANO****INFORMAZIONI GENERALI**

Codice edificio	55		
Frazione di	Paullo	Località	Giordano
Indirizzo	Giordano, 599		
Datazione	1901-Edificio 1g		
Notizie storiche			
Reti tecnologiche e utenze	luce, telefono		
Legame col fondo	si	Proprietà	privata
Uso prevalente	Abitativo, agricolo		
Vincoli			

**DENOMINAZIONE DELL'EDIFICIO**

Documentazione prenapoleonica d'archivio	XVIII secolo-Oratorio Giordani
Topografia militare austriaca	Giordano
Catasto napoleonico 1821	
IGM 1870	
Catasto 1945	
CTR 1977	Giordano
Catastale 2004	
idiomatica	

**MORFOLOGIA INSEDIATIVA**

Definizione	Corte aperta sviluppata su tre lati con corpi di servizio, con aia
Sviluppo insediativo	

**INFORMAZIONI SUI SINGOLI EDIFICI**

Tipologia edilizia	1e-stalla con fienile sovrapposto e passaggio coperto; 1f-portico; 1l-stalla con accesso coperto; 2-ricovero animali con legnaia
Osservazioni	

**CONTESTO**

Orientamento	La strada di accesso alla corte, posta a sud, parte dalla via Emilia; tutti gli edifici presentano gli affacci principali verso la corte interna.
Unità di paesaggio (come da art. 6 P.T.P.R.)	n° 10 - Pianura Piacentina

Parte	Funzioni storiche	Funzioni attuali	n° unità per destinaz.	n° piani f. terra/campate	Costituzione	Stato di conservazione/manutenzione	Interventi/modifiche	Caratteristiche costruttive	Elementi architettonici da segnalare	Osservazioni
								Strutture di elevazione/pavimenti/solai/scale/infissi/copertura		
1a	casa padronale	abitazione	1	2+sottotetto	Per parti aggiunte	Discreto		Muratura in mattoni, intonacata; infissi e persiane in legno, con inferriate a p.t.; manto di copertura in coppi	Cornicione sottogronda; cornici marcapiano; inferriate; ingresso con archivolto	
1b	abitazione	abitazione	1	2 piani		Buono	Rifacimento tetto e intonaco	Muratura intonacata; infissi e persiane in legno, con inferriate a p.t.; manto di copertura in coppi		
1c	porta morta	abitazione	1			Buono	Rifacimento tetto e intonaco	Muratura intonacata; infissi e persiane in legno, con inferriate a p.t.; manto di copertura in coppi		
1d	abitazione	deposito	2	2 piani		Scarso		Muratura in mattoni, intonacata; infissi e persiane in legno, con inferriate a p.t.; manto di copertura in coppi		
1e	stalla+fienile+passaggi coperti	fienile		8 campate		Discreto		Muratura mista in mattoni e ciottoli; solaio con voltine in muratura e travi di ferro; infissi di legno e metalli; tetto a padiglione; manto di copertura in coppi		
1f	deposito	ricovero attrezzi				Discreto	Tamponamento con blocchi di cemento dell'ultima campata	Muratura in mattoni; manto di copertura in coppi	Cornicione sottogronda;	
1g	deposito	ricovero attrezzi				Discreto		Muratura in mattoni con muro tagliafuoco; manto di copertura in coppi	Cornicione sottogronda;	
1h	abitazione	non utilizzato	3	2 piani		Scarso		Muratura in mattoni; infissi e persiane in legno, con inferriate a p.t.; manto di copertura in coppi		

Parte	Funzioni storiche	Funzioni attuali	n° unità per destinaz.	n° piani f. terra/ campate	Costituzione	Stato di conservazione/manutenzione	Interventi/modifiche	Caratteristiche costruttive	Elementi architettonici da segnalare	Osservazioni
								Strutture di elevazione/pavimenti/solai/scale/infissi/copertura		
1i	deposito	non utilizzato			Per parti aggiunte	Scarso		Muratura in mattoni; manto di copertura in coppi		
1l	stallini	ricovero attrezzi				Scarso		Muratura in mattoni, in parte intonacata; infissi in legno; manto di copertura in coppi	muro gelosia verso la stalla	
2	ricovero animali+legnaia	legnaia		3 piani	Per parti aggiunte	Scarso		Muratura in mattoni; infissi in legno; manto di copertura in coppi		Presenza forno

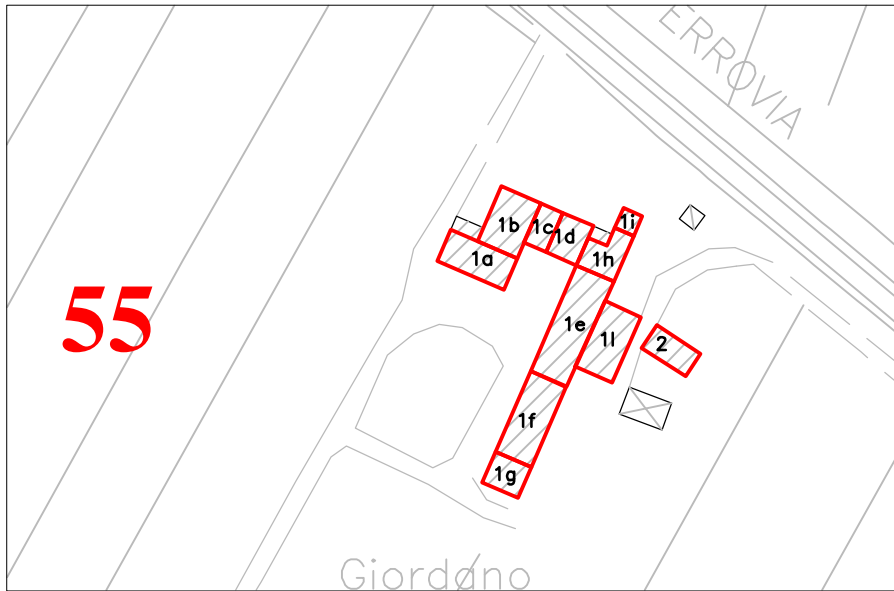

Aerofotogrammetrico

Scala 1:2000



Catasto Napoleonico (1821)

Scala 1:2000



Igm 1870

Scala a vista



Catasto 1950

Scala 1:2000



L'ARCHITETTURA



1. Edificio 1a. Fronte sud



2. Edificio 1a. Fronte ovest



3. Edificio 1a. Fronte est

L'ARCHITETTURA



4. Edifici 1c-1d. Fronte sud



5. Edificio 1e. Fronte ovest



6. Edifici 1g-1h. Fronte ovest

L'ARCHITETTURA



7. Edificio 1l. Fronte nord-est



8. Edificio 1h-1i. Fronte est



9. Edificio 1b. Fronte nord

L'ARCHITETTURA



10. Edificio 1b. Fronte ovest



11. Edificio 2. Fronte nord



12. Edificio 2. Fronte sud

**56-S. GIACOMO PICCOLO****INFORMAZIONI GENERALI**

Codice edificio	56		
Frazione di	Paullo	Località	S. Giacomo piccolo
Indirizzo	S. Giacomo Piccolo, 604, 605, 606		
Datazione	1927: casa padronale; 1938:casa colonica		
Notizie storiche			
Reti tecnologiche e utenze	luce, telefono		
Legame col fondo	82 pertiche	Proprietà	privata
Uso prevalente	abitativo		
Vincoli			

**DENOMINAZIONE DELL'EDIFICIO**

Documentazione prenapoleonica d'archivio	XVIII secolo-S. Giacomo
Topografia militare austriaca	
Catasto napoleonico 1821	
IGM 1870	
Catasto 1945	
CTR 1977	S. Giacomo piccolo
Catastale 2004	
idiomatica	

**MORFOLOGIA INSEDIATIVA**

Definizione	Edificio plurifunzionale in linea con casa padronale isolata
Sviluppo insediativo	

**INFORMAZIONI SUI SINGOLI EDIFICI**

Tipologia edilizia	1a+1b-edificio plurifunzionale senza porta morta; 2-casa padronale
Osservazioni	

**CONTESTO**

Orientamento	Il complesso è orientato secondo la direzione della Via Emilia dalla quale, si accede al complesso. La strada di accesso giunge di fronte all'ingresso della casa colonica. Il portico si sviluppa verso Sud.
Unità di paesaggio (come da art. 6 P.T.P.R.)	n° 10 - Pianura Piacentina

## 56-S. GIACOMO PICCOLO

Parte	Funzioni storiche	Funzioni attuali	n° unità per destinaz.	n° piani f. terra/ campate	Costituzione	Stato di conservazione/ manutenzione	Interventi/modifiche	Caratteristiche costruttive	Elementi architettonici da segnalare	Osservazioni
								Strutture di elevazione/ pavimenti/solai/scale/infissi/ copertura		
1a	abitazione	abitazione	1	2 piani	Unitaria	Buono		Muratura in ciottoli intonacata di colore giallo; infissi e persiane in legno; inferriate alle finestre del piano terra; manto di copertura in coppi	datazione "ZA 1938 AXVI"	
1b	stalla/fienile, portico	deposito		3 campate		Buono		Muratura in mattoni in parte intonacata; manto di copertura in coppi		
2	casa padronale	abitazione	1	2 piani + sottotetto	Unitaria	Buono		Muratura in mattoni intonacata di colore giallo; infissi e persiane in legno; inferriate alle finestre del piano terra; manto di copertura in coppi	datazione al 1927	
3	deposito	deposito			Unitaria	Buono		Muratura in mattoni intonacata di colore giallo; manto di copertura con onduline e coppi		

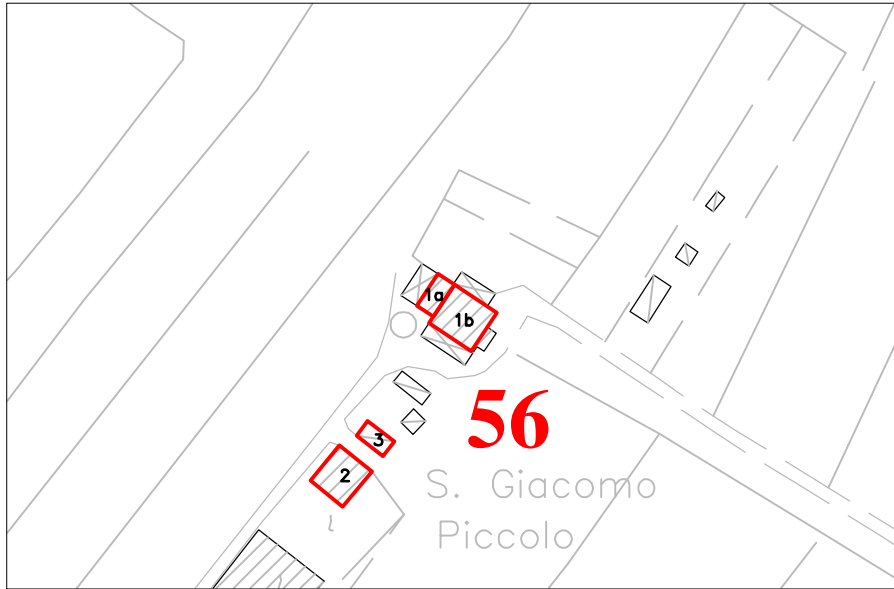

Aerofotogrammetrico

Scala 1:2000



Catasto Napoleonico (1821)

Scala 1:2000

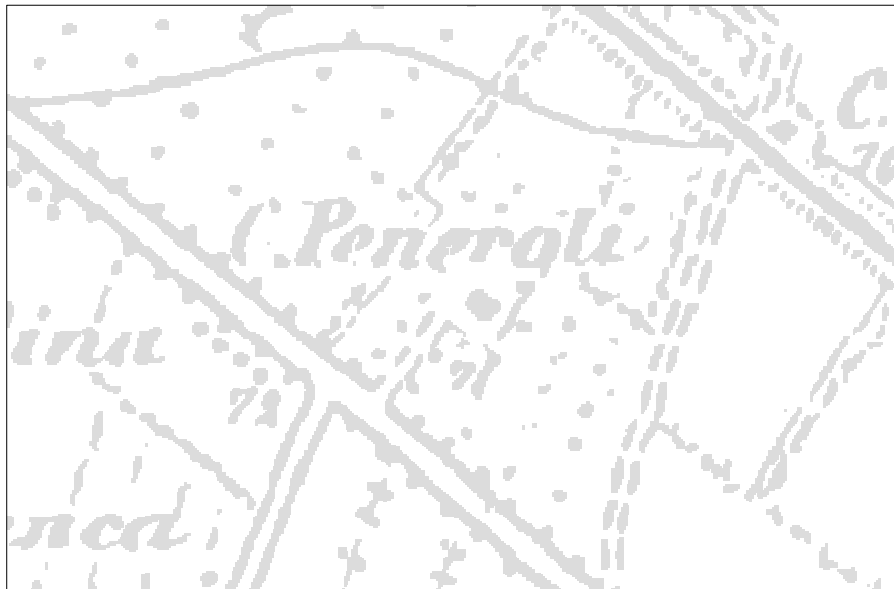

Igm 1870

Scala a vista



Catasto 1950

Scala 1:2000

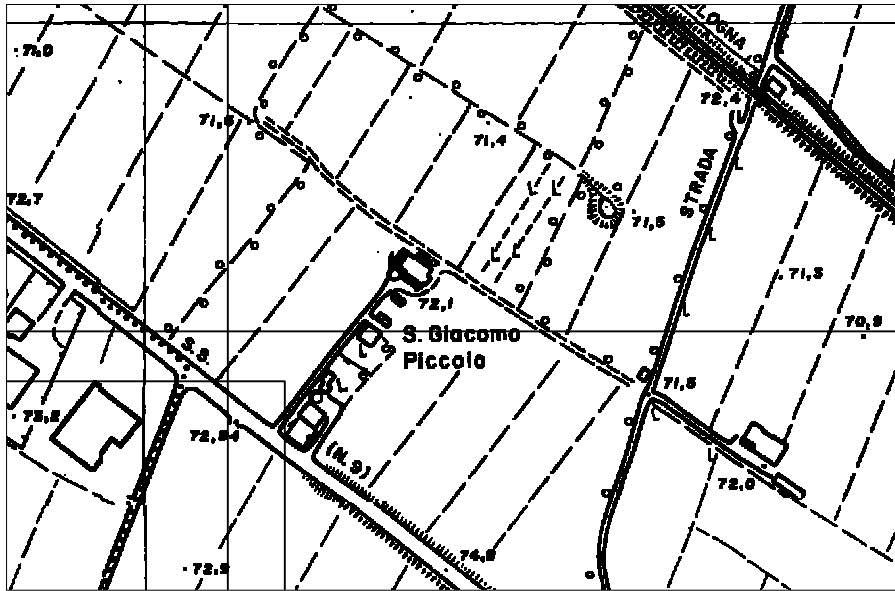

Carta Tecnica Regionale

Scala 1:5000



Foto satellitare Italia2000\*

Scala 1:5000

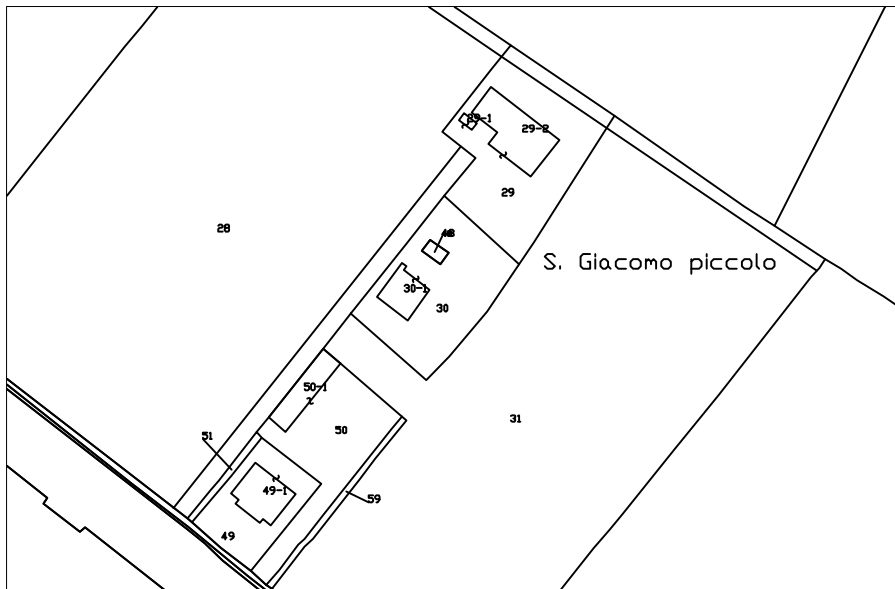

Catasto 2005

Scala 1:2000

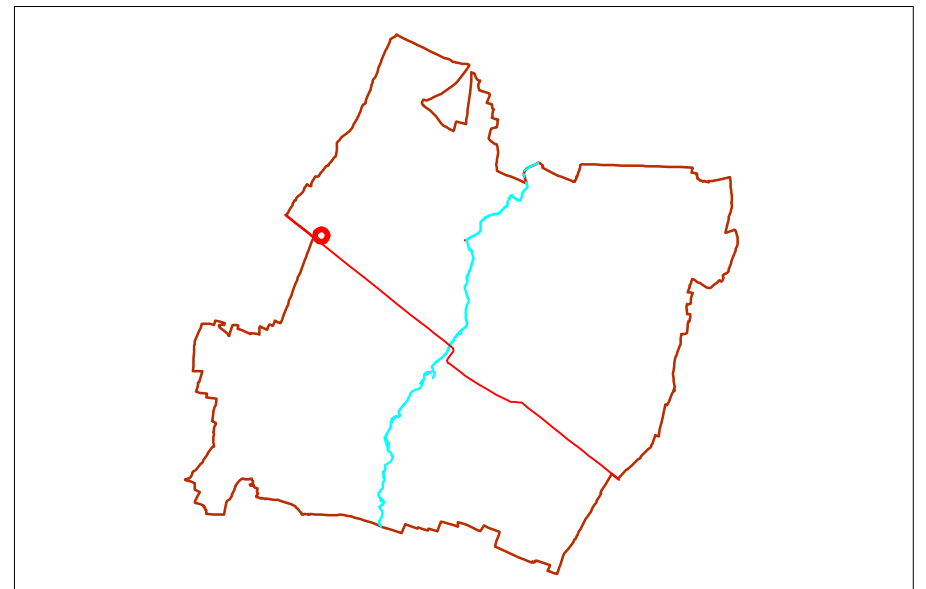

Schema territoriale

Scala a vista

L'ARCHITETTURA



1. Edificio 1. Fronte sud.



2. Edificio 1. Fronte sud.

IL POZZO



3. Pozzo

L'ARCHITETTURA: LA CASA PADRONALE



4. Edificio 2. Fronte sud.



5. Edificio 3. Fronte sud.

**INFORMAZIONI GENERALI**

Codice edificio	57	
Frazione di	Paullo	Località
Indirizzo		
Datazione		
Notizie storiche		
Reti tecnologiche e utenze		
Legame col fondo		Proprietà
Usò prevalente	Abitativo	
Vincoli		

**DENOMINAZIONE DELL'EDIFICIO**

Documentazione prenapoleonica d'archivio	
Topografia militare austriaca	
Catasto napoleonico 1821	
IGM 1870	
Catasto 1945	
CTR 1977	
Catastale 2004	
idiomatica	

**MORFOLOGIA INSEDIATIVA**

Definizione	Edificio plurifunzionale con corpi di servizio
Sviluppo insediativo	

**INFORMAZIONI SUI SINGOLI EDIFICI**

Tipologia edilizia	
Osservazioni	

**CONTESTO**

Orientamento	Il complesso risulta orientato in direzione NO-SE, con portico posto verso Nord-Est. La strada che dalla Via Emilia giunge al complesso è segnata da un filare di pioppi cipressini; essa portava alla Casa Russa e Casino Verani posti oltre la ferrovia.
Unità di paesaggio (come da art. 6 P.T.P.R.)	n° 10 - Pianura Piacentina

Parte	Funzioni storiche	Funzioni attuali	n° unità per destinaz.	n° piani f. terra/campate	Costituzione	Stato di conservazione/manutenzione	Interventi/modifiche	Caratteristiche costruttive	Elementi architettonici da segnalare	Osservazioni
								Strutture di elevazione/pavimenti/solai/scale/infissi/copertura		
1a	abitazione	abitazione	1	2 piani è sottotetto	Per parti aggiunte	discreto		Muratura intonacata; infissi in legno, tapparelle, inferriate alle finestre del piano terra		
1b	stallino/legnaia	deposito		3 campate		buono	parte aggiunta successivamente	Muratura in forati intonacata; infissi in metallo		
1c	porta morta	distribuzione				buono	tamponamento del portico verso la stalla	Muratura intonacata		
1d	stalla/fienile, portico	deposito		2 campate		buono		Muratura in mattoni intonacata; muro tagliafuoco verso la porta morta; copertura con capriata, terzere, travetti, travicelli, manto di copertura in tegole		
2	stallino, deposito	canile, deposito				Per parti aggiunte	buono		Muratura in mattoni forati ed elementi prefabbricati	

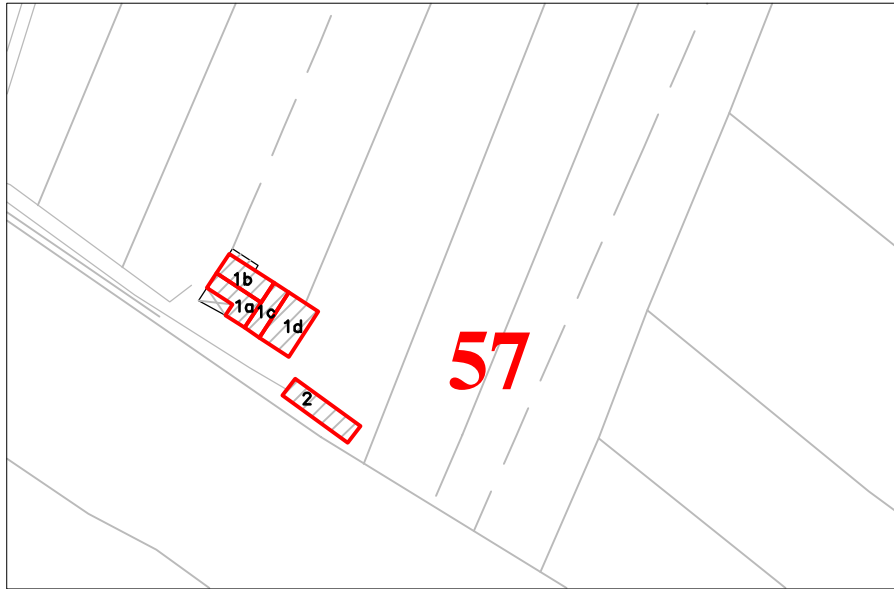

Aerofotogrammetrico

Scala 1:2000

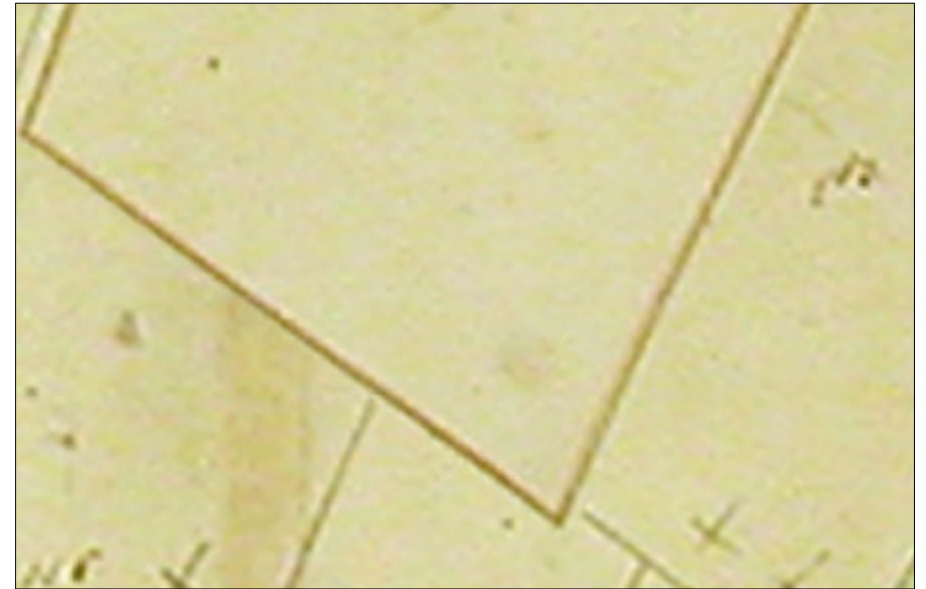

Catasto Napoleonico (1821)

Scala 1:2000



Igm 1870

Scala a vista



Catasto 1950

Scala 1:2000

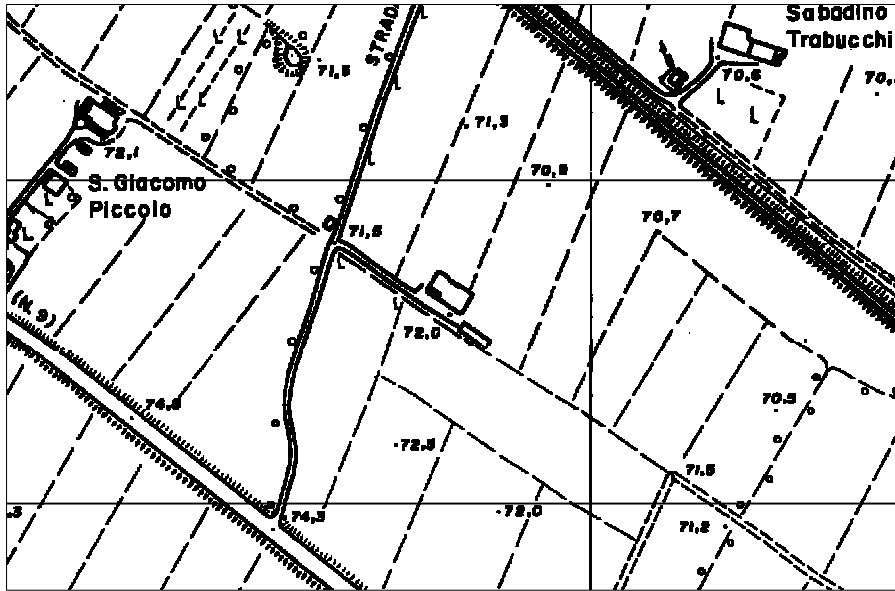

Carta Tecnica Regionale

Scala 1:5000



Foto satellitare Italia2000\*

Scala 1:5000

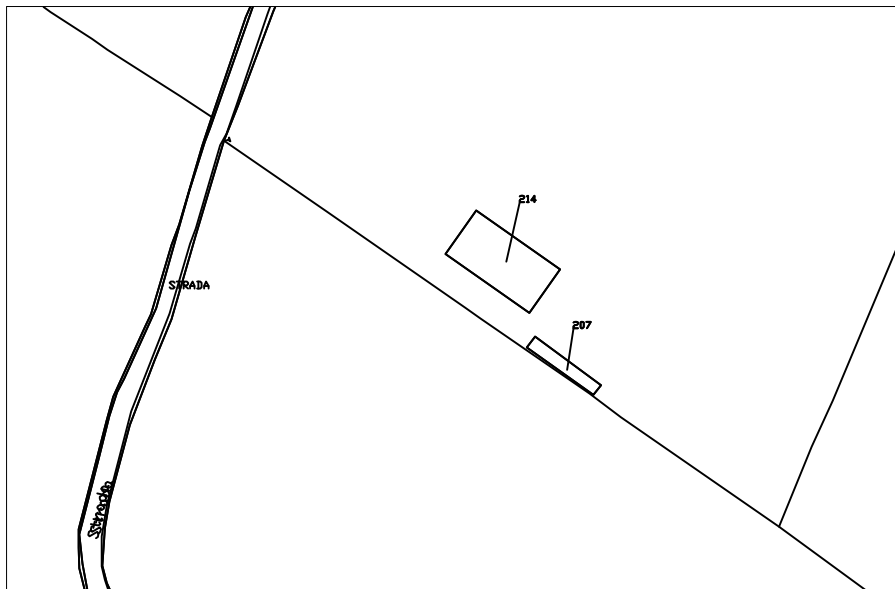

Catasto 2005

Scala 1:2000

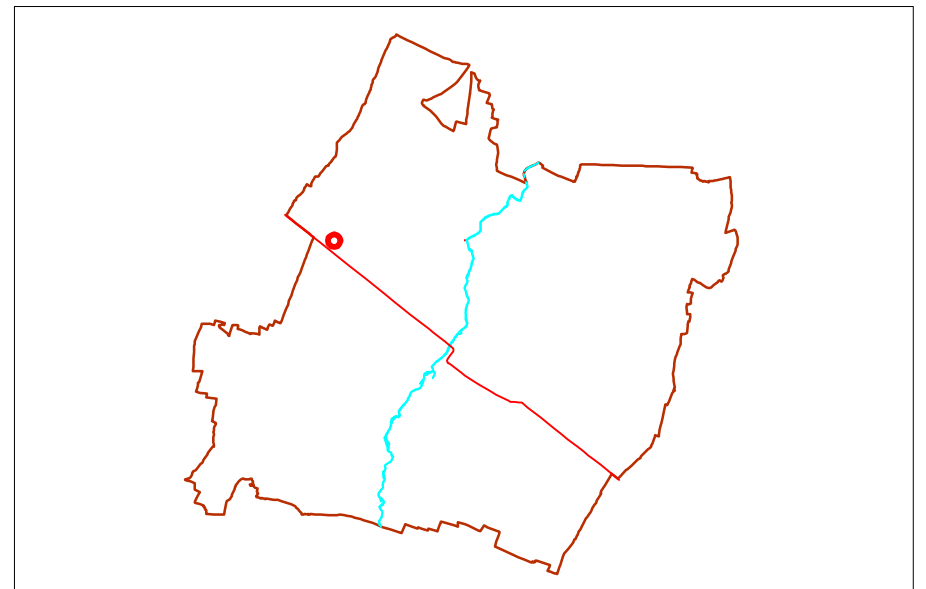

Schema territoriale

Scala a vista

L'ARCHITETTURA: FRONTE NORD-EST



1. Edificio 1. Fronte nord-es



2. Edificio 1c. Fronte nord-est



Edificio 1d. Fronte nord-est

L'ARCHITETTURA



4. Edificio 1. Fronte sud-est.



5. Edificio 1. Fronti nord-ovest e sud-ovest.



6. Edificio 2.

**INFORMAZIONI GENERALI**

Codice edificio	58		
Frazione di	Paullo	Località	
Indirizzo			
Datazione			
Notizie storiche			
Reti tecnologiche e utenze			
Legame col fondo		Proprietà	privata
Usò prevalente	non utilizzato		
Vincoli			

**DENOMINAZIONE DELL'EDIFICIO**

Documentazione prenapoleonica d'archivio	
Topografia militare austriaca	
Catasto napoleonico 1821	
IGM 1870	
Catasto 1945	
CTR 1977	
Catastale 2004	
idiomatica	

**MORFOLOGIA INSEDIATIVA**

Definizione	Edificio plurifunzionale in linea
Sviluppo insediativo	

**INFORMAZIONI SUI SINGOLI EDIFICI**

Tipologia edilizia	Edificio plurifunzionale senza porta morta
Osservazioni	

**CONTESTO**

Orientamento	L'accesso all'edificio, sud, è posizionato sulla via Emilia. L'edificio si sviluppa secondo l'asse est-ovest.
Unità di paesaggio (come da art. 6 P.T.P.R.)	n° 10 - Pianura Piacentina

Parte	Funzioni storiche	Funzioni attuali	n° unità per destinaz.	n° piani f. terra/campate	Costituzione	Stato di conservazione/manutenzione	Interventi/modifiche	Caratteristiche costruttive	Elementi architettonici da segnalare	Osservazioni
								Strutture di elevazione/pavimenti/solai/scale/infissi/copertura		
1a	abitazione	non utilizzato	2	2+sottotetto	Per parti aggiunte	Discreto		Muratura in mattoni intonacata; persiane di legno; manto di copertura in coppi		
1b	stalla+fienile	ricovero attrezzi	2	2 campate		Scarso		Muratura in mattoni intonacata; infissi metallici; copertura con travi, travetti, tralicelli (foto 4); manto di copertura in coppi		

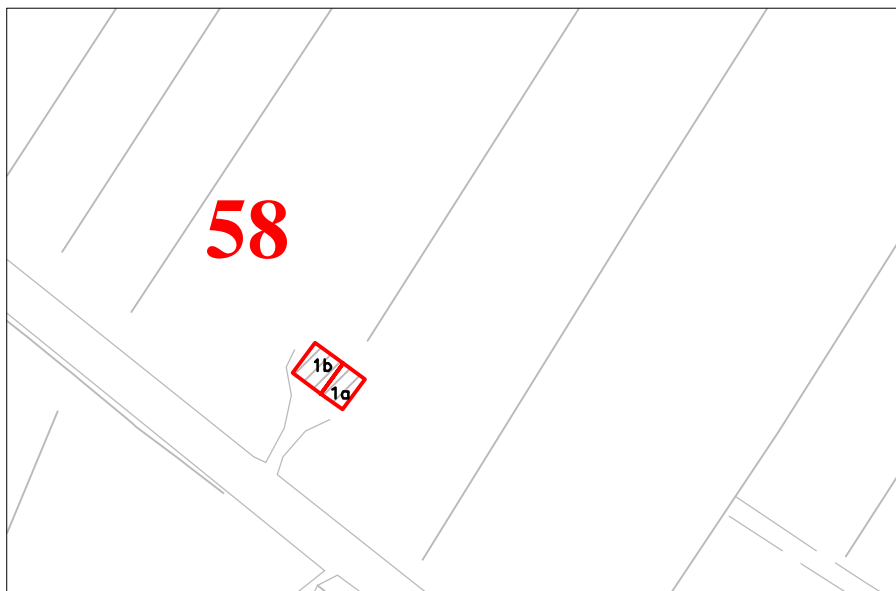

Aerofotogrammetrico

Scala 1:2000



Catasto Napoleonico (1821)

Scala 1:2000



Igm 1870

Scala a vista



Catasto 1950

Scala 1:2000

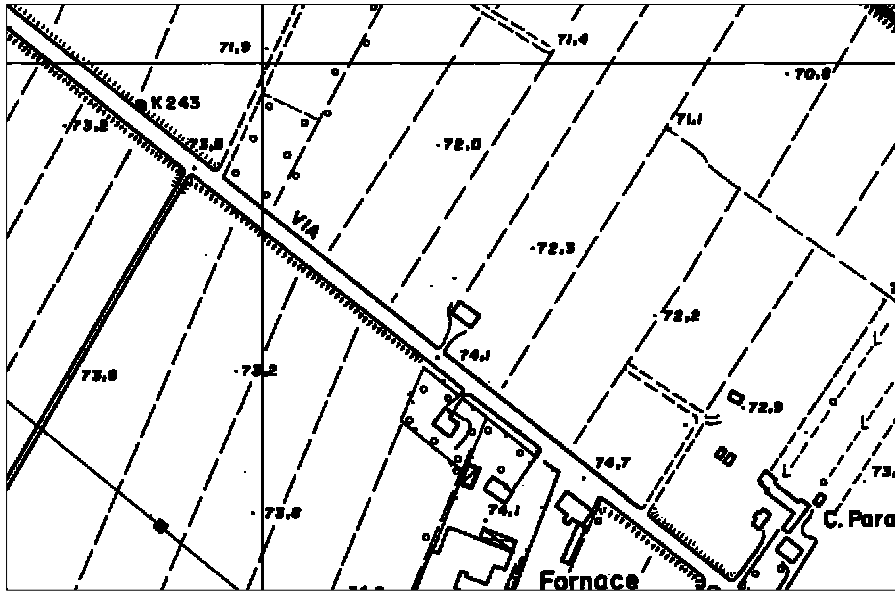

Carta Tecnica Regionale

Scala 1:5000



Foto satellitare Italia2000\*

Scala 1:5000

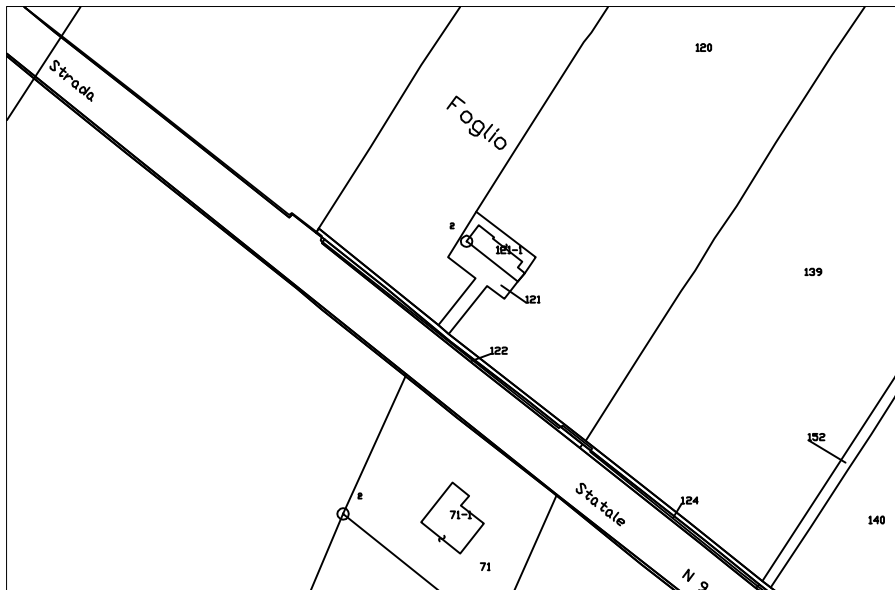

Catasto 2005

Scala 1:2000

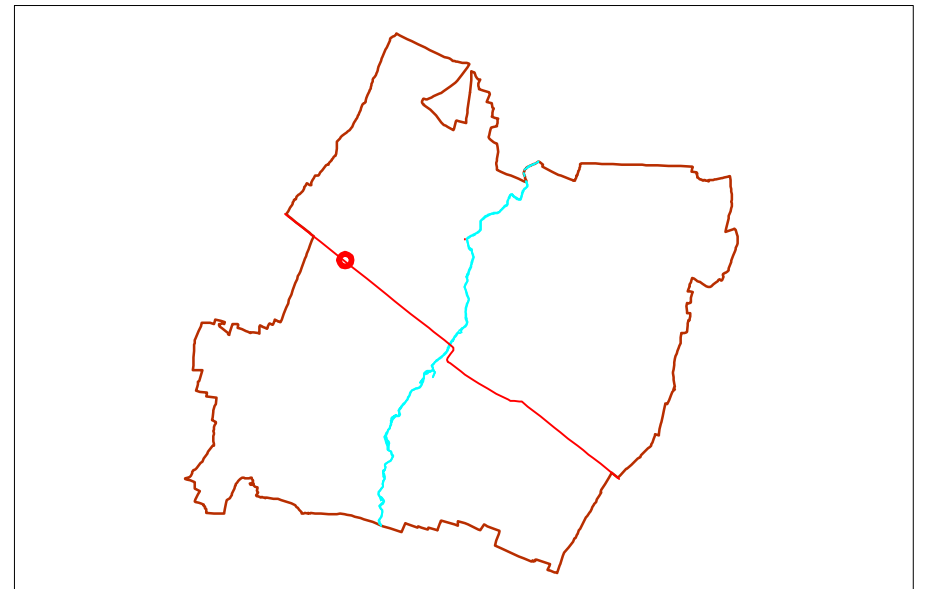

Schema territoriale

Scala a vista

L'ARCHITETTURA



1. Fronte sud



2. Fronte nord

L'ARCHITETTURA



3. Fronte est



4. Copertura fienile

**59 SABADINO****INFORMAZIONI GENERALI**

Codice edificio	59		
Frazione di	Paullo	Località	Sabadino
Indirizzo	Loc. Sabadino		
Datazione			
Notizie storiche			
Reti tecnologiche e utenze	luce, telefono, gas		
Legame col fondo	si, con terreni non adiacenti	Proprietà	privata
Uso prevalente	abitativo		
Vincoli			

**DENOMINAZIONE DELL'EDIFICIO**

Documentazione prenapoleonica d'archivio	
Topografia militare austriaca	
Catasto napoleonico 1821	
IGM 1870	
Catasto 1945	
CTR 1977	
Catastale 2004	
idiomatica	

**MORFOLOGIA INSEDIATIVA**

Definizione	Edificio plurifunzionale in linea con corpi di servizio
Sviluppo insediativo	

**INFORMAZIONI SUI SINGOLI EDIFICI**

Tipologia edilizia	1-edificio plurifunzionale senza porta morta; 2-ricovero animali
Osservazioni	

**CONTESTO**

Orientamento	Il complesso si sviluppa all'incirca in direzione Est-Ovest
Unità di paesaggio (come da art. 6 P.T.P.R.)	n° 10 - Pianura Piacentina

## 59 SABADINO

Parte	Funzioni storiche	Funzioni attuali	n° unità per destinaz.	n° piani f. terra/campate	Costituzione	Stato di conservazione/manutenzione	Interventi/modifiche	Caratteristiche costruttive	Elementi architettonici da segnalare	Osservazioni
								Strutture di elevazione/pavimenti/solai/scale/infissi/copertura		
1a	abitazioni	abitazione	3	2 piani	Per parti aggiunte	Buono		Muratura intonacata; manto di copertura in coppi	Apertura di forma ovale	
1b	stalla/fienile	non utilizzato				Discreto		Muratura mista; manto di copertura in coppi		
1c	portico	non utilizzato				Discreto	Tamponamento e realizzazione di solaio intermedio	Muratura in mattoni; manto di copertura in coppi		
2	ricovero animali	non utilizzato			Unitaria			Muratura in mattoni; manto di copertura in onduline e coppi		

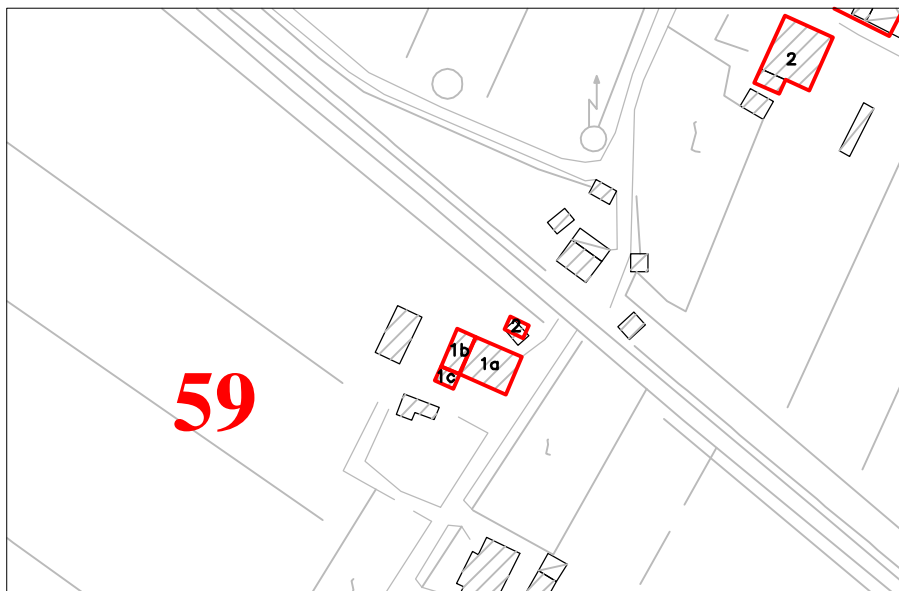

Aerofotogrammetrico

Scala 1:2000



Catasto Napoleonico (1821)

Scala 1:2000



Igm 1870

Scala a vista



Catasto 1950

Scala 1:2000

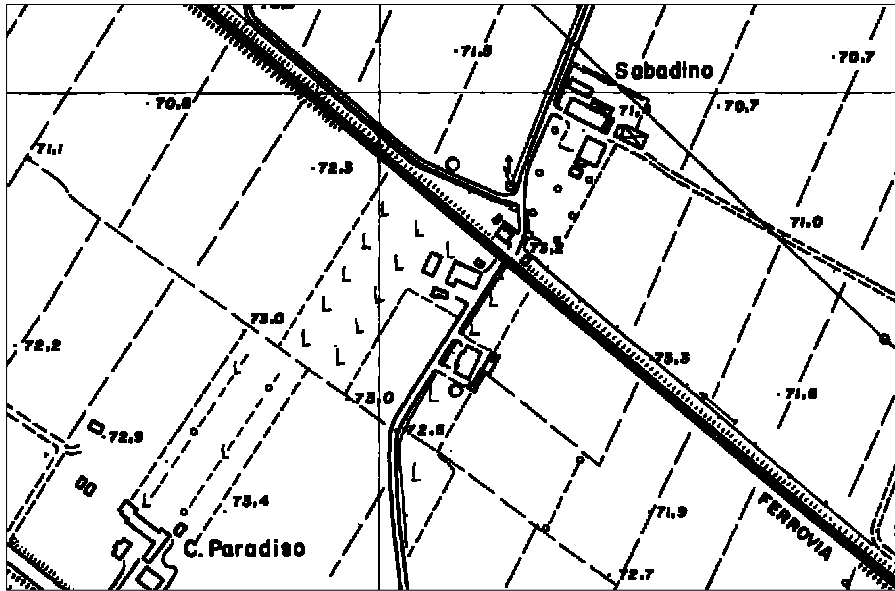

Carta Tecnica Regionale

Scala 1:5000



Foto satellitare Italia2000\*

Scala 1:5000

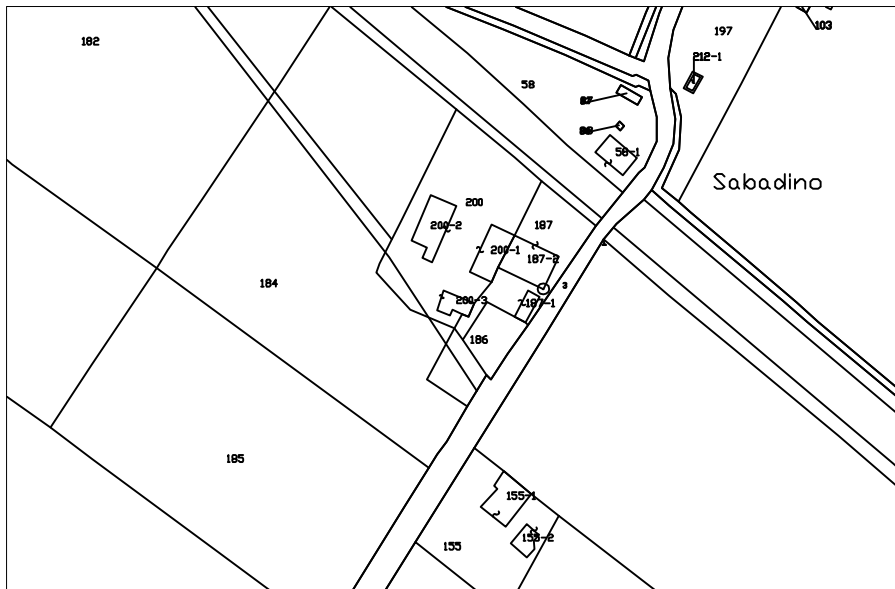

Catasto 2005

Scala 1:2000

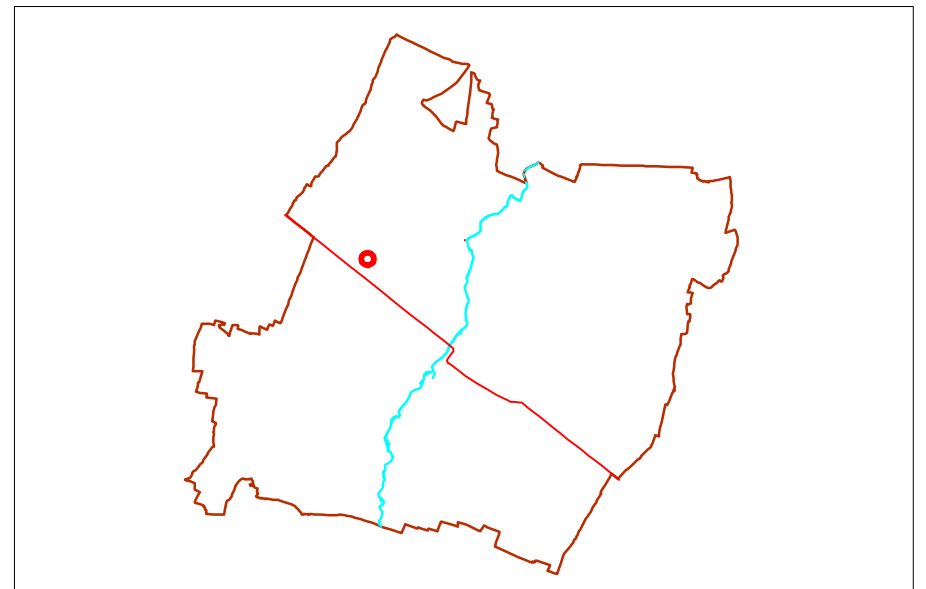

Schema territoriale

Scala a vista

L'ARCHITETTURA



1. Edificio 1. Fronti nord e ovest



2. Edificio 1. Fronti ovest e sud.

L'ARCHITETTURA



3. Edificio 1. Fronte sud



4. Edificio 1. Fronte sud



5. Edificio 1. Fronte est.

**60 PAULLO SABADINO****INFORMAZIONI GENERALI**

Codice edificio	60		
Frazione di	Paullo	Località	Sabadino
Indirizzo	Via Emilia 610 (edificio 1), 611 (edificio 3)		
Datazione	1958: Stalla/fienile		
Notizie storiche			
Reti tecnologiche e utenze	luce, telefono, gas		
Legame col fondo	no	Proprietà	privata
Uso prevalente	abitativo		
Vincoli			

**DENOMINAZIONE DELL'EDIFICIO**

Documentazione prenapoleonica d'archivio	
Topografia militare austriaca	
Catasto napoleonico 1821	
IGM 1870	
Catasto 1945	
CTR 1977	C. Paradiso
Catastale 2004	
idiomatica	Paullo Sabadino

**MORFOLOGIA INSEDIATIVA**

Definizione	Corte aperta con casa padronale
Sviluppo insediativo	

**INFORMAZIONI SUI SINGOLI EDIFICI**

Tipologia edilizia	1: casa colonica; 2a: portico; 2b: stalla con fienile sovrapposto e ingresso sul lato lungo; 2c: ricovero animali con portico; 3: casa padronale
Osservazioni	

**CONTESTO**

Orientamento	Il complesso, posto lungo la Via Emilia, si orienta secondo la direzione della strada stessa
Unità di paesaggio (come da art. 6 P.T.P.R.)	n° 10 - Pianura Piacentina

Parte	Funzioni storiche	Funzioni attuali	n° unità per destinaz.	n° piani f. terra/campate	Costituzione	Stato di conservazione/manutenzione	Interventi/modifiche	Caratteristiche costruttive	Elementi architettonici da segnalare	Osservazioni
								Strutture di elevazione/pavimenti/solai/scale/infissi/copertura		
1	casa colonica	abitazione	1	2 piani + sottotetto e cantina	Per parti aggiunte	Buono	Costruzione di corpo adiacente	Muratura in mattoni intonacata; infissi e persiane in legno; inferriate alle finestre del piano terra	Cornicione	
2a	fienile	garage, legnaia		3 campate	Per parti aggiunte	Buono	Realizzazione e solaio intermedio	Muratura in mattoni; pavimento in battuto; copertura con capriate, terzere, travetti, travicelli, manto di copertura in coppi		
2b	stalla/fienile	non utilizzato				Buono		Muratura in mattoni con parti intonacate; copertura con capriate, terzere, travetti, travicelli, manto di copertura in coppi	datazione "1958 Fc"	
2c	ricovero animali	non utilizzato		2 campate		Discreto		Muratura in mattoni intonacata di colore bianco; infissi in legno; manto di copertura in onduline e coppi		
3	casa padronale	abitazione	1	2 piani + cantina, torretta a 3 piani	Unitaria	Buono		Muratura intonacata, di colore giallo; infissi e persiane in legno; inferriate alle finestre del piano terra; manto di copertura in coppi	Cornicione; finestre incorniciate; inferriate decorative	
4	case lavoratori, depositi	non utilizzato	2	2 piani	Per parti aggiunte	Buono		Muratura intonacata, di colore bianco al piano terra; infissi e persiane in legno; inferriate alle finestre del piano terra; manto di copertura in coppi	tettoie in corrispondenza degli accessi	finestre di dimensioni e collocazione diversa
5		garage			Unitaria			Muratura intonacata, manto di copertura in coppi		

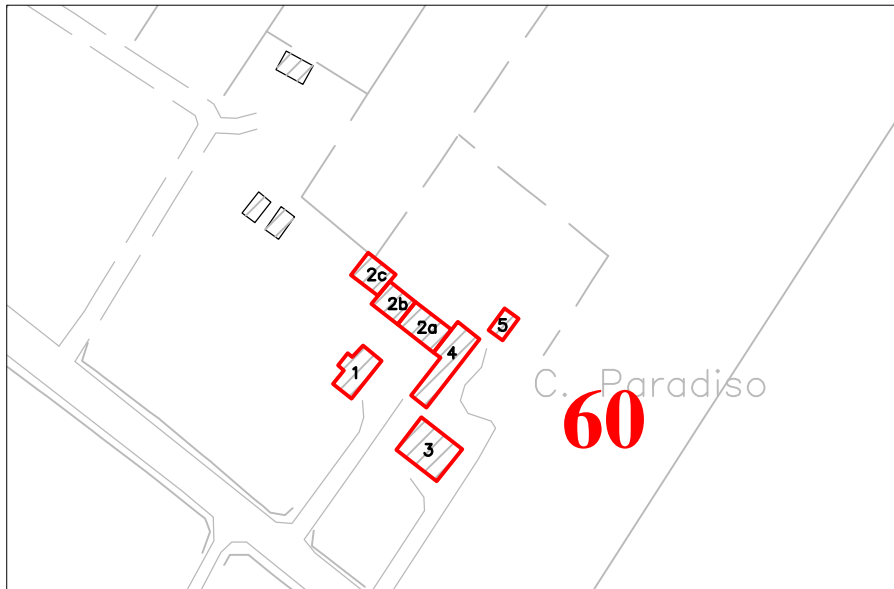

Aerofotogrammetrico

Scala 1:2000

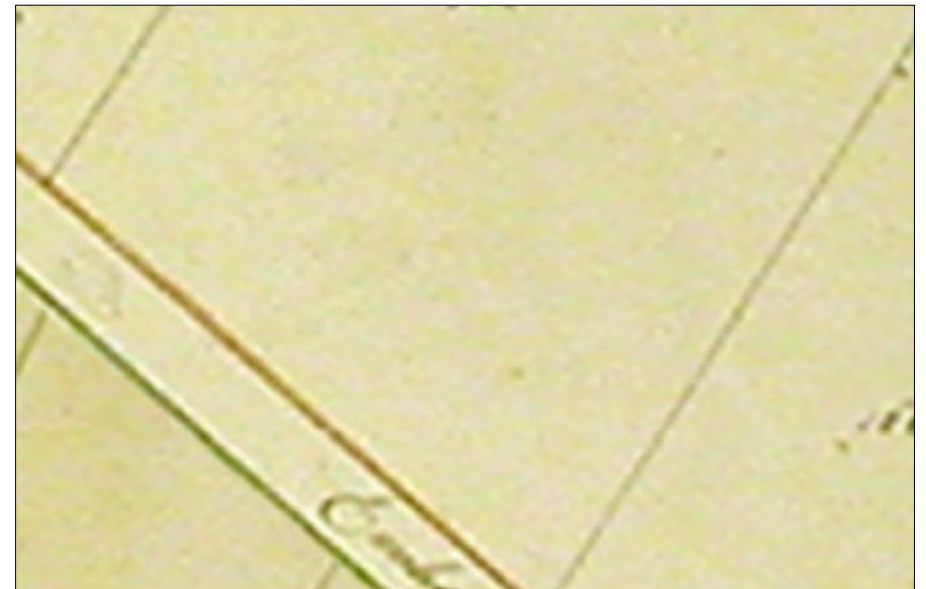

Catasto Napoleonico (1821)

Scala 1:2000



Igm 1870

Scala a vista



Catasto 1950

Scala 1:2000

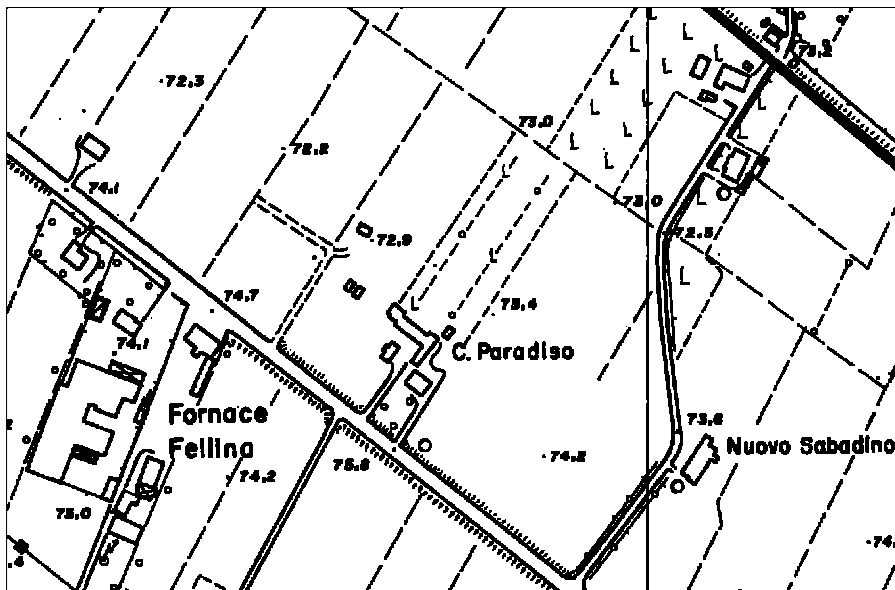

Carta Tecnica Regionale

Scala 1:5000



Foto satellitare Italia2000\*

Scala 1:5000

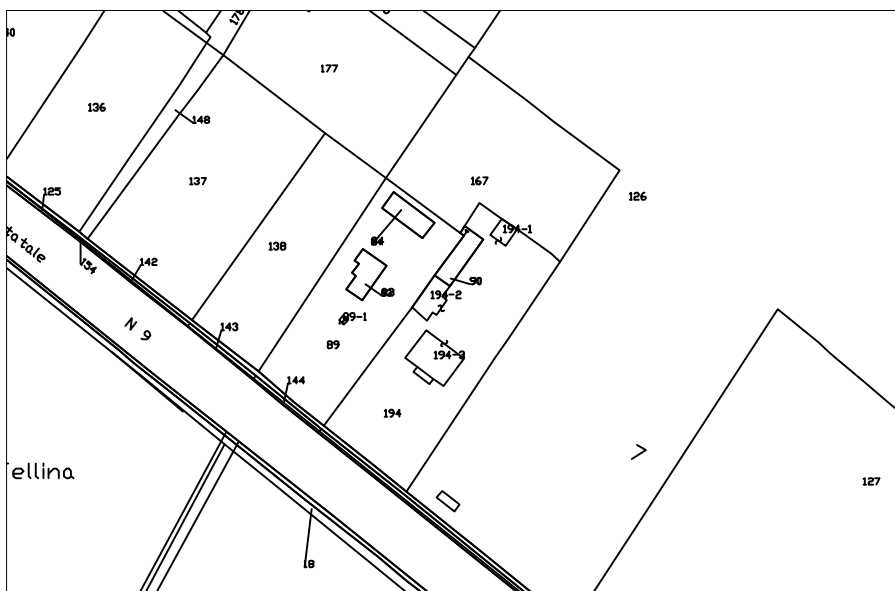

Catasto 2005

Scala 1:2000

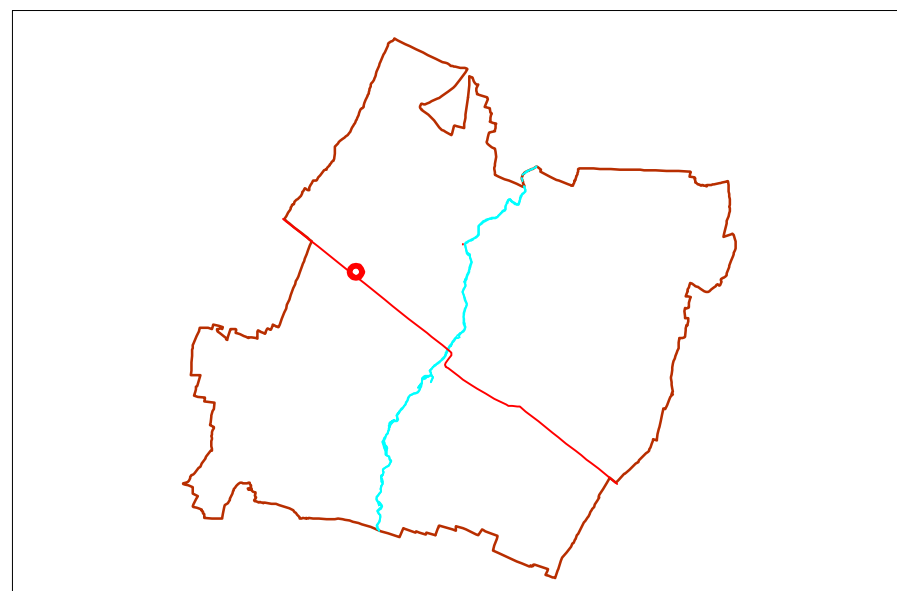

Schema territoriale

Scala a vista

L'ARCHITETTURA



1. Edificio 1. Fronte ovest



2. Edificio 2. Fronte sud.



3. Edificio 2. Fronte sud.

L'ARCHITETTURA



4. Edificio 2. Fronte sud.

L'ARCHITETTURA: PARTICOLARI



5. Edificio 2. Copertura del fienile.

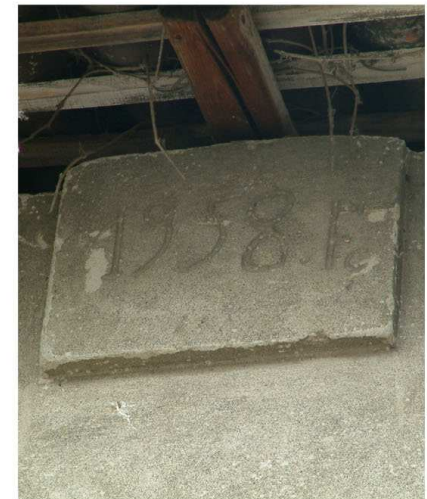

6. Datazione stalla/fienile.

Strumento della pianificazione urbanistica comunale  
Catalogazione dell' edilizia rurale di interesse architettonico, storico e ambientale

L'ARCHITETTURA



7. Edificio 3. Fronte sud.



8. Edificio 5. Fronte sud.

L'ARCHITETTURA



9. Edificio 4. Fronte est.



10. Edificio 4. Fronte est.

**61 NUOVO SABADINO****INFORMAZIONI GENERALI**

Codice edificio	61		
Frazione di	Paullo	Località	Nuovo Sabadino
Indirizzo	Paullo Sabadino 583, 583C, 583D		
Datazione			
Notizie storiche			
Reti tecnologiche e utenze	luce, gas		
Legame col fondo	sì	Proprietà	privata
Uso prevalente	abitativo		
Vincoli			

**DENOMINAZIONE DELL'EDIFICIO**

Documentazione prenapoleonica d'archivio	
Topografia militare austriaca	Zabadin
Catasto napoleonico 1821	
IGM 1870	
Catasto 1945	
CTR 1977	Nuovo Sabadino
Catastale 2004	
idiomatica	

**MORFOLOGIA INSEDIATIVA**

Definizione	Edificio plurifunzionale con corpi di servizio
Sviluppo insediativo	

**INFORMAZIONI SUI SINGOLI EDIFICI**

Tipologia edilizia	1-edificio plurifunzionale con porta morta; 2-ricovero animali con legnaia; 3-ricovero animali
Osservazioni	

**CONTESTO**

Orientamento	Il complesso è orientato in direzione N-E-SO e si trova in prossimità della Via Emilia.
Unità di paesaggio (come da art. 6 P.T.P.R.)	n° 10 - Pianura Piacentina

## 61 NUOVO SABADINO

Parte	Funzioni storiche	Funzioni attuali	n° unità per destinaz.	n° piani f. terra/campate	Costituzione	Stato di conservazione/manutenzione	Interventi/modifiche	Caratteristiche costruttive	Elementi architettonici da segnalare	Osservazioni
								Strutture di elevazione/pavimenti/solai/scale/infissi/copertura		
1a	abitazione	abitazione	1	2 piani	Per parti aggiunte	Buono		Muratura intonacata di colore giallo; infissi in legno, tapparelle		
1b	porta morta	distribuzione				Buono		Muratura intonacata; manto di copertura in tegole		
1c	Stalla/fienile	non utilizzato		1 campate		Buono		Muratura in mattoni intonacata; copertura con terzere, travetti, travicelli; manto di copertura in tegole	Gelosie	
1d	portico	garage		3 campate		Buono		Pilastri in mattoni; copertura con travi inclinate, terzere, travetti, travicelli, manto di copertura in tegole		
1e	Stalla/fienile	non utilizzato		1 campate		Buono	Parte ricostruita	Muratura in mattoni pieni e forati; copertura con terzere, travetti, travicelli; manto di copertura in tegole	Gelosie	
2	ricovero animali/legnaia	non utilizzato			Unitaria	Discreto		Muratura in forati; infissi in metallo; copertura con terzere, travetti, travicelli; manto di copertura in tegole		
3	ricovero animali	non utilizzato			Unitaria	Discreto		Muratura intonacata; infissi in legno;inferriate alle finestre		

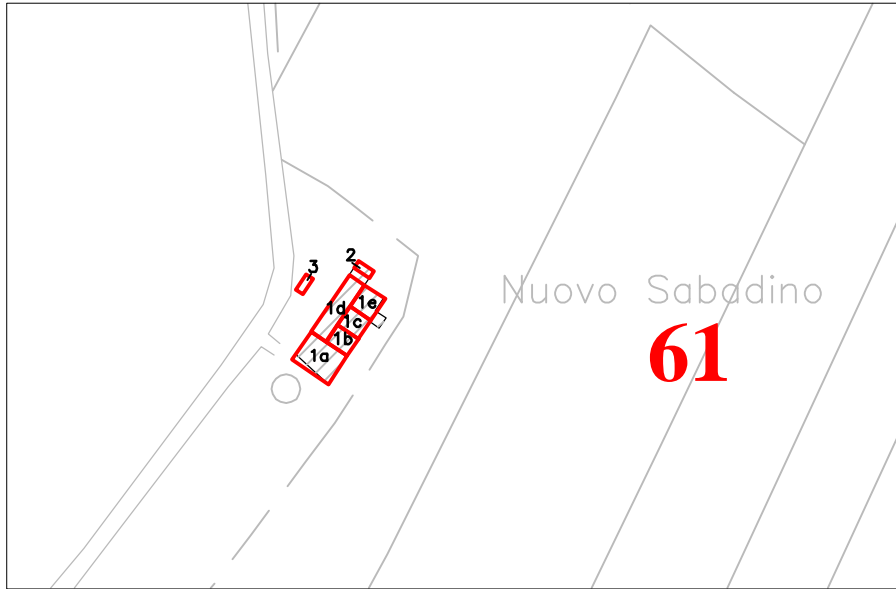

Aerofotogrammetrico

Scala 1:2000



Catasto Napoleonico (1821)

Scala 1:2000



Igm 1870

Scala a vista



Catasto 1950

Scala 1:2000

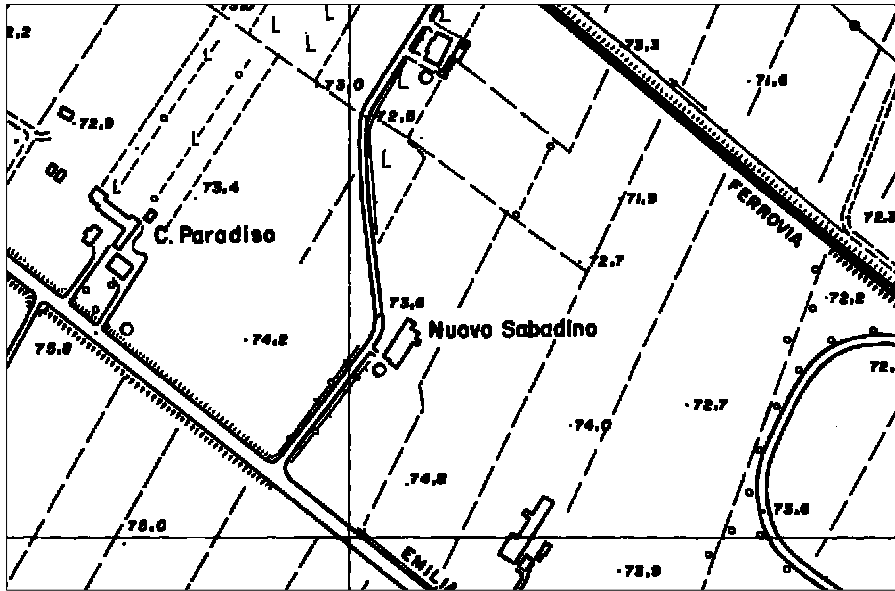

Carta Tecnica Regionale

Scala 1:5000



Foto satellitare Italia2000\*

Scala 1:5000

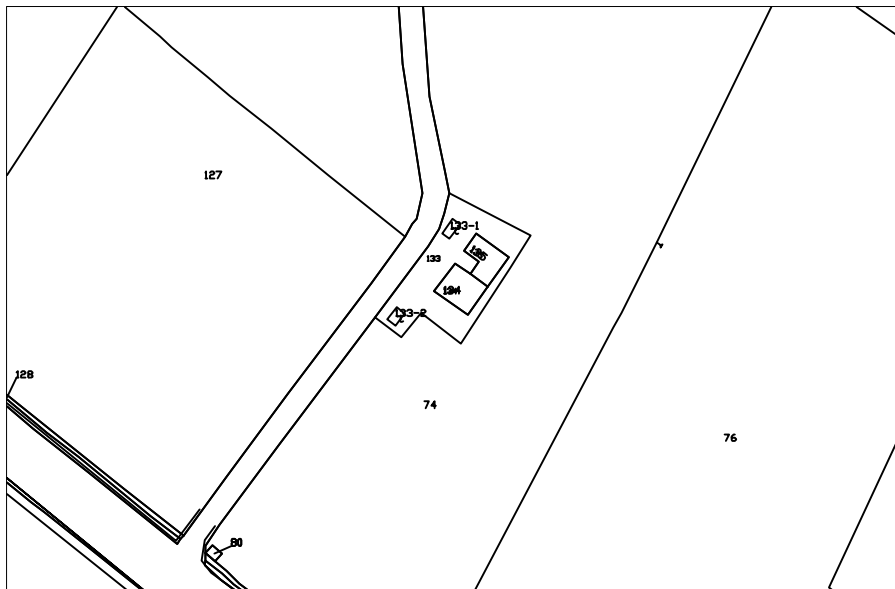

Catasto 2005

Scala 1:2000

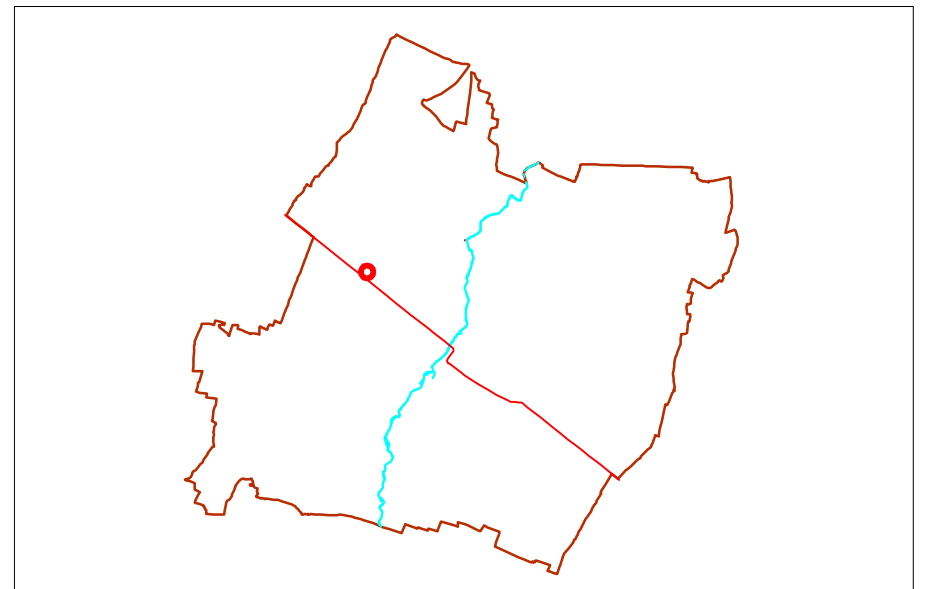

Schema territoriale

Scala a vista

L'ARCHITETTURA



1. Edificio 1. Fronte ovest



2. Edificio 1. Fronte sud.



3. Edificio 1. Fronte est.

L'ARCHITETTURA



4. Edificio 2. Fronti ovest e sud.



5. Edificio 3. Fronti est e nord.

L'ARCHITETTURA: PARTICOLARI



6. Fienile. Parte vecchia e parte ricostruita.

**62-DASMONTA****INFORMAZIONI GENERALI**

Codice edificio	62		
Frazione di	Paullo	Località	Dasmonta
Indirizzo	Dasmonta, 615, 616, 617, 618C		
Datazione			
Notizie storiche			
Reti tecnologiche e utenze	gas		
Legame col fondo		Proprietà	privata
Uso prevalente	abitativo		
Vincoli			

**DENOMINAZIONE DELL'EDIFICIO**

Documentazione prenapoleonica d'archivio	
Topografia militare austriaca	Dodi
Catasto napoleonico 1821	
IGM 1870	
Catasto 1945	Desmontata
CTR 1977	Dasmonta
Catastale 2004 idiomatica	

**MORFOLOGIA INSEDIATIVA**

Definizione	Corte aperta sviluppata su due lati con corpi di servizio
Sviluppo insediativo	

**INFORMAZIONI SUI SINGOLI EDIFICI**

Tipologia edilizia	1a+1b+1c-edificio plurifunzionale con porta morta; 2a-stalla con fienile sovrapposto; 2b-portico; 3-ricovero animali; 4b-ricovero animali
Osservazioni	Le abitazioni ricavate nell'edificio 1, separate dalla porta morta, presentano la medesima tipologia edilizia

**CONTESTO**

Orientamento	La strada di accesso al complesso lo collega alla Via Emilia. Il complesso risulta orientato in direzione NO-SE. La corte si apre verso S-SE.
Unità di paesaggio (come da art. 6 P.T.P.R.)	n° 10 - Pianura Piacentina

## 62 DASMONTA

Parte	Funzioni storiche	Funzioni attuali	n° unità per destinaz.	n° piani f. terra/campate	Costituzione	Stato di conservazione/manutenzione	Interventi/modifiche	Caratteristiche costruttive	Elementi architettonici da segnalare	Osservazioni
								Strutture di elevazione/pavimenti/solai/scale/infissi/copertura		
1a	Stalla/fienile	abitazione		1 campata	Per parti aggiunte	Buono	Trasformazione della stalla in abitazione	Muratura in laterizio in parte intonacata; infissi e persiane in legno, inferriate alle finestre del piano terra; manto di copertura in coppi	Aperture circolari in corrispondenza delle scale	
1b	Porta morta/fienile	deposito				Buono		Muratura in laterizio in parte intonacata; pavimento in battuto; solaio in terzere travetti, tavelle forate; copertura con travi, travetti, travicelli, manto di copertura in coppi		
1c	Abitazione	abitazione	2	2 piani + sottotetto		Buono		Muratura intonacata; infissi e persiane in legno, inferriate alle finestre del piano terra; manto di copertura in coppi	Aperture circolari in corrispondenza delle scale	
1d	Deposito, terrazzo	deposito		1 piano		Buono		Muratura intonacata; infissi in metallo	Terrazzo	
2a	stalla/fienile	non utilizzato		4 campate	Per parti aggiunte	Buono	Apertura di archi a gelosia	Muratura in laterizio; solaio con travetti in c.a. e voltine in laterizio; copertura con capriata tridimensionale, terzere, travetti, travicelli, onduline, manto di copertura in coppi	Gelosie	
2b	portico	non utilizzato		2 campate		Buono		Muratura in laterizio; pavimento in battuto; copertura con travi inclinate, terzere, travetti, travicelli, manto di copertura in coppi		
2c	deposito	non utilizzato				Buono		Muratura in laterizio forato in parte intonacata; infissi in metallo; manto di copertura in onduline		
3	ricovero animali	non utilizzato			Unitaria	Buono		Muratura in laterizio intonacata; infissi in legno; manto di copertura in onduline	Architravi in legno	
4a	stallini	stalla equina			Per parti aggiunte	Discreto		Muratura in laterizio in parte intonacata; infissi in metallo; manto di copertura in tegole	Architravi in legno	
4b	ricovero animali	non utilizzato				Discreto		Muratura in laterizio; infissi in legno manto di copertura in coppi		
5	deposito	garage			Unitaria	Discreto		Muratura in laterizio in parte intonacata; manto di copertura in onduline		

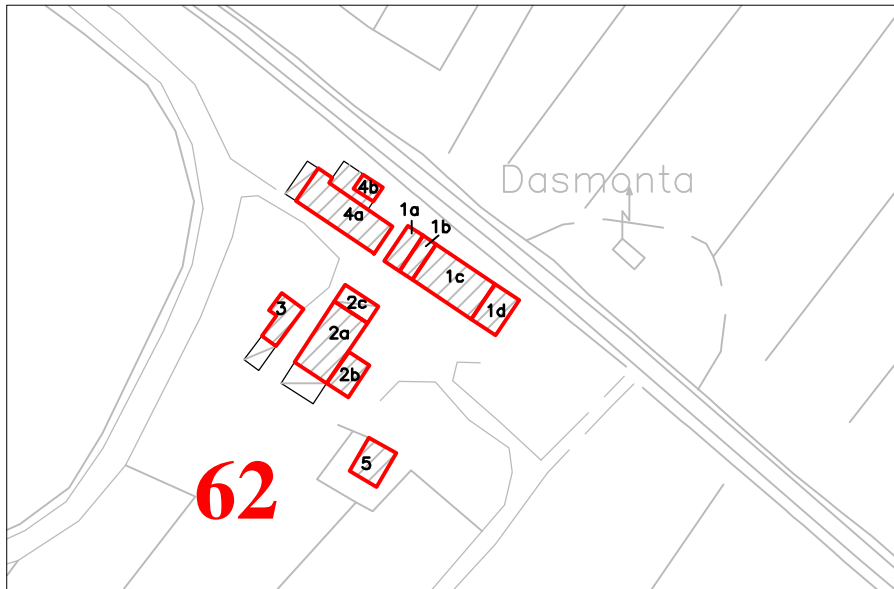

Aerofotogrammetrico

Scala 1:2000



Catasto Napoleonico (1821)

Scala 1:2000



Igm 1870

Scala a vista



Catasto 1950

Scala 1:2000



Strumento della pianificazione urbanistica comunale  
Catalogazione dell' edilizia rurale di interesse architettonico, storico e ambientale

L'ARCHITETTURA: FRONTI INTERNI



1. Edificio 1. Fronte sud.

L'ARCHITETTURA: FRONTI ESTERNI



2. Edificio 1. Fronte nord.



3. Edificio 2. Fronte est.

L'ARCHITETTURA

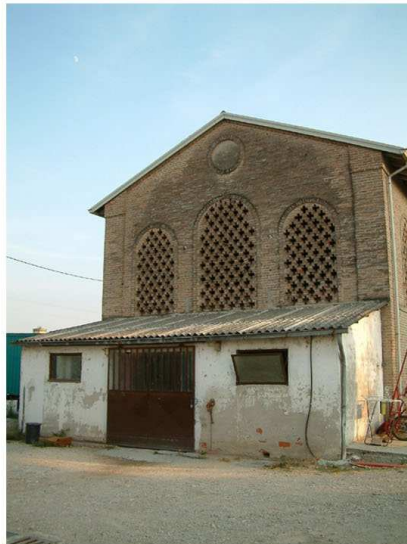

4. Edificio 2. Fronte sud.



5. Edificio 4. Fronti sud.



6. Edificio 5. Fronte nord.

**63 CANALONE PICCOLO****INFORMAZIONI GENERALI**

Codice edificio	63		
Frazione di	Paullo	Località	Canalone piccolo
Indirizzo	Canalone, 619		
Datazione			
Notizie storiche			
Reti tecnologiche e utenze	luce, telefono		
Legame col fondo	si	Proprietà	privata
Uso prevalente	agricolo		
Vincoli			

**DENOMINAZIONE DELL'EDIFICIO**

Documentazione prenapoleonica d'archivio	
Topografia militare austriaca	Canalone
Catasto napoleonico 1821	
IGM 1870	
Catasto 1945	
CTR 1977	C. il Canalone piccolo
Catastale 2004	
idiomatica	

**MORFOLOGIA INSEDIATIVA**

Definizione	Corte aperta sviluppata su due lati con corpi di servizio e volumi recenti
Sviluppo insediativo	

**INFORMAZIONI SUI SINGOLI EDIFICI**

Tipologia edilizia	1a+1b+1c-edificio plurifunzionale con porta morta; 1d-casa padronale; 2-portico; 3-ricovero animali con elemento di distribuzione
Osservazioni	

**CONTESTO**

Orientamento	Il complesso si sviluppa in direzione NO-SE, con strada d'accesso perpendicolare alla Via Emilia che giunge in corrispondenza della porta morta. Alla fine del percorso, la strada d'accesso è segnalata da due tigli. La corte si apre verso Sud. L'aia non è posizionata nella corte.
Unità di paesaggio (come da art. 6 P.T.P.R.)	n° 10 - Pianura Piacentina

63 CANALONE PICCOLO

Parte	Funzioni storiche	Funzioni attuali	n° unità per destinaz.	n° piani f. terra/campate	Costituzione	Stato di conservazione/manutenzione	Interventi/modifiche	Caratteristiche costruttive	Elementi architettonici da segnalare	Osservazioni
								Strutture di elevazione/pavimenti/solai/scale/infissi/copertura		
1a	stalla/fienile, portico	non utilizzato		3 campate	Per parti aggiunte	Buono	Tamponamento del portico e delle aperture del fienile; modifica aperture	Muratura intonacata di colore giallo; infissi in metallo; inferriate alle finestre; manto di copertura in coppi		
1b	porta morta	laboratorio				Buono	Tamponamento dell'accesso dal retro	Muratura in ciottoli con laterizio in corrispondenza delle aperture; pavimento in battuto; solaio a volta ribassata; copertura con travi, travetti e piastrelle; manto di copertura in coppi		
1c	abitazione	in parte magazzino	1	2 piani		Buono		Muratura in ciottoli intonacata di colore giallo; solai in parte voltati e in parte lignei; infissi e persiane in legno; inferriate alle finestre del piano terra; manto di copertura in coppi	Volta a padiglione al piano terra	
1d	casa padronale	abitazione	1	2 piani + sottotetto		Buono		Muratura intonacata di colore bianco; infissi e persiane in legno; inferriate alle finestre del piano terra; manto di copertura in coppi	Bugne sui cantonali; cornicione; finestre incorniciate	
2	fienile	non utilizzato		3 campate	Per parti aggiunte	Buono	Raddoppio del fienile; rifacimento copertura	Muratura in laterizio; pavimento in battuto; copertura a padiglione con capriate, terzere, travetti, assito, manto di copertura in coppi		
3a	stallini/legnaia, forno	non utilizzato			Per parti aggiunte	Buono	Modifica aperture	Muratura in laterizio in parte intonacata; pavimento in battuto; solai con travi, travetti e tavelle; copertura con travi, travetti e travicelli; manto di copertura in coppi	Architravi in legno, cornicione; accesso alla legnaia con scala in legno, poggiata su 3 gradini in laterizio	



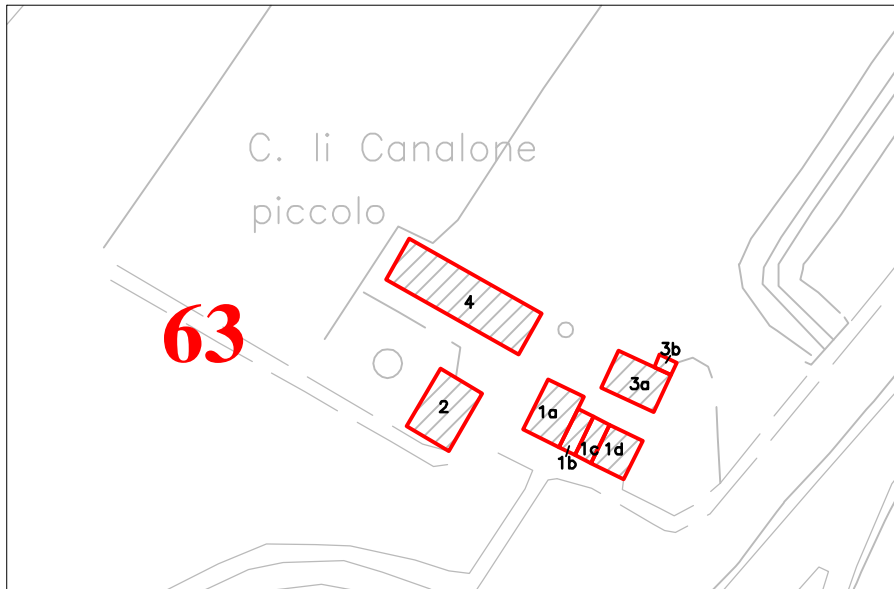

Aerofotogrammetrico

Scala 1:2000



Catasto Napoleonico (1821)

Scala 1:2000



Igm 1870

Scala a vista



Catasto 1950

Scala 1:2000

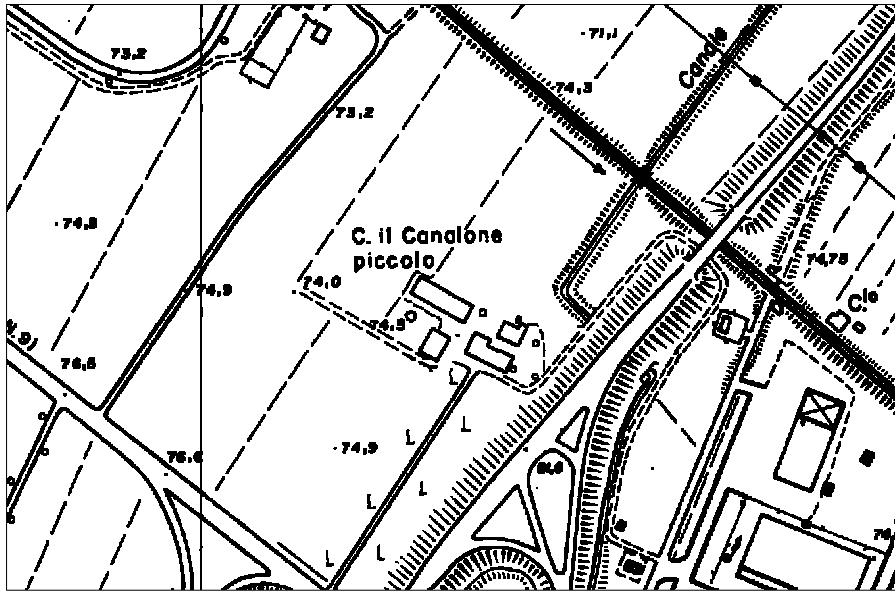

Carta Tecnica Regionale

Scala 1:5000



Foto satellitare Italia2000\*

Scala 1:5000

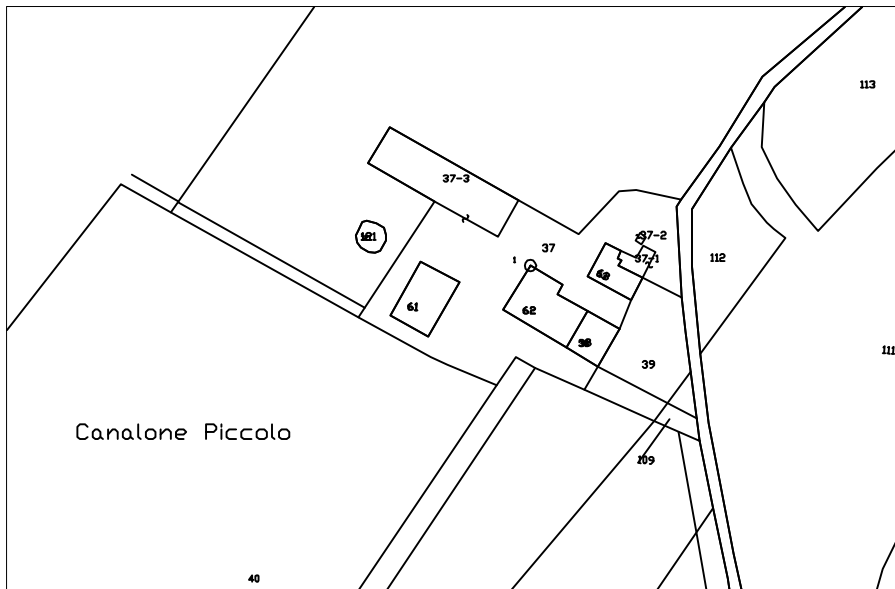

Catasto 2005

Scala 1:2000

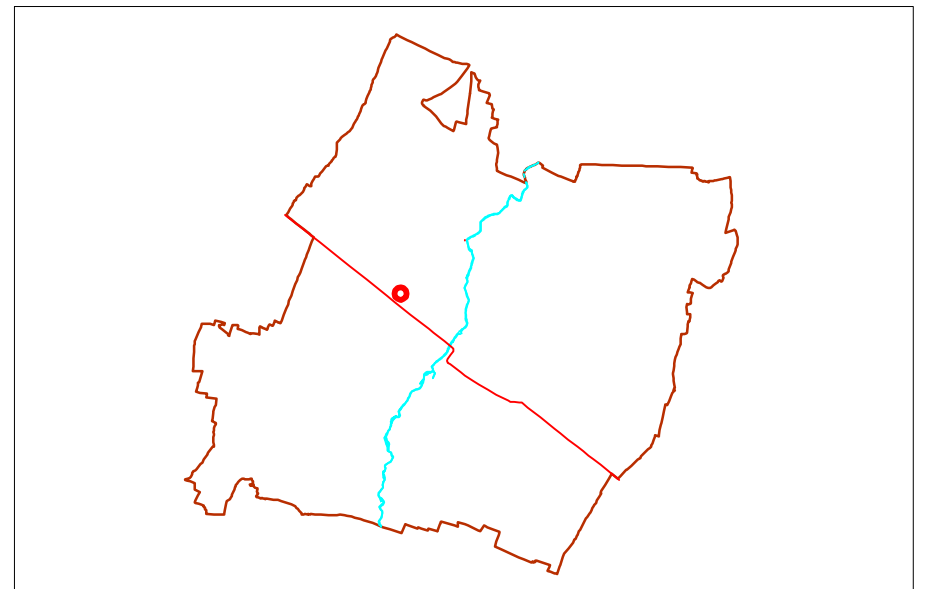

Schema territoriale

Scala a vista

L'ACCESSO



1. Complesso visto dalla strada d'accesso.

L'ARCHITETTURA



2. Edificio 1. Fronti ovest e sud.



3. Edificio 1. Fronte sud.



4. Edificio 1. Fronte est.

L'ARCHITETTURA



5. Edificio 1. Fronte nord.



6. Edificio 2. Fronti est e nord.



7. Edificio 2. Particolare copertura.

L'ARCHITETTURA



8. Edificio 3. Fronte sud.



9. Edificio 3. Fronte ovest.



10. Edificio 4. Fronti est e nord.

**64-IL GALLETTO****INFORMAZIONI GENERALI**

Codice edificio	64		
Frazione di		Località	Il Galletto
Indirizzo			
Datazione			
Notizie storiche			
Reti tecnologiche e utenze			
Legame col fondo		Proprietà	privata
Usò prevalente	non utilizzato		
Vincoli			

**DENOMINAZIONE DELL'EDIFICIO**

Documentazione prenapoleonica d'archivio	
Topografia militare austriaca	
Catasto napoleonico 1821	
IGM 1870	
Catasto 1945	
CTR 1977	Il Galletto
Catastale 2004	
idiomatica	

**MORFOLOGIA INSEDIATIVA**

Definizione	Edificio plurifunzionale in linea con corpi di servizio
Sviluppo insediativo	

**INFORMAZIONI SUI SINGOLI EDIFICI**

Tipologia edilizia	1a+1b-edificio plurifunzionale senza porta morta; 1c-portico; 2-deposito con legnaia
Osservazioni	

**CONTESTO**

Orientamento	Il complesso è raggiungibile direttamente dalla via Emilia, a sud. Gli edifici sono sviluppati secondo l'asse est-ovest. Gli edifici risultano inglobati nella zona industriale
Unità di paesaggio (come da art. 6 P.T.P.R.)	n° 10 - Pianura Piacentina

## 64-IL GALLETTO

Parte	Funzioni storiche	Funzioni attuali	n° unità per destinaz.	n° piani f. terra/campate	Costituzione	Stato di conservazione/manutenzione	Interventi/modifiche	Caratteristiche costruttive	Elementi architettonici da segnalare	Osservazioni
								Strutture di elevazione/pavimenti/solai/scale/infissi/copertura		
1a	abitazione	non utilizzato	1	2 piani	Per parti aggiunte	Pessimo		Muratura in mattoni intonacata; infissi di legno con tapparelle; manto di copertura in coppi	Cornicione sottogronda	
1b	stalla+fienile	non utilizzato		3 campate		Pessimo		Muratura mista in mattoni e ciottoli; infissi di legno; copertura con capriate, terzere, travetti, travicelli; manto di copertura in coppi		
1c	portico	non utilizzato		3 campate		Pessimo		Muratura in mattoni; copertura con travi, travetti, travicelli; manto di copertura in coppi		
2	ricovero animali+legnaia	non utilizzato			Unitaria	Pessimo		Muratura in mattoni, in parte intonacata; infissi di legno; manto di copertura in coppi		

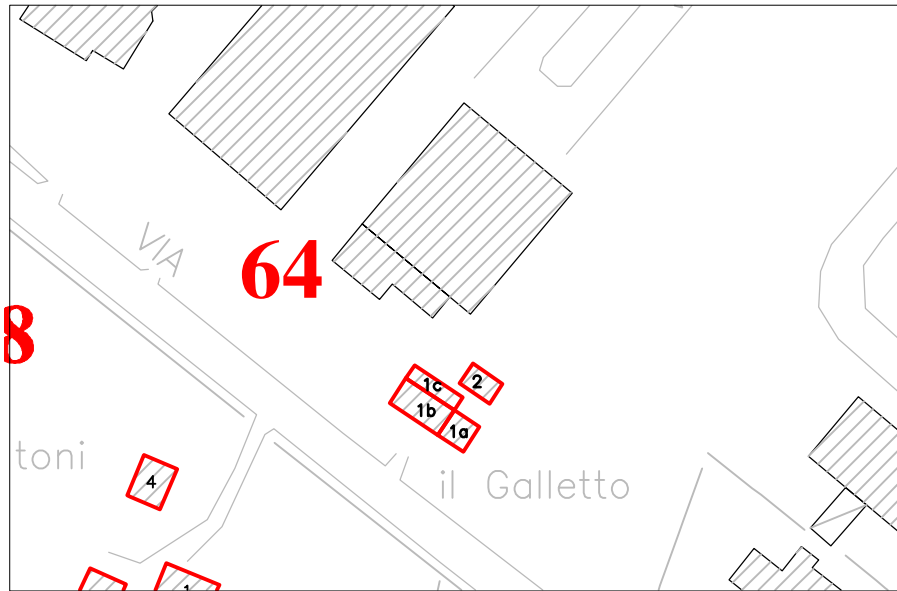

Aerofotogrammetrico

Scala 1:2000

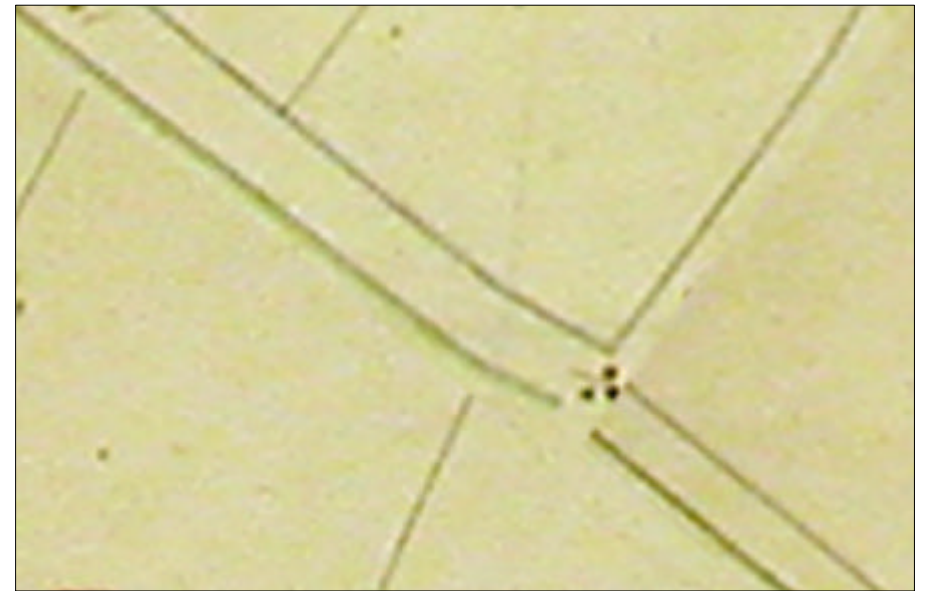

Catasto Napoleonico (1821)

Scala 1:2000



Igm 1870

Scala a vista



Catasto 1950

Scala 1:2000

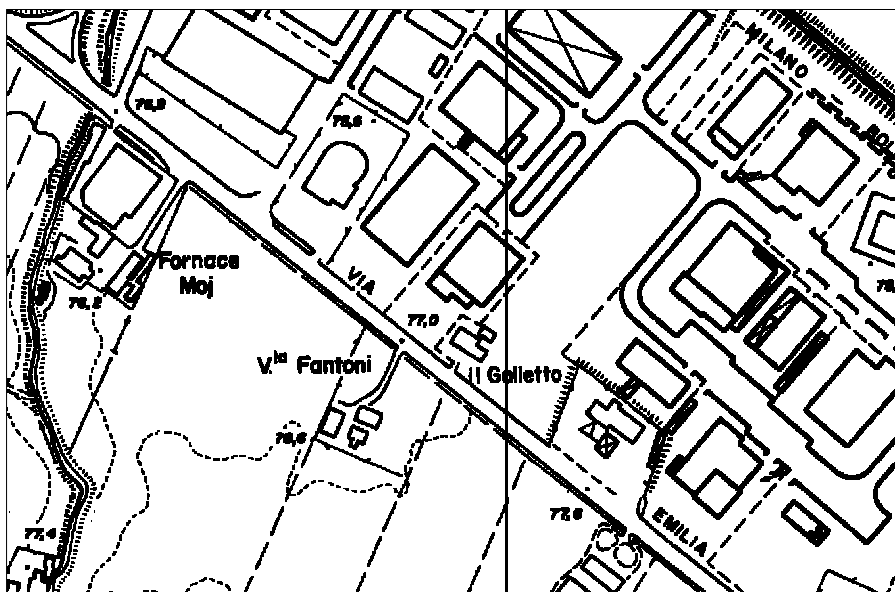

Carta Tecnica Regionale

Scala 1:5000



Foto satellitare Italia2000\*

Scala 1:5000

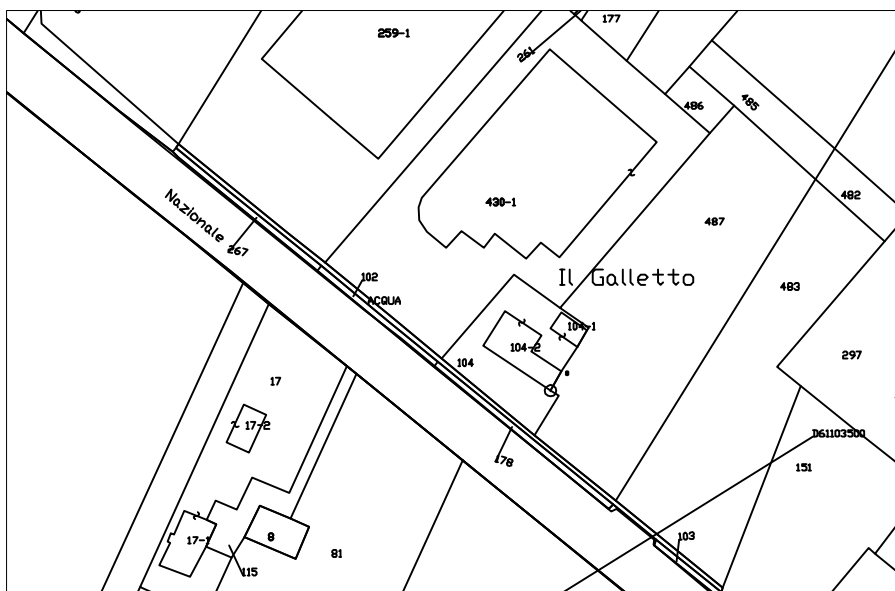

Catasto 2005

Scala 1:2000

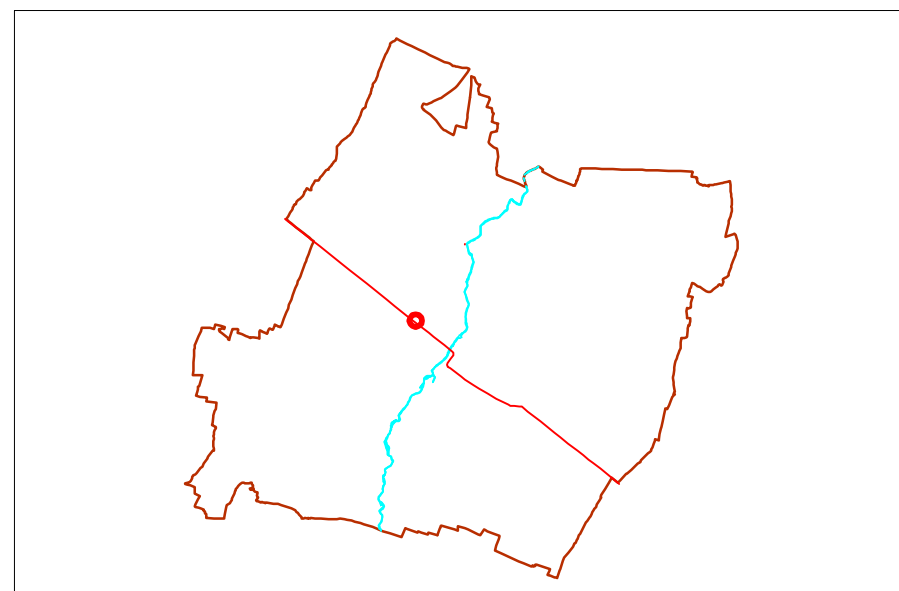

Schema territoriale

Scala a vista

Strumento della pianificazione urbanistica comunale  
Catalogazione dell' edilizia rurale di interesse architettonico, storico e ambientale

CONTESTO



1. Vista del complesso da est

L'ARCHITETTURA



2. Edificio 1. Fronte sud

L'ARCHITETTURA



3. Edificio 1. Fronte nord



4. Edificio 2

**65-GALLO****INFORMAZIONI GENERALI**

Codice edificio	65		
Frazione di		Località	Gallo
Indirizzo			
Datazione			
Notizie storiche			
Reti tecnologiche e utenze	luce, telefono		
Legame col fondo	no	Proprietà	privata
Uso prevalente	non utilizzato		
Vincoli			

**DENOMINAZIONE DELL'EDIFICIO**

Documentazione prenapoleonica d'archivio	XVIII secolo-Gallo
Topografia militare austriaca	S. Gallo
Catasto napoleonico 1821	
IGM 1870	
Catasto 1945	
CTR 1977	Il Gallo
Catastale 2004	
idiomatica	

**MORFOLOGIA INSEDIATIVA**

Definizione	Edificio plurifunzionale in linea con corpi di servizio
Sviluppo insediativo	

**INFORMAZIONI SUI SINGOLI EDIFICI**

Tipologia edilizia	1-edificio plurifunzionale con porta morta; 2-ricovero animali
Osservazioni	Presenza di torre

**CONTESTO**

Orientamento	Il complesso risulta ormai inglobato all'interno dell'area artigianale ovest.
Unità di paesaggio (come da art. 6 P.T.P.R.)	n° 10 - Pianura Piacentina

Parte	Funzioni storiche	Funzioni attuali	n° unità per destinaz.	n° piani f. terra/campate	Costituzione	Stato di conservazione/manutenzione	Interventi/modifiche	Caratteristiche costruttive	Elementi architettonici da segnalare	Osservazioni
								Strutture di elevazione/pavimenti/solai/scale/infissi/copertura		
1a	abitazione	non utilizzato	1	2 piani + cantina	Per parti aggiunte	Discreto		muratura mista con resti di intonaco; scala in laterizio; infissi e persiane in legno; inferriate alle finestre sul fronte nord; manto di copertura in coppi		
1b	torretta, porta morta	deposito		3 piani + sottotetto nella torretta		Buono		muratura mista con resti di intonaco; infissi in legno; manto di copertura in coppi	tre aperture ad arco all'ultimo piano, sul fronte sud della torretta (foto 6)	
1c	stalla/fienile, portico	deposito		2 campate		Buono		muratura in mattoni e in parte in ciottoli, resti di intonaco; copertura con capriata, terzere, travetti, travicelli, manto di copertura in coppi		
2	pollaio	non utilizzato			Unitaria	scarso		muratura in mattoni nella parte inferiore e mista nella parte superiore; manto di copertura in coppi		

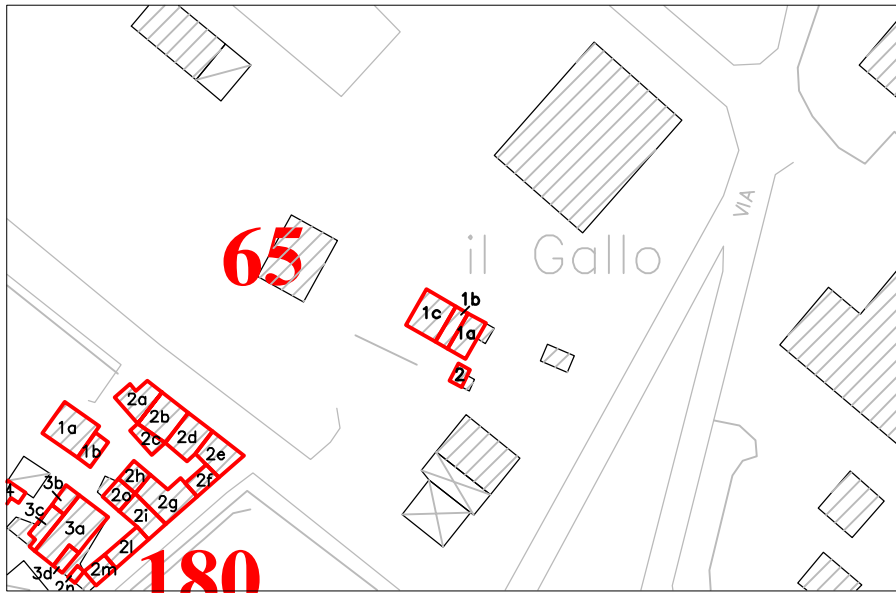

Aerofotogrammetrico

Scala 1:2000



Catasto Napoleonico (1821)

Scala 1:2000



Igm 1870

Scala a vista



Catasto 1950

Scala 1:2000



L'ARCHITETTURA



1. Edificio 1. Fronte sud.



2. Edificio 1. Fronte ovest.



3. Edificio 1. Fronte nord.

L'ARCHITETTURA



4. Edificio 1. Fronti est e nord.



5. Edificio 2. Fronti est e nord.



6. Edificio 1. Particolare della torretta.

**66-PAGANA****INFORMAZIONI GENERALI**

Codice edificio	66		
Frazione di		Località	Pagana
Indirizzo			
Datazione			
Notizie storiche			
Reti tecnologiche e utenze			
Legame col fondo		Proprietà	privata
Uso prevalente	non utilizzato		
Vincoli			

**DENOMINAZIONE DELL'EDIFICIO**

Documentazione prenapoleonica d'archivio	
Topografia militare austriaca	Pagana
Catasto napoleonico 1821	
IGM 1870	
Catasto 1945	
CTR 1977	
Catastale 2004	
idiomatica	

**MORFOLOGIA INSEDIATIVA**

Definizione	Corte aperta sviluppata su tre lati
Sviluppo insediativo	Parte del complesso è stata inglobata all'interno del capannone

**INFORMAZIONI SUI SINGOLI EDIFICI**

Tipologia edilizia	1b-casa padronale; 1c-case bracciantili a schiera; 1d-ricovero animali
Osservazioni	

**CONTESTO**

Orientamento	Il complesso si trova nella zona industriale. Il corpo verso la ferrovia risulta inglobato all'interno di un capannone di recente fabbricazione ma non più utilizzato.
Unità di paesaggio (come da art. 6 P.T.P.R.)	n° 10 - Pianura Piacentina

Parte	Funzioni storiche	Funzioni attuali	n° unità per destinaz.	n° piani f. terra/campate	Costituzione	Stato di conservazione/manutenzione	Interventi/modifiche	Caratteristiche costruttive	Elementi architettonici da segnalare	Osservazioni
								Strutture di elevazione/pavimenti/solai/scale/infissi/copertura		
1a	porta d'accesso	non utilizzato	1	2+sottotetto	Per parti aggiunte	Scarso		Muratura in mattoni intonacata; persiane di legno; manto di copertura in coppi		Muro tagliafuoco di separazione dall'altro corpo oggi inglobato nel capannone
1b	casa padronale	non utilizzato	1	2+sottotetto		Scarso		Muratura mista in mattoni e ciottoli intonacata; infissi e persiane di legno; manto di copertura in coppi		
1c	abitazione	non utilizzato	3	2+sottotetto		Scarso		Muratura mista in mattoni e ciottoli intonacata; infissi e persiane di legno; manto di copertura in coppi		
1d	ricovero animali	non utilizzato				Pessimo		Muratura mista in mattoni e ciottoli; manto di copertura in coppi		
1e	stalla/fienile	non utilizzato			Per parti aggiunte	Discreto		Pilastri in mattoni; voltine in laterizio con putrelle di ferro		edificio inglobato all'interno dei capannoni

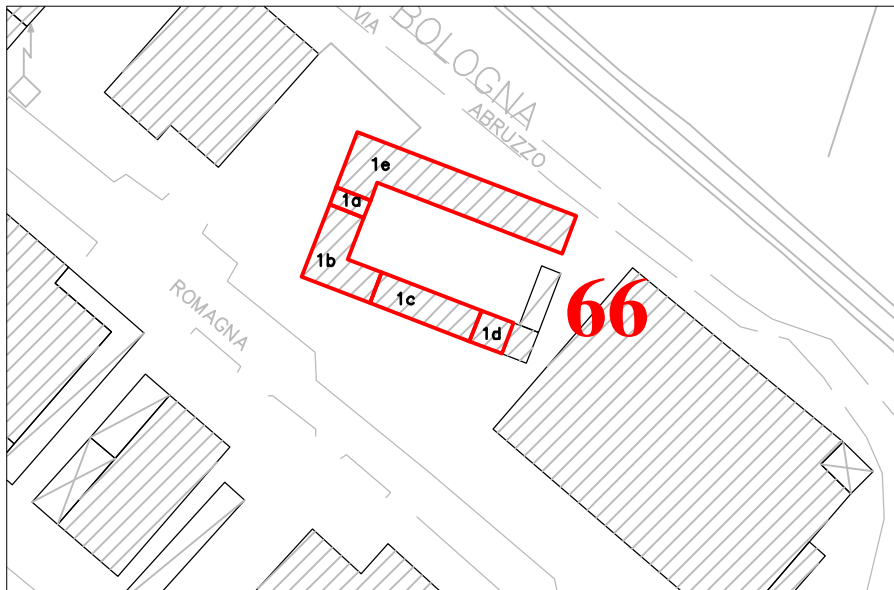

Aerofotogrammetrico

Scala 1:2000



Catasto Napoleonico (1821)

Scala 1:2000



Igm 1870

Scala a vista



Catasto 1950

Scala 1:2000



Carta Tecnica Regionale

Scala 1:5000



Foto satellitare Italia2000\*

Scala 1:5000

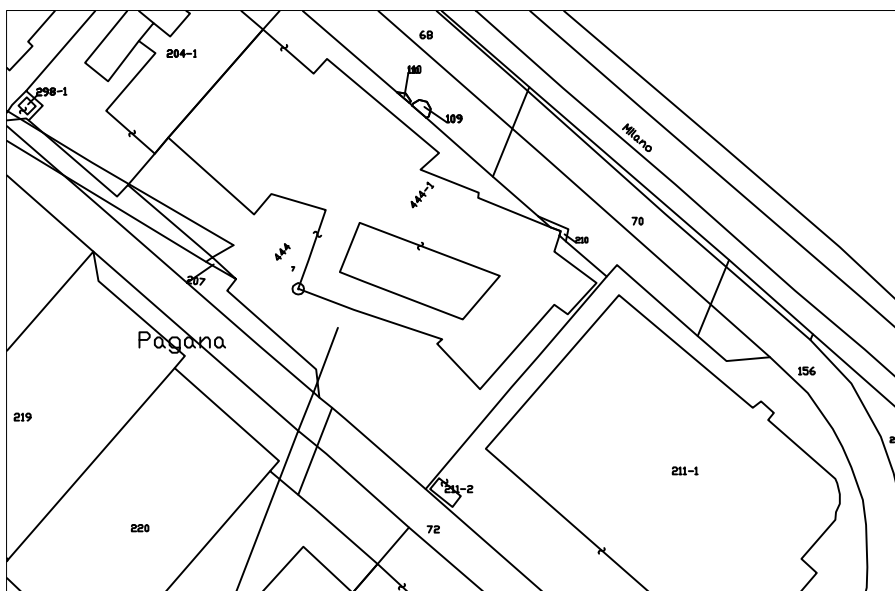

Catasto 2005

Scala 1:2000

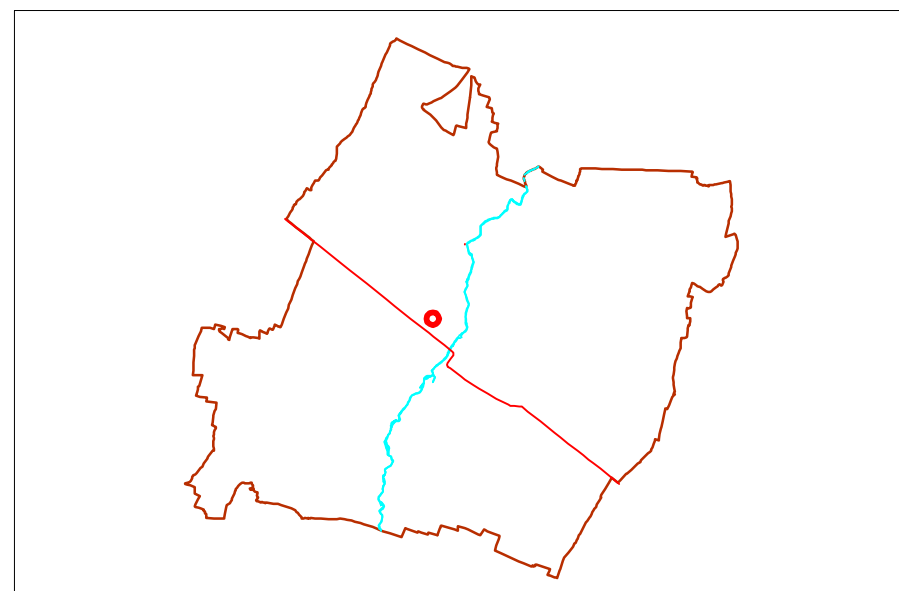

Schema territoriale

Scala a vista

L'ARCHITETTURA



1. Edificio 1a-1b. Fronte ovest



2. Edificio 1a-1b. Fronte est



3. Corte interna

L'ARCHITETTURA



4. Edificio 1c. Fronte nord



5. Edificio 1d



6. Edificio 1c. Fronte sud

**INFORMAZIONI GENERALI**

Codice edificio	67		
Frazione di		Località	
Indirizzo	Piazza Europa, 10		
Datazione			
Notizie storiche			
Reti tecnologiche e utenze	acqua, gas, luce, telefono		
Legame col fondo	no	Proprietà	privata
Uso prevalente	abitativo		
Vincoli			

**DENOMINAZIONE DELL'EDIFICIO**

Documentazione prenapoleonica d'archivio	
Topografia militare austriaca	
Catasto napoleonico 1821	
IGM 1870	
Catasto 1945	
CTR 1977	
Catastale 2004	
idiomatica	

**MORFOLOGIA INSEDIATIVA**

Definizione	Edificio plurifunzionale in linea
Sviluppo insediativo	

**INFORMAZIONI SUI SINGOLI EDIFICI**

Tipologia edilizia	
Osservazioni	

**CONTESTO**

Orientamento	L'edificio è accessibile a sud dalla via Emilia, ma anche da una stradina che si distacca da via Madonna Arda, a est. Il retro dell'edificio, che si trova ad una quota inferiore, è accessibile da via ?
Unità di paesaggio (come da art. 6 P.T.P.R.)	n° 10 - Pianura Piacentina

Parte	Funzioni storiche	Funzioni attuali	n° unità per destinaz.	n° piani f. terra/campate	Costituzione	Stato di conservazione/manutenzione	Interventi/modifiche	Caratteristiche costruttive	Elementi architettonici da segnalare	Osservazioni
								Strutture di elevazione/pavimenti/solai/scale/infissi/copertura		
1a	abitazione	abitazione	1	2+sottotetto	Per parti aggiunte	Scarso		Muratura mista in mattoni e ciottoli intonacata; infissi e persiane di legno; manto di copertura in tegole	Cornicione sottogronda	Sul fronte ovest era presente una scala che collegava i due livelli diversi
1b		non utilizzato		2		Scarso	Tamponamento con forati di un ingresso sul fronte sud	Muratura in mattoni intonacata; infissi e persiane di legno; manto di copertura in coppi	Cornicione sottogronda	A questo corpo era addossato un fienile oggi crollato (foto 3); è difficile definire la destinazione d'uso originaria di questo edificio
2	ricovero animali	non utilizzato				Scarso		Muratura in mattoni intonacata; manto di copertura in coppi		

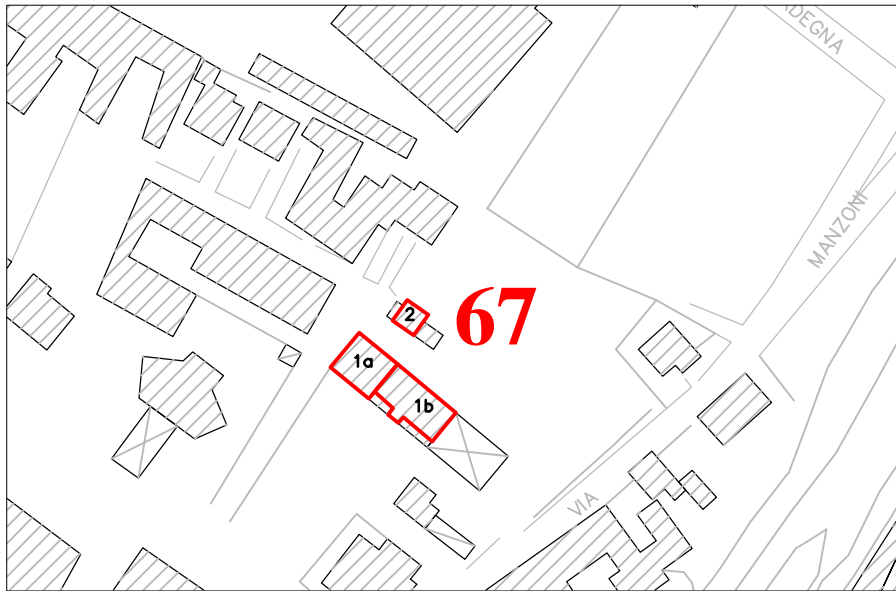

Aerofotogrammetrico

Scala 1:2000



Catasto Napoleonico (1821)

Scala 1:2000



Igm 1870

Scala a vista



Catasto 1950

Scala 1:2000

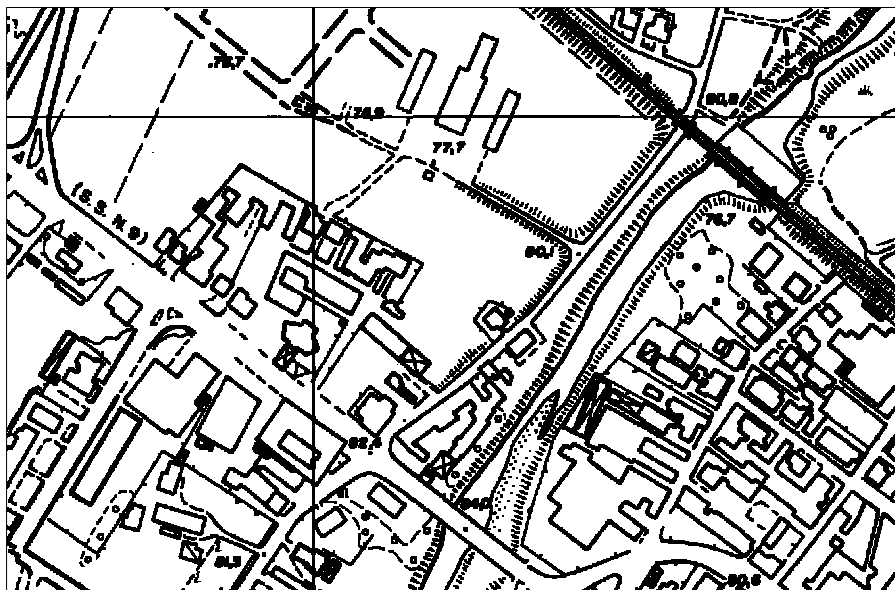

Carta Tecnica Regionale

Scala 1:5000



Foto satellitare Italia2000\*

Scala 1:5000

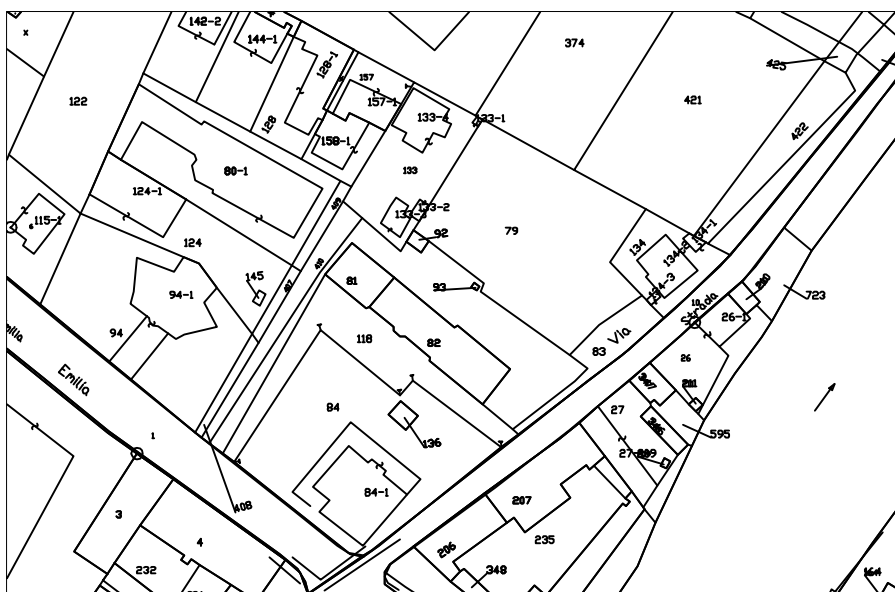

Catasto 2005

Scala 1:2000

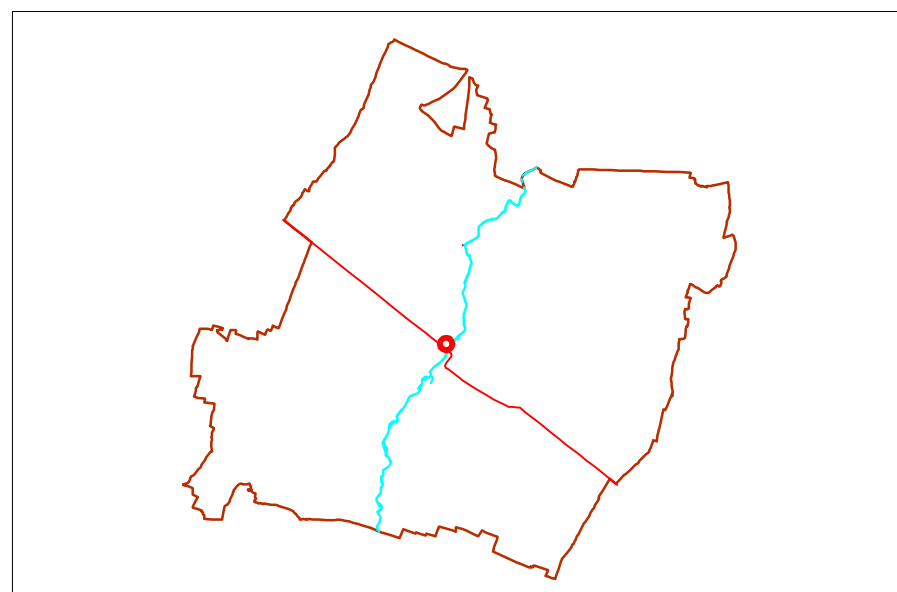

Schema territoriale

Scala a vista

L'ARCHITETTURA



1. Edificio 1a. Fronte sud



2. Edificio 1b. Fronte sud



3. Edificio 1b. Fronte est

L'ARCHITETTURA



4. Edificio 1. Fronte nord



5. Edificio 1a. Fronte ovest



6. Edificio 2